



## Bestellbeispiel für Andruckrollen

TYP **R 12 / 20 / 50 / S50R**

Innendurchmesser mit Lager **R 12**  
ohne Lager **R 28**

Rollenbreite **20 mm**

Rollendurchmesser **50 mm**

**Material :** **Härte :** **Farbe :**

**S** Silikon **30** shore **B** blau

**S** Silikon **50** shore **R** rot

**S** Silikon **70** shore **G** gelb

**S** Silikon **90** shore **Gr** grün

**AL** Aluminium / hart

**PO** Polyamid

**ST** Stahl

**VA** Edelstahl

**SK** Sonderkunststoff

**R 12 / 15 / 70 / S70G** Innendurchmesser 12 mm ( mit Lager )  
Rollenbreite 15 mm  
Rollendurchmesser 70 mm  
Material Silikon , 70 shore , gelb

**R 28 / 350 / 70 / S30B** Innendurchmesser 28 mm ( ohne Lager )  
Rollenbreite 350 mm  
Rollendurchmesser 70 mm  
Material Silikon , 30 shore , blau

**R 28 / 25 / 50 / AL** Innendurchmesser 28 mm ( ohne Lager )  
Rollenbreite 25 mm  
Rollendurchmesser 50 mm  
Material Aluminium / hart

**R 12 / 20 / 70 / PO** Innendurchmesser 12 mm ( mit Lager )  
Rollenbreite 20 mm  
Rollendurchmesser 70 mm  
Material Polyamid



Führungsrolle mit Lager  
F 12 / 10 / 75 / S70G  
Führungsrolle ohne Lager  
F 28 / 10 / 75 / S70G

Silikon 70 shore

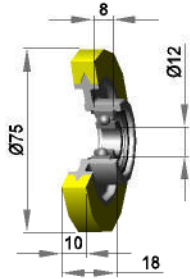

Führungsrolle mit Lager  
F 12 / 10 / 75 / S90Gr  
Führungsrolle ohne Lager  
F 28 / 10 / 75 / S90Gr

Silikon 90 shore

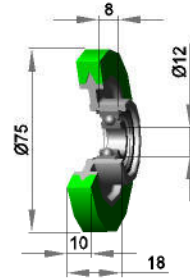

Führungsrolle mit Lager  
F 12 / 10 / 75 / AL  
Führungsrolle ohne Lager  
F 28 / 10 / 75 / AL

Aluminium

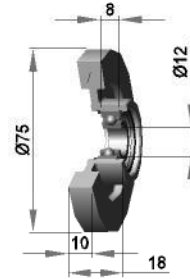

Führungsrolle mit Lager  
F 12 / 10 / 75 / PO  
Führungsrolle ohne Lager  
F 28 / 10 / 75 / PO

Polyamid

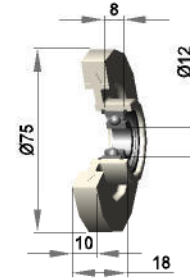

Führungsrolle mit Lager  
F 12 / 10 / 85 / S70G  
Führungsrolle ohne Lager  
F 28 / 10 / 85 / S70G

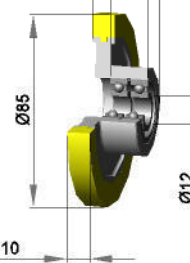

Silikon 70 shore

Führungsrolle mit Lager  
F 12 / 10 / 85 / S90Gr  
Führungsrolle ohne Lager  
F 28 / 10 / 85 / S90Gr

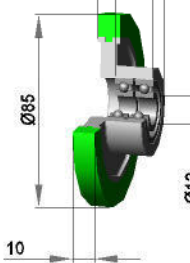

Silikon 90 shore

Führungsrolle mit Lager  
F 12 / 10 / 85 / AL  
Führungsrolle ohne Lager  
F 28 / 10 / 85 / AL

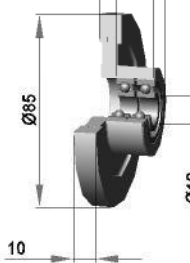

Aluminium

Führungsrolle mit Lager  
F 12 / 10 / 85 / PO  
Führungsrolle ohne Lager  
F 28 / 10 / 85 / PO

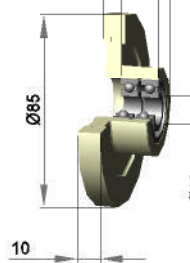
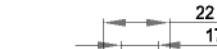

Polyamid

Führungsrolle mit Lager  
F 12 / 15 / 85 / S70G  
Führungsrolle ohne Lager  
F 28 / 15 / 85 / S70G

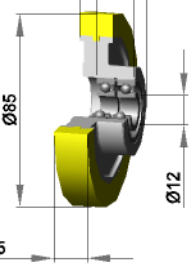

Silikon 70 shore

Führungsrolle mit Lager  
F 12 / 15 / 85 / S90Gr  
Führungsrolle ohne Lager  
F 28 / 15 / 85 / S90Gr

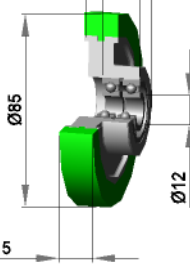

Silikon 90 shore

Führungsrolle mit Lager  
F 12 / 15 / 85 / AL  
Führungsrolle ohne Lager  
F 28 / 15 / 85 / AL

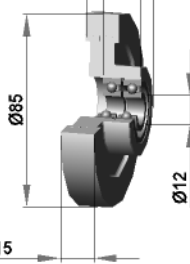

Aluminium

Führungsrolle mit Lager  
F 12 / 15 / 85 / PO  
Führungsrolle ohne Lager  
F 28 / 15 / 85 / PO

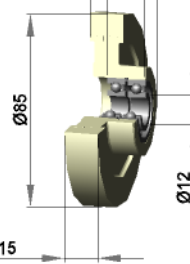

Polyamid

Führungsrolle mit Lager  
F 12 / 20 / 85 / S70G  
Führungsrolle ohne Lager  
F 28 / 20 / 85 / S70G

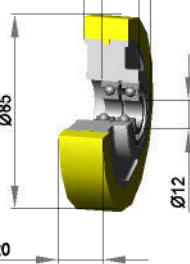

Silikon 70 shore

Führungsrolle mit Lager  
F 12 / 20 / 85 / S90Gr  
Führungsrolle ohne Lager  
F 28 / 20 / 85 / S90Gr

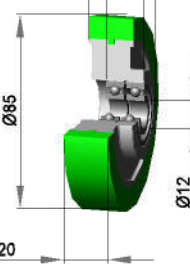

Silikon 90 shore

Führungsrolle mit Lager  
F 12 / 20 / 85 / AL  
Führungsrolle ohne Lager  
F 28 / 20 / 85 / AL

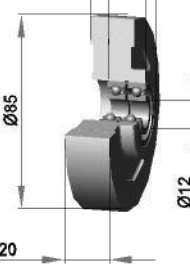

Aluminium

Führungsrolle mit Lager  
F 12 / 20 / 85 / PO  
Führungsrolle ohne Lager  
F 28 / 20 / 85 / PO

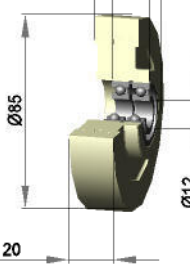

Polyamid

Führungsrolle mit Lager  
F12 / 10 / 100 / S70G  
Führungsrolle ohne Lager  
F28 / 10 / 100 / S70G

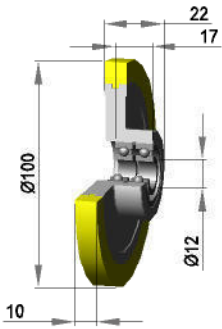

Silikon 70 shore

Führungsrolle mit Lager  
F12 / 10 / 100 / S90Gr  
Führungsrolle ohne Lager  
F28 / 10 / 100 / S90Gr

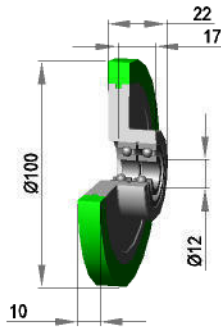

Silikon 90 shore

Führungsrolle mit Lager  
F12 / 10 / 100 / AL  
Führungsrolle ohne Lager  
F28 / 10 / 100 / AL

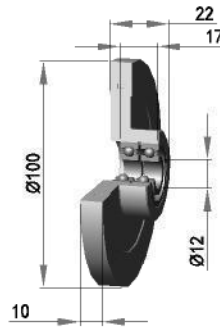

Aluminium

Führungsrolle mit Lager  
F12 / 10 / 100 / PO  
Führungsrolle ohne Lager  
F28 / 10 / 100 / PO

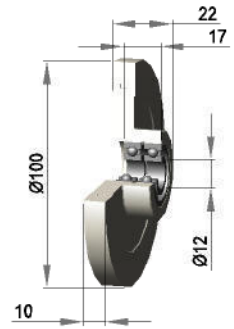

Polyamid

Andere Rollenabmessungen und  
Rollenmaterialien auf Anfrage!

Andruckrolle mit Lager  
R 12 / 15 / 50 / S30B  
Andruckrolle ohne Lager  
R 28 / 15 / 50 / S30B

Silikon 30 shore

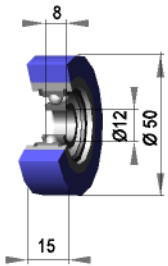

Andruckrolle mit Lager  
R 12 / 15 / 50 / S50R  
Andruckrolle ohne Lager  
R 28 / 15 / 50 / S50R

Silikon 50 shore

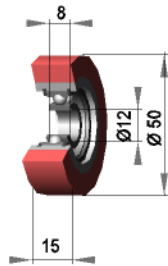

Andruckrolle mit Lager  
R 12 / 15 / 50 / S70G  
Andruckrolle ohne Lager  
R 28 / 15 / 50 / S70G

Silikon 70 shore

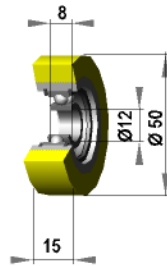

Andruckrolle mit Lager  
R 12 / 15 / 50 / S90Gr  
Andruckrolle ohne Lager  
R 28 / 15 / 50 / S90Gr

Silikon 90 shore

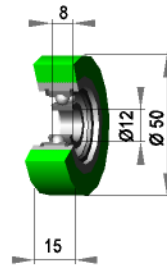

Andruckrolle mit Lager  
R 12 / 15 / 50 / AL  
Andruckrolle ohne Lager  
R 28 / 15 / 50 / AL

Aluminium

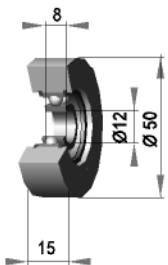

Andruckrolle mit Lager  
R 12 / 15 / 50 / PO  
Andruckrolle ohne Lager  
R 28 / 15 / 50 / PO

Polyamid

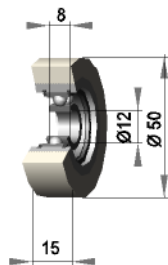

Andere Rollenabmessungen und  
Rollenmaterialien auf Anfrage !

Andruckrolle mit Lager  
R 12 / 20 / 50 / S30B  
Andruckrolle ohne Lager  
R 28 / 20 / 50 / S30B

Silikon 30 shore

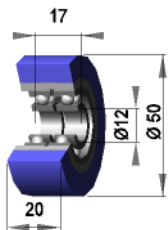

Andruckrolle mit Lager  
R 12 / 20 / 50 / S50R  
Andruckrolle ohne Lager  
R 28 / 20 / 50 / S50R

Silikon 50 shore

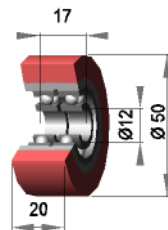

Andruckrolle mit Lager  
R 12 / 20 / 50 / S70G  
Andruckrolle ohne Lager  
R 28 / 20 / 50 / S70G

Silikon 70 shore

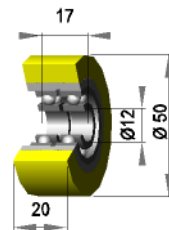

Andruckrolle mit Lager  
R 12 / 20 / 50 / S90Gr  
Andruckrolle ohne Lager  
R 28 / 20 / 50 / S90Gr

Silikon 90 shore

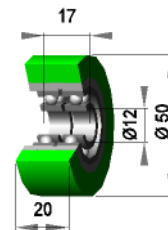

Andruckrolle mit Lager  
R 12 / 20 / 50 / AL  
Andruckrolle ohne Lager  
R 28 / 20 / 50 / AL

Aluminium

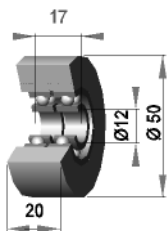

Andruckrolle mit Lager  
R 12 / 20 / 50 / PO  
Andruckrolle ohne Lager  
R 28 / 20 / 50 / PO

Polyamid

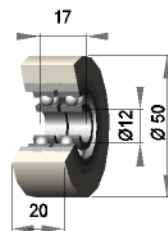

Andere Rollenabmessungen und  
Rollenmaterialien auf Anfrage !

Andruckrolle mit Lager  
R 12 / 25 / 50 / S30B  
Andruckrolle ohne Lager  
R 28 / 25 / 50 / S30B

Silikon 30 shore

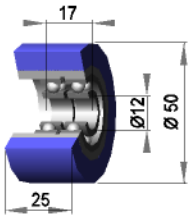

Andruckrolle mit Lager  
R 12 / 25 / 50 / S50R  
Andruckrolle ohne Lager  
R 28 / 25 / 50 / S50R

Silikon 50 shore

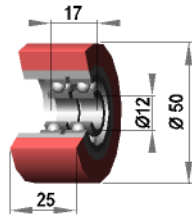

Andruckrolle mit Lager  
R 12 / 25 / 50 / S70G  
Andruckrolle ohne Lager  
R 28 / 25 / 50 / S70G

Silikon 70 shore

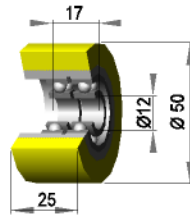

Andruckrolle mit Lager  
R 12 / 25 / 50 / S90Gr  
Andruckrolle ohne Lager  
R 28 / 25 / 50 / S90Gr

Silikon 90 shore

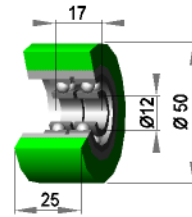

Andruckrolle mit Lager  
R 12 / 25 / 50 / AL  
Andruckrolle ohne Lager  
R 28 / 25 / 50 / AL

Aluminium

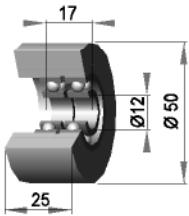

Andruckrolle mit Lager  
R 12 / 25 / 50 / PO  
Andruckrolle ohne Lager  
R 28 / 25 / 50 / PO

Polyamid

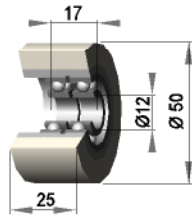

Andere Rollenabmessungen und  
Rollenmaterialien auf Anfrage !

Andruckrolle mit Lager  
R 12 / 30 / 50 / S30B  
Andruckrolle ohne Lager  
R 28 / 30 / 50 / S30B

Silikon 30 shore

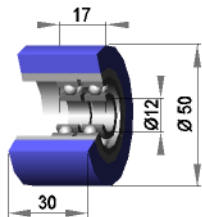

Andruckrolle mit Lager  
R 12 / 30 / 50 / S50R  
Andruckrolle ohne Lager  
R 28 / 30 / 50 / S50R

Silikon 50 shore

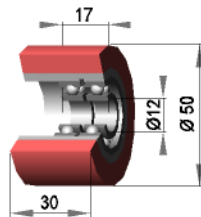

Andruckrolle mit Lager  
R 12 / 30 / 50 / S70G  
Andruckrolle ohne Lager  
R 28 / 30 / 50 / S70G

Silikon 70 shore

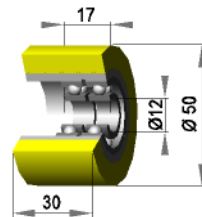

Andruckrolle mit Lager  
R 12 / 30 / 50 / S90Gr  
Andruckrolle ohne Lager  
R 28 / 30 / 50 / S90Gr

Silikon 90 shore

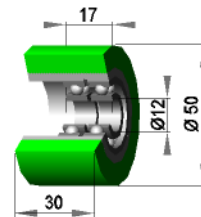

Andruckrolle mit Lager  
R 12 / 30 / 50 / AL  
Andruckrolle ohne Lager  
R 28 / 30 / 50 / AL

Aluminium

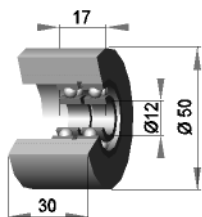

Andruckrolle mit Lager  
R 12 / 30 / 50 / PO  
Andruckrolle ohne Lager  
R 28 / 30 / 50 / PO

Polyamid

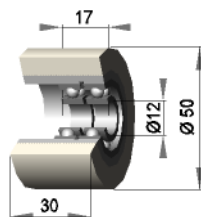

Andere Rollenabmessungen und  
Rollenmaterialien auf Anfrage !

Andruckrolle mit Lager  
 RB 12 / 50 / 50 / S30B  
 Andruckrolle ohne Lager  
 RB 28 / 50 / 50 / S30B

Silikon 30 shore

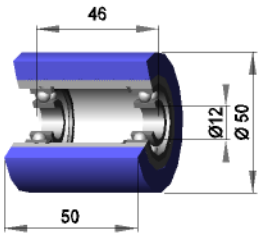

Andruckrolle mit Lager  
 RB 12 / 50 / 50 / S50R  
 Andruckrolle ohne Lager  
 RB 28 / 50 / 50 / S50R

Silikon 50 shore

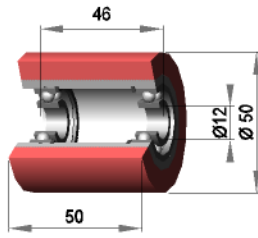

Andruckrolle mit Lager  
 RB 12 / 50 / 50 / S70G  
 Andruckrolle ohne Lager  
 RB 28 / 50 / 50 / S70G

Silikon 70 shore

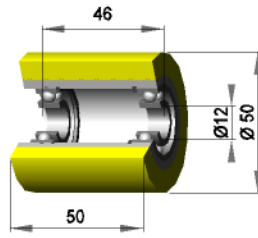

Andruckrolle mit Lager  
 RB 12 / 50 / 50 / S90Gr  
 Andruckrolle ohne Lager  
 RB 28 / 50 / 50 / S90Gr

Silikon 90 shore

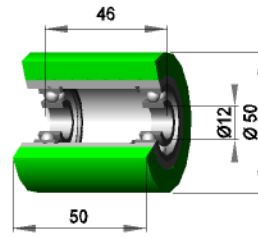

Andruckrolle mit Lager  
 RB 12 / 50 / 50 / AL  
 Andruckrolle ohne Lager  
 RB 28 / 50 / 50 / AL

Aluminium

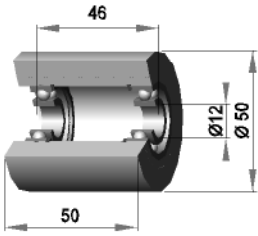

Andruckrolle mit Lager  
 RB 12 / 50 / 50 / PO  
 Andruckrolle ohne Lager  
 RB 28 / 50 / 50 / PO

Polyamid

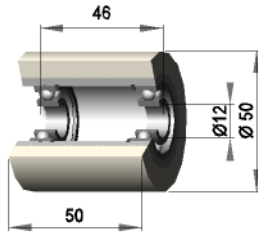

Andere Rollenabmessungen und  
 Rollenmaterialien auf Anfrage !

Andruckrolle mit Lager  
 R 12 / 50 / 50 / S30B  
 Andruckrolle ohne Lager  
 R 28 / 50 / 50 / S30B

Silikon 30 shore

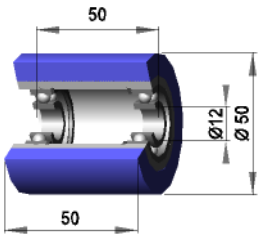

Andruckrolle mit Lager  
 R 12 / 50 / 50 / S50R  
 Andruckrolle ohne Lager  
 R 28 / 50 / 50 / S50R

Silikon 50 shore

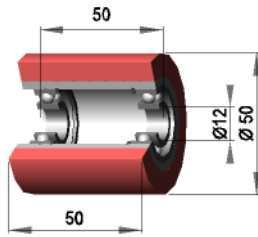

Andruckrolle mit Lager  
 R 12 / 50 / 50 / S70G  
 Andruckrolle ohne Lager  
 R 28 / 50 / 50 / S70G

Silikon 70 shore

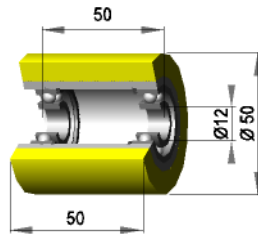

Andruckrolle mit Lager  
 R 12 / 50 / 50 / S90Gr  
 Andruckrolle ohne Lager  
 R 28 / 50 / 50 / S90Gr

Silikon 90 shore

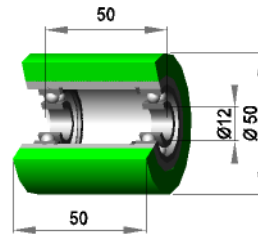

Andruckrolle mit Lager  
 R 12 / 50 / 50 / AL  
 Andruckrolle ohne Lager  
 R 28 / 50 / 50 / AL

Aluminium

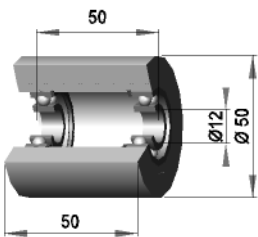

Andruckrolle mit Lager  
 R 12 / 50 / 50 / PO  
 Andruckrolle ohne Lager  
 R 28 / 50 / 50 / PO

Polyamid

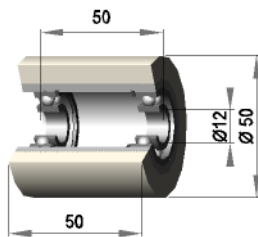

Andere Rollenabmessungen und  
 Rollenmaterialien auf Anfrage !



Andruckrolle mit Lager  
R 12 / 15 / 70 / S30B  
Andruckrolle ohne Lager  
R 28 / 15 / 70 / S30B

Silikon 30 shore

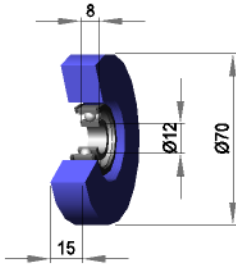

Andruckrolle mit Lager  
R 12 / 15 / 70 / S50R  
Andruckrolle ohne Lager  
R 28 / 15 / 70 / S50R

Silikon 50 shore

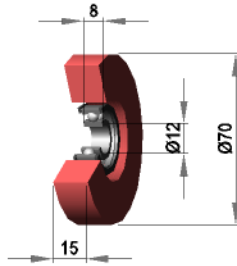

Andruckrolle mit Lager  
R 12 / 15 / 70 / S70G  
Andruckrolle ohne Lager  
R 28 / 15 / 70 / S70G

Silikon 70 shore

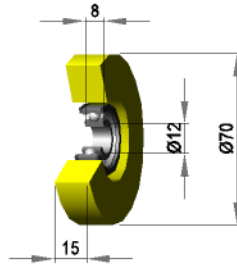

Andruckrolle mit Lager  
R 12 / 15 / 70 / S90Gr  
Andruckrolle ohne Lager  
R 28 / 15 / 70 / S90Gr

Silikon 90 shore

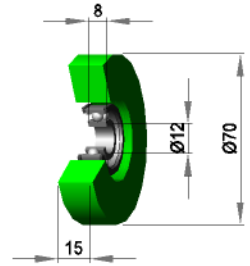

Andruckrolle mit Lager  
R 12 / 15 / 70 / AL  
Andruckrolle ohne Lager  
R 28 / 15 / 70 / AL

Aluminium

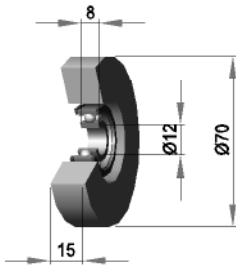

Andruckrolle mit Lager  
R 12 / 15 / 70 / PO  
Andruckrolle ohne Lager  
R 28 / 15 / 70 / PO

Polyamid

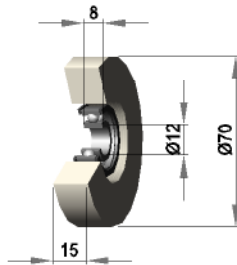

Andere Rollenabmessungen und  
Rollenmaterialien auf Anfrage !

Andruckrolle mit Lager  
R 12 / 20 / 70 / S30B  
Andruckrolle ohne Lager  
R 28 / 20 / 70 / S30B

Silikon 30 shore

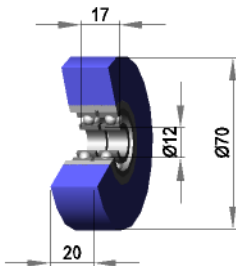

Andruckrolle mit Lager  
R 12 / 20 / 70 / S50R  
Andruckrolle ohne Lager  
R 28 / 20 / 70 / S50R

Silikon 50 shore

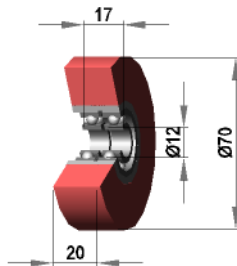

Andruckrolle mit Lager  
R 12 / 20 / 70 / S70G  
Andruckrolle ohne Lager  
R 28 / 20 / 70 / S70G

Silikon 70 shore

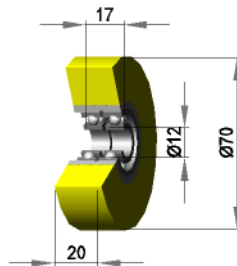

Andruckrolle mit Lager  
R 12 / 20 / 70 / S90Gr  
Andruckrolle ohne Lager  
R 28 / 20 / 70 / S90Gr

Silikon 90 shore

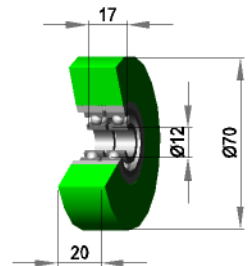

Andruckrolle mit Lager  
R 12 / 20 / 70 / AL  
Andruckrolle ohne Lager  
R 28 / 20 / 70 / AL

Aluminium

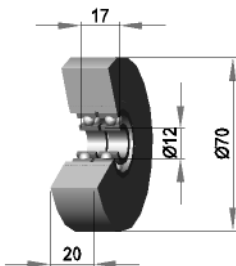

Andruckrolle mit Lager  
R 12 / 20 / 70 / PO  
Andruckrolle ohne Lager  
R 28 / 20 / 70 / PO

Polyamid

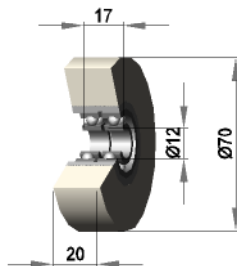

Andere Rollenabmessungen und  
Rollenmaterialien auf Anfrage !

Andruckrolle mit Lager  
R 12 / 25 / 70 / S30B  
Andruckrolle ohne Lager  
R 28 / 25 / 70 / S30B

Silikon 30 shore

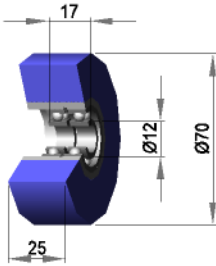

Andruckrolle mit Lager  
R 12 / 25 / 70 / S50R  
Andruckrolle ohne Lager  
R 28 / 25 / 70 / S50R

Silikon 50 shore

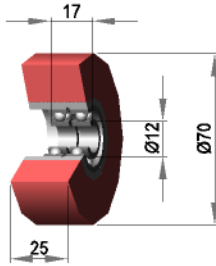

Andruckrolle mit Lager  
R 12 / 25 / 70 / S70G  
Andruckrolle ohne Lager  
R 28 / 25 / 70 / S70G

Silikon 70 shore

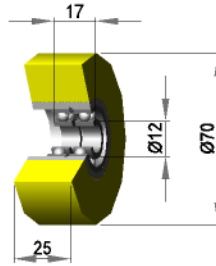

Andruckrolle mit Lager  
R 12 / 25 / 70 / S90Gr  
Andruckrolle ohne Lager  
R 28 / 25 / 70 / S90Gr

Silikon 90 shore

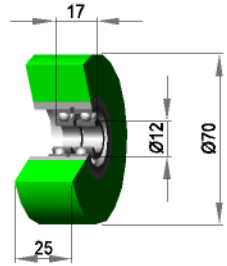

Andruckrolle mit Lager  
R 12 / 25 / 70 / AL  
Andruckrolle ohne Lager  
R 28 / 25 / 70 / AL

Aluminium

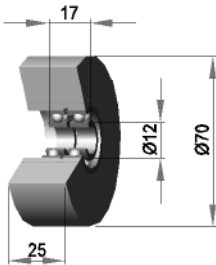

Andruckrolle mit Lager  
R 12 / 25 / 70 / PO  
Andruckrolle ohne Lager  
R 28 / 25 / 70 / PO

Polyamid

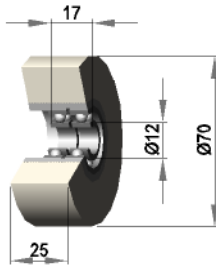

Andere Rollenabmessungen und  
Rollenmaterialien auf Anfrage !

Andruckrolle mit Lager  
R 12 / 30 / 70 / S30B  
Andruckrolle ohne Lager  
R 28 / 30 / 70 / S30B

Silikon 30 shore

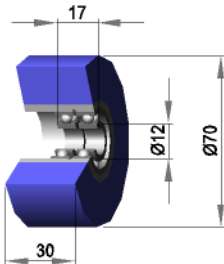

Andruckrolle mit Lager  
R 12 / 30 / 70 / S50R  
Andruckrolle ohne Lager  
R 28 / 30 / 70 / S50R

Silikon 50 shore

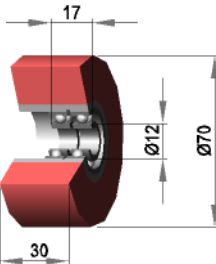

Andruckrolle mit Lager  
R 12 / 30 / 70 / S70G  
Andruckrolle ohne Lager  
R 28 / 30 / 70 / S70G

Silikon 70 shore

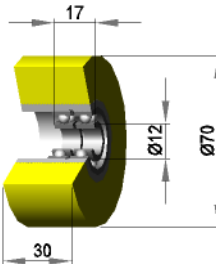

Andruckrolle mit Lager  
R 12 / 30 / 70 / S90Gr  
Andruckrolle ohne Lager  
R 28 / 30 / 70 / S90Gr

Silikon 90 shore

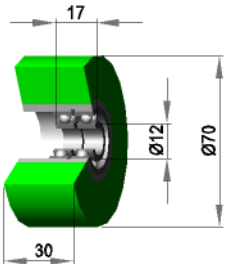

Andruckrolle mit Lager  
R 12 / 30 / 70 / AL  
Andruckrolle ohne Lager  
R 28 / 30 / 70 / AL

Aluminium

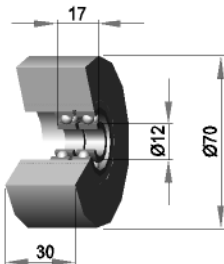

Andruckrolle mit Lager  
R 12 / 30 / 70 / PO  
Andruckrolle ohne Lager  
R 28 / 30 / 70 / PO

Polyamid

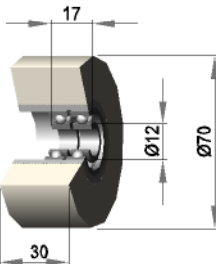

Andere Rollenabmessungen und  
Rollenmaterialien auf Anfrage !

Andruckrolle mit Lager  
RB 12 / 50 / 70 / S30B  
Andruckrolle ohne Lager  
RB 28 / 50 / 70 / S30B

Silikon 30 shore

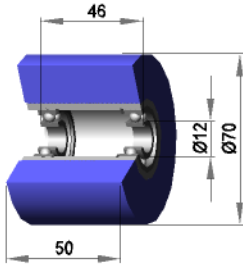

Andruckrolle mit Lager  
RB 12 / 50 / 70 / S50R  
Andruckrolle ohne Lager  
RB 28 / 50 / 70 / S50R

Silikon 50 shore

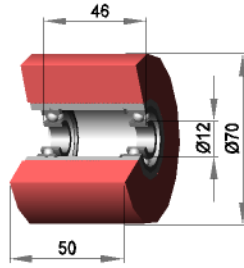

Andruckrolle mit Lager  
RB 12 / 50 / 70 / S70G  
Andruckrolle ohne Lager  
RB 28 / 50 / 70 / S70G

Silikon 70 shore

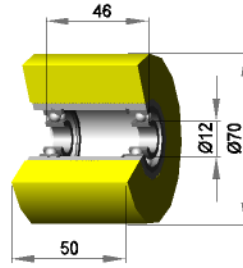

Andruckrolle mit Lager  
RB 12 / 50 / 70 / S90Gr  
Andruckrolle ohne Lager  
RB 28 / 50 / 70 / S90Gr

Silikon 90 shore

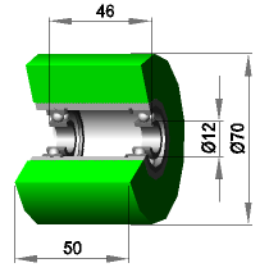

Andruckrolle mit Lager  
RB 12 / 50 / 70 / AL  
Andruckrolle ohne Lager  
RB 28 / 50 / 70 / AL

Aluminium

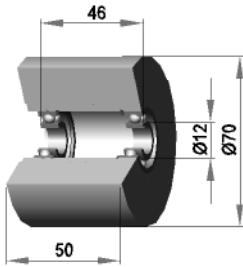

Andruckrolle mit Lager  
RB 12 / 50 / 70 / PO  
Andruckrolle ohne Lager  
RB 28 / 50 / 70 / PO

Polyamid

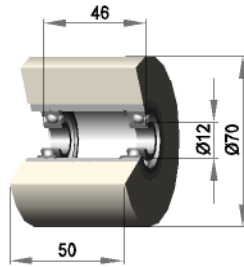

Andere Rollenabmessungen und  
Rollenmaterialien auf Anfrage !

Andruckrolle mit Lager  
R 12 / 50 / 70 / S30B  
Andruckrolle ohne Lager  
R 28 / 50 / 70 / S30B

Silikon 30 shore

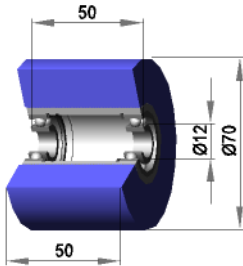

Andruckrolle mit Lager  
R 12 / 50 / 70 / S50R  
Andruckrolle ohne Lager  
R 28 / 50 / 70 / S50R

Silikon 50 shore

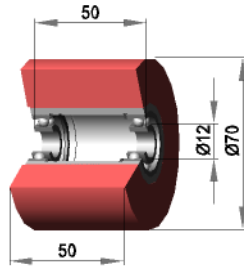

Andruckrolle mit Lager  
R 12 / 50 / 70 / S70G  
Andruckrolle ohne Lager  
R 28 / 50 / 70 / S70G

Silikon 70 shore

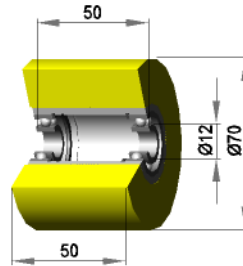

Andruckrolle mit Lager  
R 12 / 50 / 70 / S90Gr  
Andruckrolle ohne Lager  
R 28 / 50 / 70 / S90Gr

Silikon 90 shore

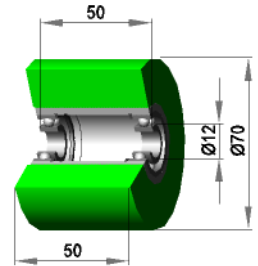

Andruckrolle mit Lager  
R 12 / 50 / 70 / AL  
Andruckrolle ohne Lager  
R 28 / 50 / 70 / AL

Aluminium

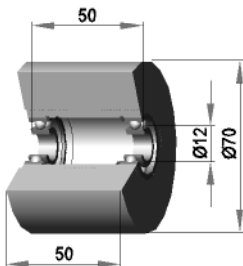

Andruckrolle mit Lager  
R 12 / 50 / 70 / PO  
Andruckrolle ohne Lager  
R 28 / 50 / 70 / PO

Polyamid

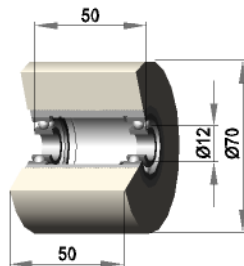

Andere Rollenabmessungen und  
Rollenmaterialien auf Anfrage !

Andruckrolle mit Lager  
R 12 / 100 / 70 / S30B  
Andruckrolle ohne Lager  
R 28 / 100 / 70 / S30B

Silikon 30 shore

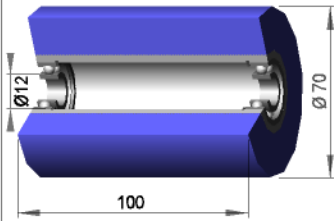

Andruckrolle mit Lager  
R 12 / 100 / 70 / S50R  
Andruckrolle ohne Lager  
R 28 / 100 / 70 / S50R

Silikon 50 shore

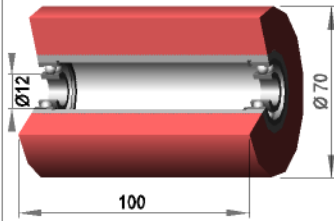

Andruckrolle mit Lager  
R 12 / 100 / 70 / S70G  
Andruckrolle ohne Lager  
R 28 / 100 / 70 / S70G

Silikon 70 shore

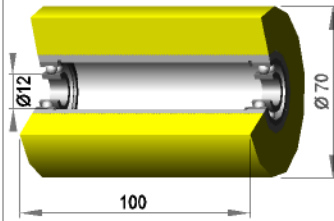

Andruckrolle mit Lager  
R 12 / 100 / 70 / S90Gr  
Andruckrolle ohne Lager  
R 28 / 100 / 70 / S90Gr

Silikon 90 shore

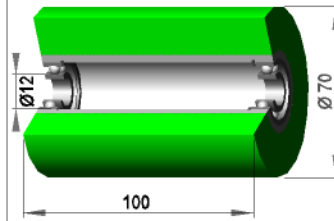

Andruckrolle mit Lager  
R 12 / 100 / 70 / AL  
Andruckrolle ohne Lager  
R 28 / 100 / 70 / AL

Aluminium

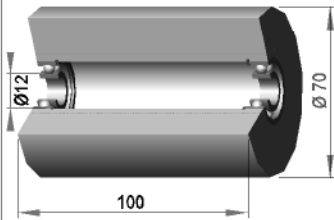

Andruckrolle mit Lager  
R 12 / 100 / 70 / PO  
Andruckrolle ohne Lager  
R 28 / 100 / 70 / PO

Polyamid

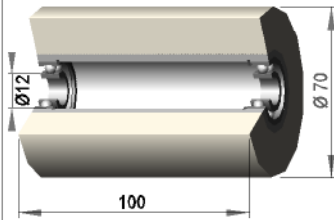

Andere Rollenabmessungen und  
Rollenmaterialien auf Anfrage !

Andruckrolle mit Lager  
R 12 / 150 / 70 / S30B  
Andruckrolle ohne Lager  
R 28 / 150 / 70 / S30B

Silikon 30 shore

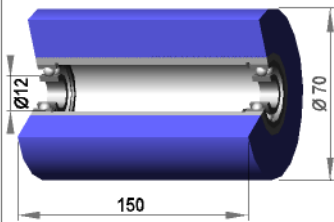

Andruckrolle mit Lager  
R 12 / 150 / 70 / S50R  
Andruckrolle ohne Lager  
R 28 / 150 / 70 / S50R

Silikon 50 shore

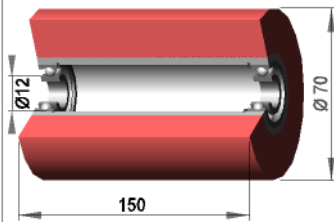

Andruckrolle mit Lager  
R 12 / 150 / 70 / S70G  
Andruckrolle ohne Lager  
R 28 / 150 / 70 / S70G

Silikon 70 shore

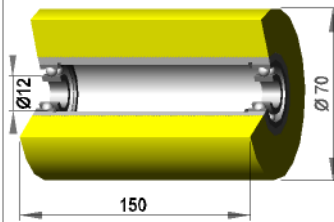

Andruckrolle mit Lager  
R 12 / 150 / 70 / S90Gr  
Andruckrolle ohne Lager  
R 28 / 150 / 70 / S90Gr

Silikon 90 shore

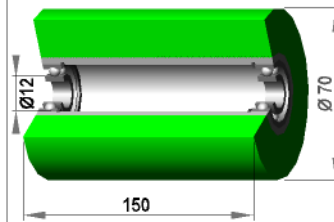

Andruckrolle mit Lager  
R 12 / 150 / 70 / AL  
Andruckrolle ohne Lager  
R 28 / 150 / 70 / AL

Aluminium

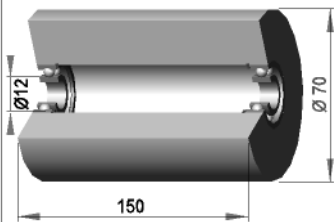

Andruckrolle mit Lager  
R 12 / 150 / 70 / PO  
Andruckrolle ohne Lager  
R 28 / 150 / 70 / PO

Polyamid

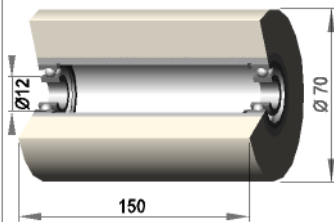

Andere Rollenabmessungen und  
Rollenmaterialien auf Anfrage !

Andruckrolle mit Lager  
R 12 / 200 / 70 / S30B  
Andruckrolle ohne Lager  
R 28 / 200 / 70 / S30B

Silikon 30 shore

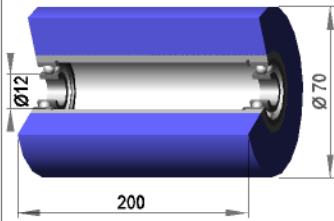

Andruckrolle mit Lager  
R 12 / 200 / 70 / S50R  
Andruckrolle ohne Lager  
R 28 / 200 / 70 / S50R

Silikon 50 shore

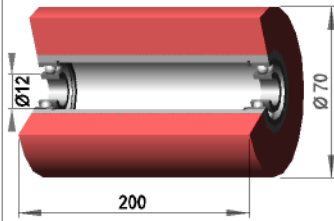

Andruckrolle mit Lager  
R 12 / 200 / 70 / S70G  
Andruckrolle ohne Lager  
R 28 / 200 / 70 / S70G

Silikon 70 shore

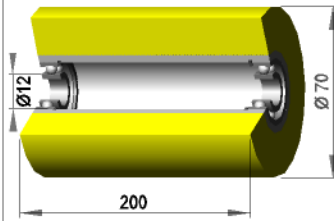

Andruckrolle mit Lager  
R 12 / 200 / 70 / S90Gr  
Andruckrolle ohne Lager  
R 28 / 200 / 70 / S90Gr

Silikon 90 shore

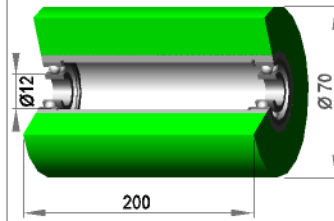

Andruckrolle mit Lager  
R 12 / 200 / 70 / AL  
Andruckrolle ohne Lager  
R 28 / 200 / 70 / AL

Aluminium

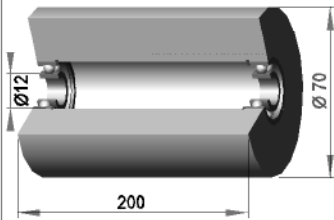

Andruckrolle mit Lager  
R 12 / 200 / 70 / PO  
Andruckrolle ohne Lager  
R 28 / 200 / 70 / PO

Polyamid

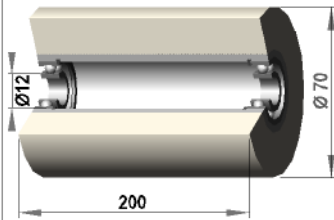

Andere Rollenabmessungen und Rollenmaterialien auf Anfrage !

Andruckrolle mit Lager  
R 12 / 250 / 70 / S30B  
Andruckrolle ohne Lager  
R 28 / 250 / 70 / S30B

Silikon 30 shore

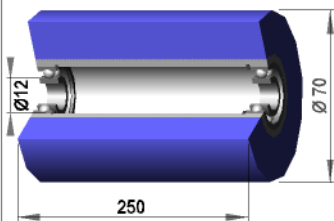

Andruckrolle mit Lager  
R 12 / 250 / 70 / S50R  
Andruckrolle ohne Lager  
R 28 / 250 / 70 / S50R

Silikon 50 shore

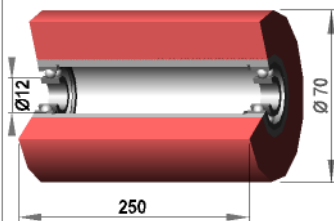

Andruckrolle mit Lager  
R 12 / 250 / 70 / S70G  
Andruckrolle ohne Lager  
R 28 / 250 / 70 / S70G

Silikon 70 shore

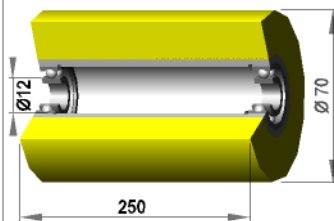

Andruckrolle mit Lager  
R 12 / 250 / 70 / S90Gr  
Andruckrolle ohne Lager  
R 28 / 250 / 70 / S90Gr

Silikon 90 shore

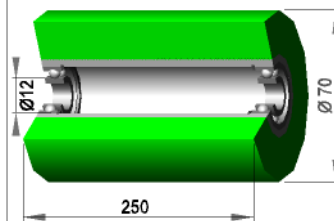

Andruckrolle mit Lager  
R 12 / 250 / 70 / AL  
Andruckrolle ohne Lager  
R 28 / 250 / 70 / AL

Aluminium

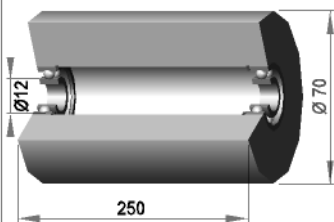

Andruckrolle mit Lager  
R 12 / 250 / 70 / PO  
Andruckrolle ohne Lager  
R 28 / 250 / 70 / PO

Polyamid

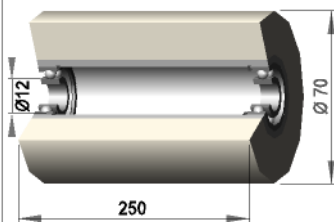

Andere Rollenabmessungen und Rollenmaterialien auf Anfrage !

Andruckrolle mit Lager  
R 12 / 300 / 70 / S30B  
Andruckrolle ohne Lager  
R 28 / 300 / 70 / S30B

Silikon 30 shore

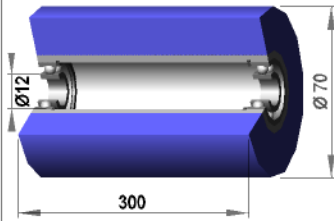

Andruckrolle mit Lager  
R 12 / 300 / 70 / S50R  
Andruckrolle ohne Lager  
R 28 / 300 / 70 / S50R

Silikon 50 shore

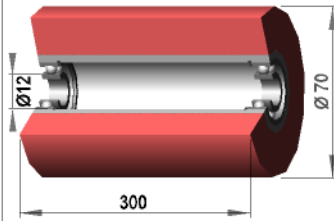

Andruckrolle mit Lager  
R 12 / 300 / 70 / S70G  
Andruckrolle ohne Lager  
R 28 / 300 / 70 / S70G

Silikon 70 shore

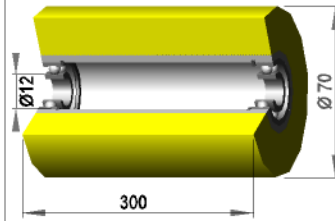

Andruckrolle mit Lager  
R 12 / 300 / 70 / S90Gr  
Andruckrolle ohne Lager  
R 28 / 300 / 70 / S90Gr

Silikon 90 shore

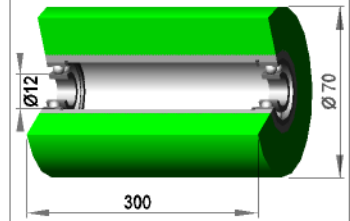

Andruckrolle mit Lager  
R 12 / 300 / 70 / AL  
Andruckrolle ohne Lager  
R 28 / 300 / 70 / AL

Aluminium

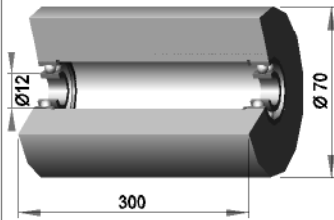

Andruckrolle mit Lager  
R 12 / 300 / 70 / PO  
Andruckrolle ohne Lager  
R 28 / 300 / 70 / PO

Polyamid

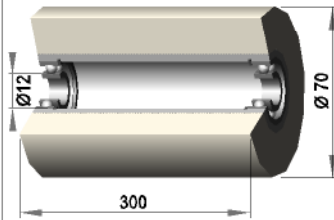

Andere Rollenabmessungen und  
Rollenmaterialien auf Anfrage !

Andruckrolle mit Lager  
R 12 / 350 / 70 / S30B  
Andruckrolle ohne Lager  
R 28 / 350 / 70 / S30B

Silikon 30 shore

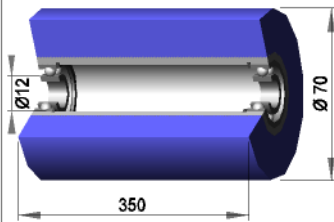

Andruckrolle mit Lager  
R 12 / 350 / 70 / S50R  
Andruckrolle ohne Lager  
R 28 / 350 / 70 / S50R

Silikon 50 shore

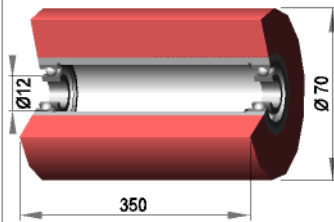

Andruckrolle mit Lager  
R 12 / 350 / 70 / S70G  
Andruckrolle ohne Lager  
R 28 / 350 / 70 / S70G

Silikon 70 shore

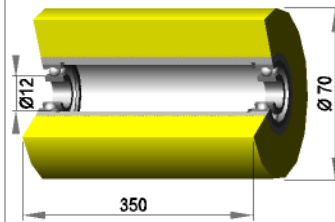

Andruckrolle mit Lager  
R 12 / 350 / 70 / S90Gr  
Andruckrolle ohne Lager  
R 28 / 350 / 70 / S90Gr

Silikon 90 shore

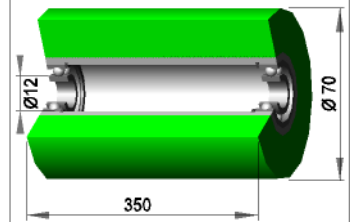

Andruckrolle mit Lager  
R 12 / 350 / 70 / AL  
Andruckrolle ohne Lager  
R 28 / 350 / 70 / AL

Aluminium

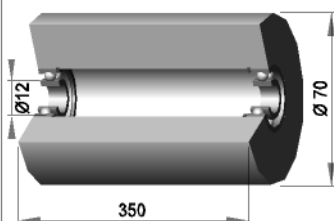

Andruckrolle mit Lager  
R 12 / 350 / 70 / PO  
Andruckrolle ohne Lager  
R 28 / 350 / 70 / PO

Polyamid

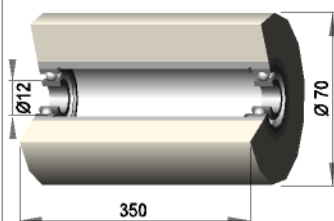

Andere Rollenabmessungen und  
Rollenmaterialien auf Anfrage !

Andruckrolle mit Lager  
R 8 / 15 / 40 / S30B  
Andruckrolle ohne Lager  
R 22 / 15 / 40 / S30B

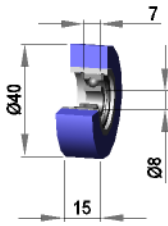

Silikon 30 shore

Andruckrolle mit Lager  
R 8 / 15 / 40 / S50R  
Andruckrolle ohne Lager  
R 22 / 15 / 40 / S50R

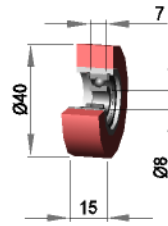

Silikon 50 shore

Andruckrolle mit Lager  
R 8 / 15 / 40 / S70G  
Andruckrolle ohne Lager  
R 22 / 15 / 40 / S70G

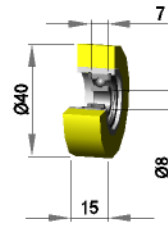

Silikon 70 shore

Andruckrolle mit Lager  
R 8 / 15 / 40 / S90Gr  
Andruckrolle ohne Lager  
R 22 / 15 / 40 / S90Gr

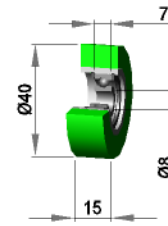

Silikon 90 shore

Andruckrolle mit Lager  
R 8 / 15 / 40 / AL  
Andruckrolle ohne Lager  
R 22 / 15 / 40 / AL

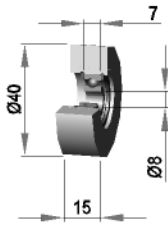

Aluminium

Andruckrolle mit Lager  
R 8 / 15 / 40 / SK  
Andruckrolle ohne Lager  
R 22 / 15 / 40 / SK

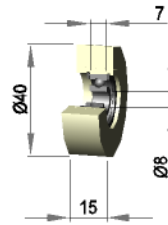

Sonderkunststoff

Andruckrolle mit Lager  
R 8 / 15 / 40 / ST  
Andruckrolle ohne Lager  
R 22 / 15 / 40 / ST

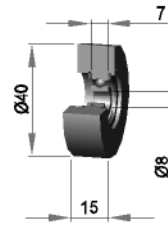

Stahl

Andruckrolle mit Lager  
R 8 / 20 / 40 / S30B  
Andruckrolle ohne Lager  
R 22 / 20 / 40 / S30B

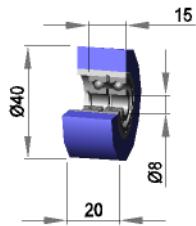

Silikon 30 shore

Andruckrolle mit Lager  
R 8 / 20 / 40 / S50R  
Andruckrolle ohne Lager  
R 22 / 20 / 40 / S50R

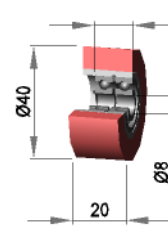

Silikon 50 shore

Andruckrolle mit Lager  
R 8 / 20 / 40 / S70G  
Andruckrolle ohne Lager  
R 22 / 20 / 40 / S70G

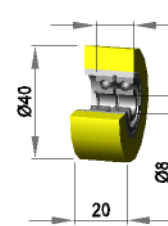

Silikon 70 shore

Andruckrolle mit Lager  
R 8 / 20 / 40 / S90Gr  
Andruckrolle ohne Lager  
R 22 / 20 / 40 / S90Gr

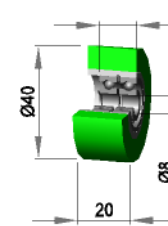

Silikon 90 shore

Andruckrolle mit Lager  
R 8 / 20 / 40 / AL  
Andruckrolle ohne Lager  
R 22 / 20 / 40 / AL

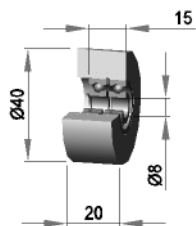

Aluminium

Andruckrolle mit Lager  
R 8 / 20 / 40 / SK  
Andruckrolle ohne Lager  
R 22 / 20 / 40 / SK

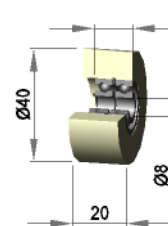

Sonderkunststoff

Andruckrolle mit Lager  
R 8 / 20 / 40 / ST  
Andruckrolle ohne Lager  
R 22 / 20 / 40 / ST

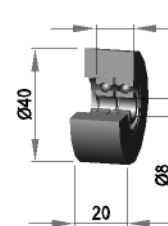

Stahl

Andruckrolle mit Lager  
R 8 / 30 / 40 / S30B  
Andruckrolle ohne Lager  
R 22 / 30 / 40 / S30B

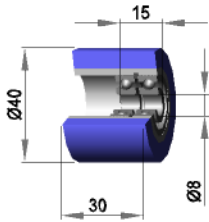

Silikon 30 shore

Andruckrolle mit Lager  
R 8 / 30 / 40 / S50R  
Andruckrolle ohne Lager  
R 22 / 30 / 40 / S50R

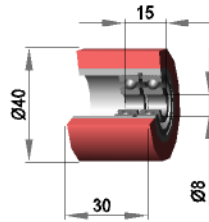

Silikon 50 shore

Andruckrolle mit Lager  
R 8 / 30 / 40 / S70G  
Andruckrolle ohne Lager  
R 22 / 30 / 40 / S70G

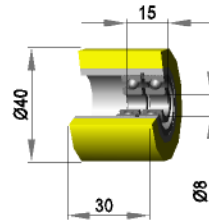

Silikon 70 shore

Andruckrolle mit Lager  
R 8 / 30 / 40 / S90Gr  
Andruckrolle ohne Lager  
R 22 / 30 / 40 / S90Gr

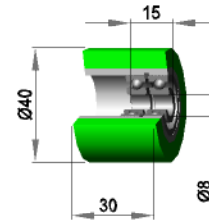

Silikon 90 shore

Andruckrolle mit Lager  
R 8 / 30 / 40 / AL  
Andruckrolle ohne Lager  
R 22 / 30 / 40 / AL

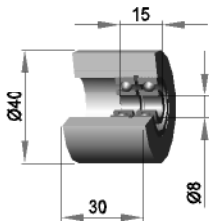

Aluminium

Andruckrolle mit Lager  
R 8 / 30 / 40 / SK  
Andruckrolle ohne Lager  
R 22 / 30 / 40 / SK

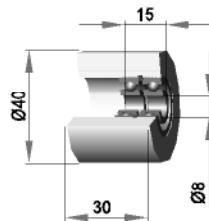

Sonderkunststoff

Andruckrolle mit Lager  
R 8 / 30 / 40 / ST  
Andruckrolle ohne Lager  
R 22 / 30 / 40 / ST

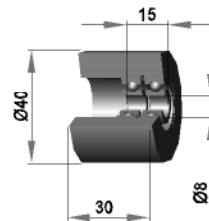

Stahl

Andruckrolle mit Lager  
R 8 / 40 / 40 / S30B  
Andruckrolle ohne Lager  
R 22 / 40 / 40 / S30B

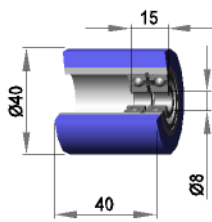

Silikon 30 shore

Andruckrolle mit Lager  
R 8 / 40 / 40 / S50R  
Andruckrolle ohne Lager  
R 22 / 40 / 40 / S50R

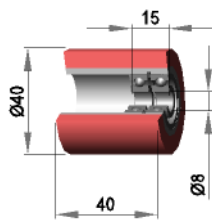

Silikon 50 shore

Andruckrolle mit Lager  
R 8 / 40 / 40 / S70G  
Andruckrolle ohne Lager  
R 22 / 40 / 40 / S70G

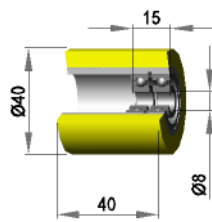

Silikon 70 shore

Andruckrolle mit Lager  
R 8 / 40 / 40 / S90Gr  
Andruckrolle ohne Lager  
R 22 / 40 / 40 / S90Gr

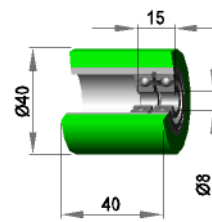

Silikon 90 shore

Andruckrolle mit Lager  
R 8 / 40 / 40 / AL  
Andruckrolle ohne Lager  
R 22 / 40 / 40 / AL

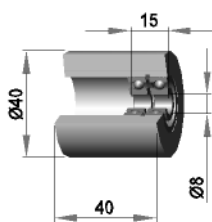

Aluminium

Andruckrolle mit Lager  
R 8 / 40 / 40 / SK  
Andruckrolle ohne Lager  
R 22 / 40 / 40 / SK

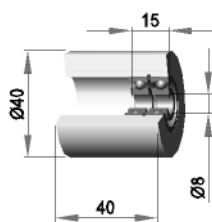

Sonderkunststoff

Andruckrolle mit Lager  
R 8 / 40 / 40 / ST  
Andruckrolle ohne Lager  
R 22 / 40 / 40 / ST

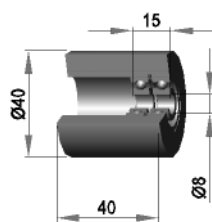

Stahl





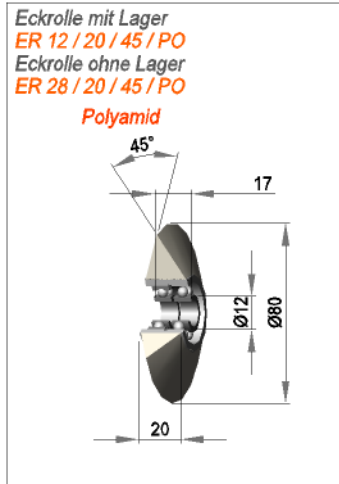
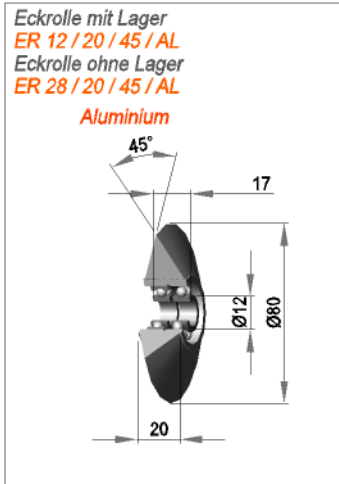
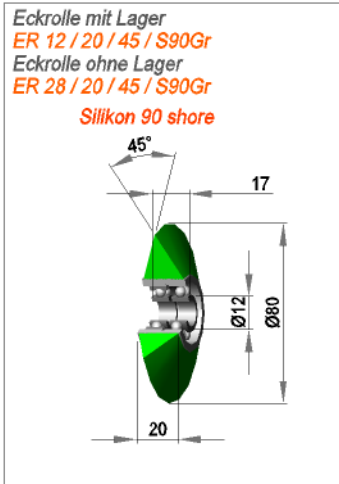
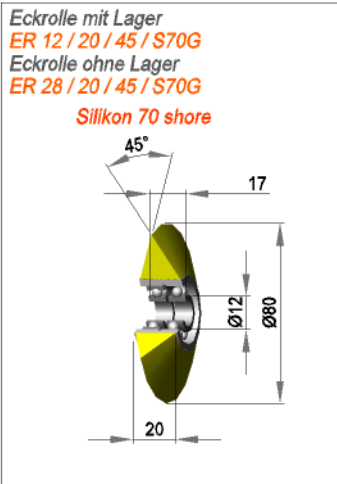

Andere Rollenabmessungen und Rollenmaterialien auf Anfrage !

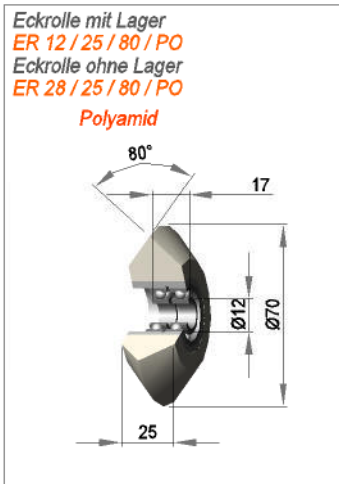
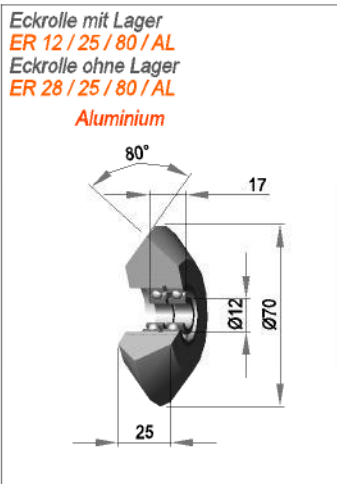
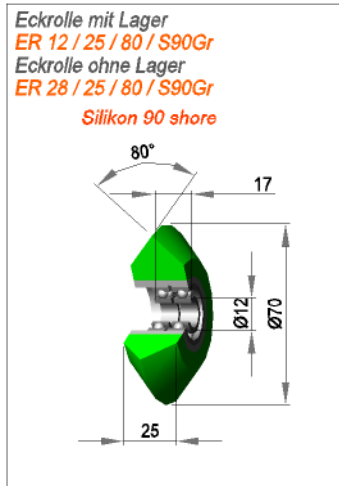
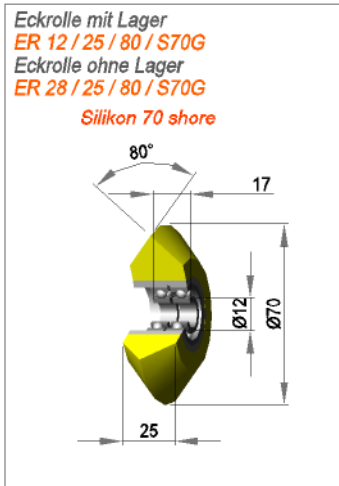
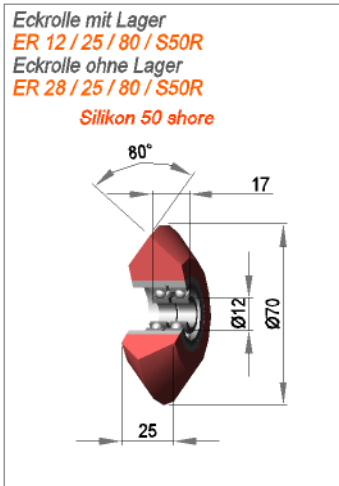
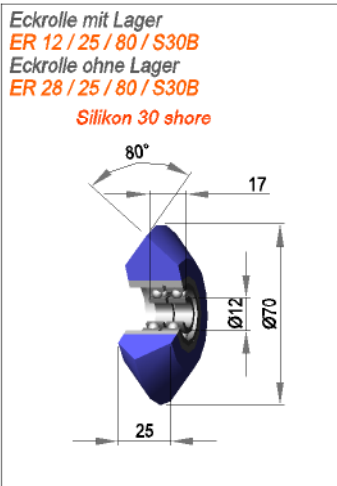

Andere Rollenabmessungen und Rollenmaterialien auf Anfrage !

Radienrolle mit Lager  
 RR 12 / 20 / R5 / S70G  
 Radienrolle ohne Lager  
 RR 28 / 20 / R5 / S70G  
 Silikon 70 shore

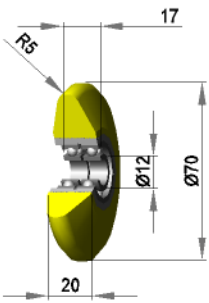

Radienrolle mit Lager  
 RR 12 / 20 / R5 / S90Gr  
 Radienrolle ohne Lager  
 RR 28 / 20 / R5 / S90Gr  
 Silikon 90 shore

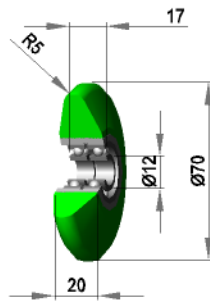

Radienrolle mit Lager  
 RR 12 / 20 / R5 / AL  
 Radienrolle ohne Lager  
 RR 28 / 20 / R5 / AL  
 Aluminium

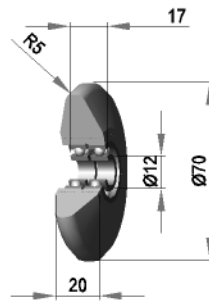

Radienrolle mit Lager  
 RR 12 / 20 / R5 / PO  
 Radienrolle ohne Lager  
 RR 28 / 20 / R5 / PO  
 Polyamid

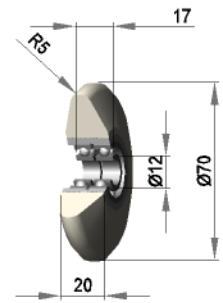

Andere Rollenabmessungen und  
 Rollenmaterialien auf Anfrage !

Radienrolle mit Lager  
 RR 12 / 20 / R10 / S30B  
 Radienrolle ohne Lager  
 RR 28 / 20 / R10 / S30B  
 Silikon 30 shore

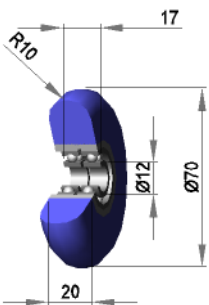

Radienrolle mit Lager  
 RR 12 / 20 / R10 / S50R  
 Radienrolle ohne Lager  
 RR 28 / 20 / R10 / S50R  
 Silikon 50 shore

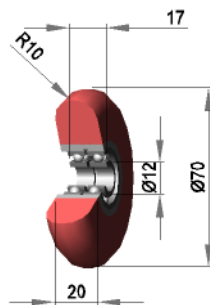

Radienrolle mit Lager  
 RR 12 / 20 / R10 / S70G  
 Radienrolle ohne Lager  
 RR 28 / 20 / R10 / S70G  
 Silikon 70 shore

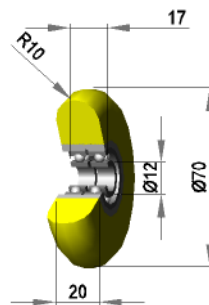

Radienrolle mit Lager  
 RR 12 / 20 / R10 / S90Gr  
 Radienrolle ohne Lager  
 RR 28 / 20 / R10 / S90Gr  
 Silikon 90 shore

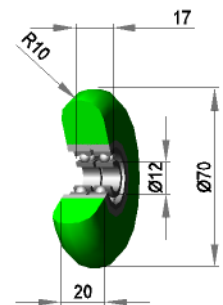

Radienrolle mit Lager  
 RR 12 / 20 / R10 / AL  
 Radienrolle ohne Lager  
 RR 28 / 20 / R10 / AL  
 Aluminium

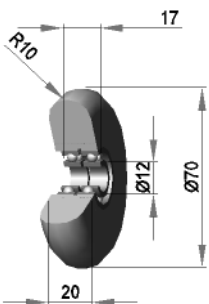

Radienrolle mit Lager  
 RR 12 / 20 / R10 / PO  
 Radienrolle ohne Lager  
 RR 28 / 20 / R10 / PO  
 Polyamid

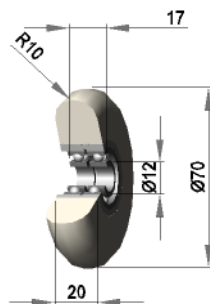

Andere Rollenabmessungen und  
 Rollenmaterialien auf Anfrage !

Radienrolle mit Lager  
 RR 12 / 30 / R15 / S30B  
 Radienrolle ohne Lager  
 RR 28 / 30 / R15 / S30B  
 Silikon 30 shore

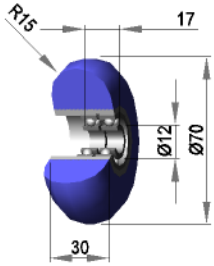

Radienrolle mit Lager  
 RR 12 / 30 / R15 / S50R  
 Radienrolle ohne Lager  
 RR 28 / 30 / R15 / S50R  
 Silikon 50 shore

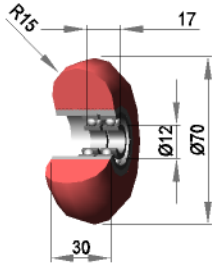

Radienrolle mit Lager  
 RR 12 / 30 / R15 / S70G  
 Radienrolle ohne Lager  
 RR 28 / 30 / R15 / S70G  
 Silikon 70 shore

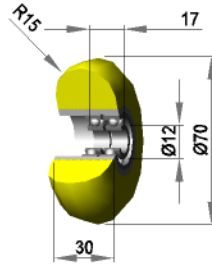

Radienrolle mit Lager  
 RR 12 / 30 / R15 / S90Gr  
 Radienrolle ohne Lager  
 RR 28 / 30 / R15 / S90Gr  
 Silikon 90 shore

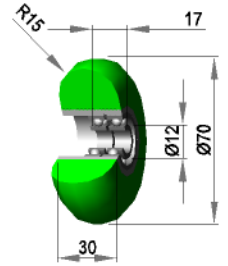

Radienrolle mit Lager  
 RR 12 / 30 / R15 / AL  
 Radienrolle ohne Lager  
 RR 28 / 30 / R15 / AL  
 Aluminium

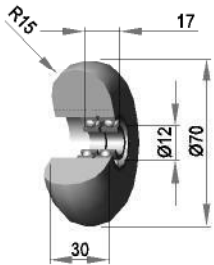

Radienrolle mit Lager  
 RR 12 / 30 / R15 / PO  
 Radienrolle ohne Lager  
 RR 28 / 30 / R15 / PO  
 Polyamid

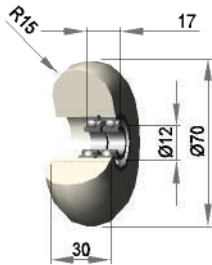

Andere Rollenabmessungen und  
 Rollenmaterialien auf Anfrage !

Radienrolle mit Lager  
 NR 12 / 20 / R5 / S30B  
 Radienrolle ohne Lager  
 NR 28 / 20 / R5 / S30B  
 Silikon 30 shore

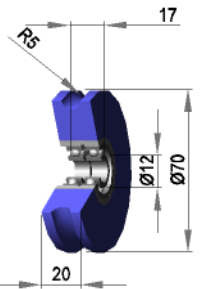

Radienrolle mit Lager  
 NR 12 / 20 / R5 / S50R  
 Radienrolle ohne Lager  
 NR 28 / 20 / R5 / S50R  
 Silikon 50 shore

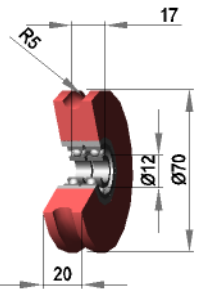

Radienrolle mit Lager  
 NR 12 / 20 / R5 / S70G  
 Radienrolle ohne Lager  
 NR 28 / 20 / R5 / S70G  
 Silikon 70 shore

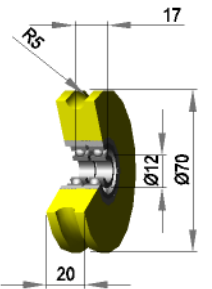

Radienrolle mit Lager  
 NR 12 / 20 / R5 / S90Gr  
 Radienrolle ohne Lager  
 NR 28 / 20 / R5 / S90Gr  
 Silikon 90 shore

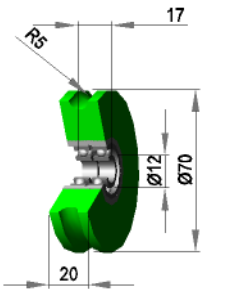

Radienrolle mit Lager  
 NR 12 / 20 / R5 / AL  
 Radienrolle ohne Lager  
 NR 28 / 20 / R5 / AL  
 Aluminium

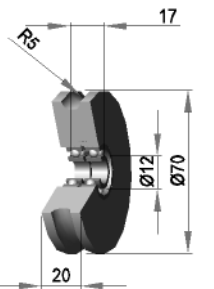

Radienrolle mit Lager  
 NR 12 / 20 / R5 / PO  
 Radienrolle ohne Lager  
 NR 28 / 20 / R5 / PO  
 Polyamid

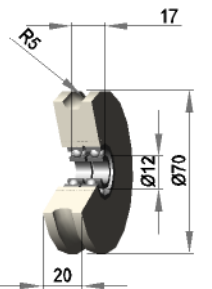

Andere Rollenabmessungen und  
 Rollenmaterialien auf Anfrage !

Formrolle mit Lager  
FR 12 / 20 / R3 / S70G  
Formrolle ohne Lager  
FR 28 / 20 / R3 / S70G

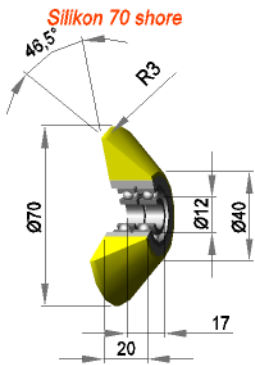

Formrolle mit Lager  
FR 12 / 20 / R3 / S90Gr  
Formrolle ohne Lager  
FR 28 / 20 / R3 / S90Gr

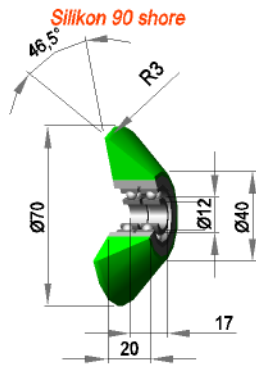

Formrolle mit Lager  
FR 12 / 20 / R3 / AL  
Formrolle ohne Lager  
FR 28 / 20 / R3 / AL

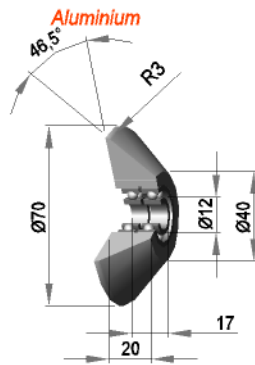

Formrolle mit Lager  
FR 12 / 20 / R3 / PO  
Formrolle ohne Lager  
FR 28 / 20 / R3 / PO

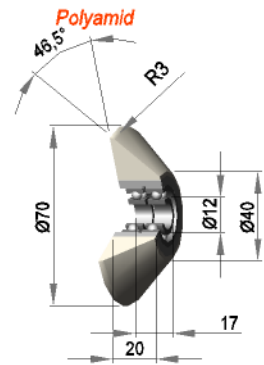

Formrolle mit Lager  
FR 12 / 20 / K3 / AL  
Formrolle ohne Lager  
FR 28 / 20 / K3 / AL  
Aluminium

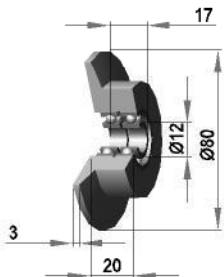

Formrolle mit Lager  
FR 12 / 20 / K3 / PO  
Formrolle ohne Lager  
FR 28 / 20 / K3 / PO  
Polyamid

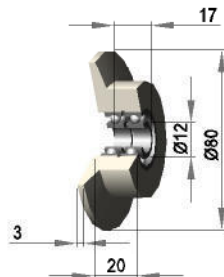

Formrolle mit Lager  
FR 12 / 20 / K3 / ST  
Formrolle ohne Lager  
FR 28 / 20 / K3 / ST  
Stahl

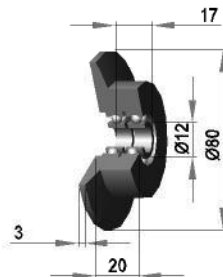

Formrolle mit Lager  
FR 12 / 20 / 45 / AL  
Formrolle ohne Lager  
FR 28 / 20 / 45 / AL  
Aluminium

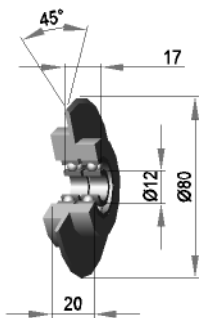

Formrolle mit Lager  
FR 12 / 20 / 45 / PO  
Formrolle ohne Lager  
FR 28 / 20 / 45 / PO  
Polyamid

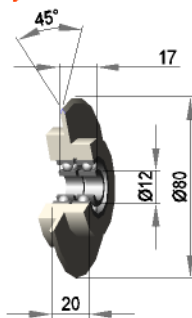

Formrolle mit Lager  
FR 12 / 20 / 45 / ST  
Formrolle ohne Lager  
FR 28 / 20 / 45 / ST  
Stahl

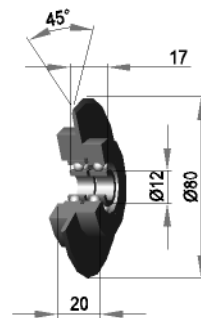

Formrolle mit Lager  
FR 12 / 20 / 30 / ST  
Formrolle ohne Lager  
FR 28 / 20 / 30 / ST  
Stahl

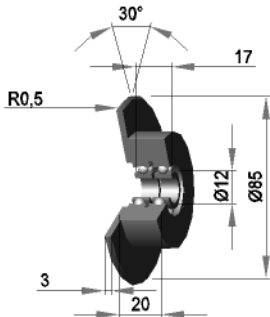

Formrolle mit Lager  
FR 12 / 20 / 30 / VA  
Formrolle ohne Lager  
FR 28 / 20 / 30 / VA  
Edelstahl

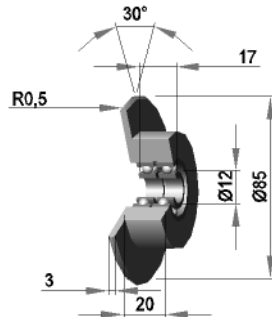

Andere Rollenabmessungen und Rollenmaterialien auf Anfrage !

Grundformrollen mit Lager  
 R 12 / 10 / 75 / S30B  
 Grundformrollen ohne Lager  
 R 28 / 10 / 75 / S30B

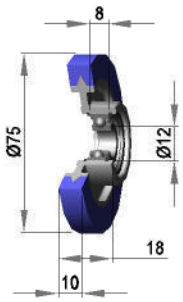

Silikon 30 shore

Grundformrollen mit Lager  
 R 12 / 10 / 75 / S50R  
 Grundformrollen ohne Lager  
 R 28 / 10 / 75 / S50R

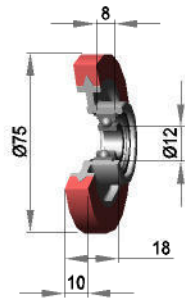

Silikon 50 shore

Grundformrollen mit Lager  
 R 12 / 10 / 75 / S70G  
 Grundformrollen ohne Lager  
 R 28 / 10 / 75 / S70G

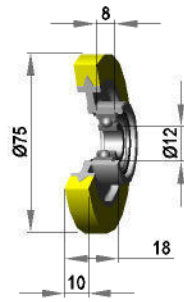

Silikon 70 shore

Grundformrollen mit Lager  
 R 12 / 10 / 75 / S90Gr  
 Grundformrollen ohne Lager  
 R 28 / 10 / 75 / S90Gr

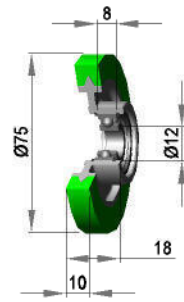

Silikon 90 shore

Andere Rollenabmessungen und  
 Rollenmaterialien auf Anfrage !

Radienrolle mit Lager  
 RRL 12 / 16 / R2 / S30B  
 Radienrolle ohne Lager  
 RRL 28 / 16 / R2 / S30B

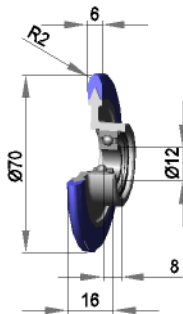

Silikon 30 shore

Radienrolle mit Lager  
 RRL 12 / 16 / R2 / S50R  
 Radienrolle ohne Lager  
 RRL 28 / 16 / R2 / S50R

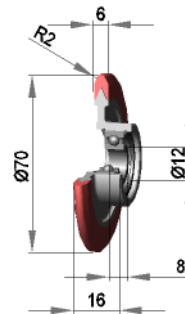

Silikon 50 shore

Radienrolle mit Lager  
 RRL 12 / 16 / R2 / S70G  
 Radienrolle ohne Lager  
 RRL 28 / 16 / R2 / S70G

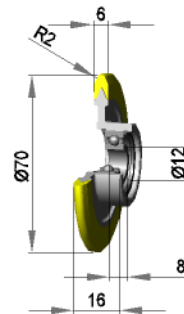

Silikon 70 shore

Radienrolle mit Lager  
 RRL 12 / 16 / R2 / S90Gr  
 Radienrolle ohne Lager  
 RRL 28 / 16 / R2 / S90Gr

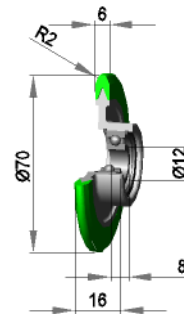

Silikon 90 shore

Radienrolle mit Lager  
 RRL 12 / 18 / R5 / S30B  
 Radienrolle ohne Lager  
 RRL 28 / 18 / R5 / S30B

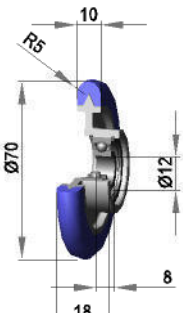

Silikon 30 shore

Radienrolle mit Lager  
 RRL 12 / 18 / R5 / S50R  
 Radienrolle ohne Lager  
 RRL 28 / 18 / R5 / S50R



Silikon 50 shore

Radienrolle mit Lager  
 RRL 12 / 18 / R5 / S70G  
 Radienrolle ohne Lager  
 RRL 28 / 18 / R5 / S70G

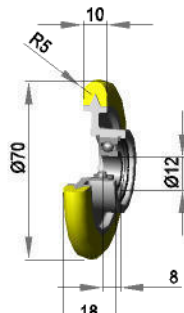

Silikon 70 shore

Radienrolle mit Lager  
 RRL 12 / 18 / R5 / S90Gr  
 Radienrolle ohne Lager  
 RRL 28 / 18 / R5 / S90Gr

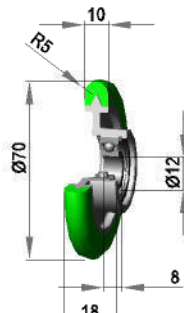

Silikon 90 shore

Eckrolle mit Lager  
ERL 12 / 18 / L43 / S30B  
Eckrolle ohne Lager  
ERL 28 / 18 / L43 / S30B

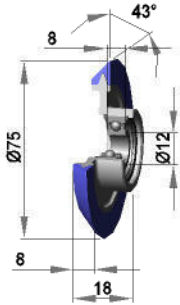

Silikon 30 shore

Eckrolle mit Lager  
ERL 12 / 18 / L43 / S50R  
Eckrolle ohne Lager  
ERL 28 / 18 / L43 / S50R

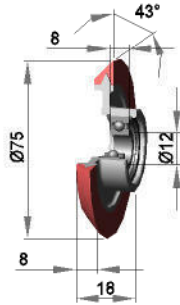

Silikon 50 shore

Eckrolle mit Lager  
ERL 12 / 18 / L43 / S70G  
Eckrolle ohne Lager  
ERL 28 / 18 / L43 / S70G

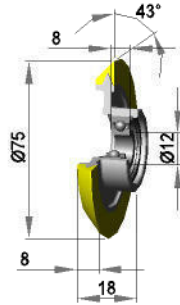

Silikon 70 shore

Eckrolle mit Lager  
ERL 12 / 18 / L43 / S90Gr  
Eckrolle ohne Lager  
ERL 28 / 18 / L43 / S90Gr

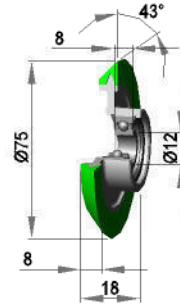

Silikon 90 shore

Eckrolle mit Lager  
ERL 12 / 16 / R43 / S30B  
Eckrolle ohne Lager  
ERL 28 / 16 / R43 / S30B

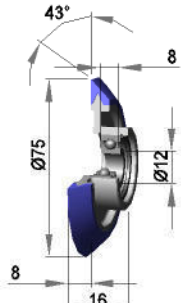

Silikon 30 shore

Eckrolle mit Lager  
ERL 12 / 16 / R43 / S50R  
Eckrolle ohne Lager  
ERL 28 / 16 / R43 / S50R

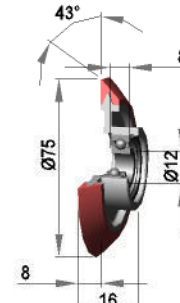

Silikon 50 shore

Eckrolle mit Lager  
ERL 12 / 16 / R43 / S70G  
Eckrolle ohne Lager  
ERL 28 / 16 / R43 / S70G

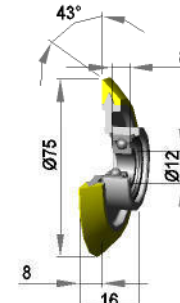

Silikon 70 shore

Eckrolle mit Lager  
ERL 12 / 16 / R43 / S90Gr  
Eckrolle ohne Lager  
ERL 28 / 16 / R43 / S90Gr

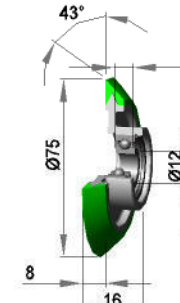

Silikon 90 shore

Eckrolle mit Lager  
ERL 12 / 16 / 45 / S30B  
Eckrolle ohne Lager  
ERL 28 / 16 / 45 / S30B

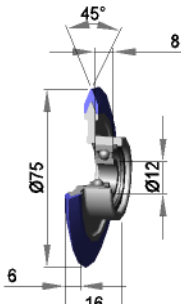

Silikon 30 shore

Eckrolle mit Lager  
ERL 12 / 16 / 45 / S50R  
Eckrolle ohne Lager  
ERL 28 / 16 / 45 / S50R

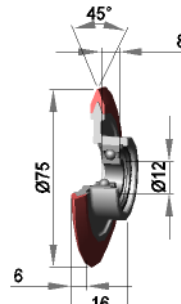

Silikon 50 shore

Eckrolle mit Lager  
ERL 12 / 16 / 45 / S70G  
Eckrolle ohne Lager  
ERL 28 / 16 / 45 / S70G

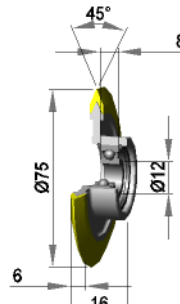

Silikon 70 shore

Eckrolle mit Lager  
ERL 12 / 16 / 45 / S90Gr  
Eckrolle ohne Lager  
ERL 28 / 16 / 45 / S90Gr

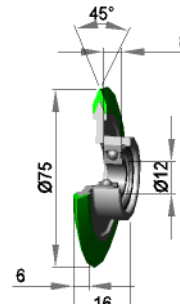

Silikon 90 shore

Eckrolle mit Lager  
ERL 12 / 18 / 80 / S30B  
Eckrolle ohne Lager  
ERL 28 / 18 / 80 / S30B

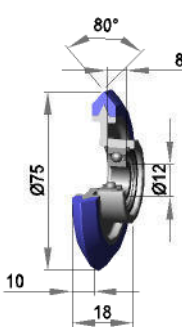

Silikon 30 shore

Eckrolle mit Lager  
ERL 12 / 18 / 80 / S50R  
Eckrolle ohne Lager  
ERL 28 / 18 / 80 / S50R

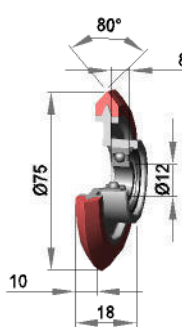

Silikon 50 shore

Eckrolle mit Lager  
ERL 12 / 18 / 80 / S70G  
Eckrolle ohne Lager  
ERL 28 / 18 / 80 / S70G

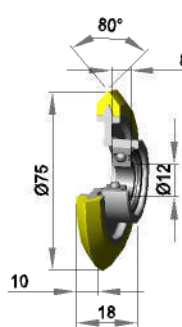

Silikon 70 shore

Eckrolle mit Lager  
ERL 12 / 18 / 80 / S90Gr  
Eckrolle ohne Lager  
ERL 28 / 18 / 80 / S90Gr

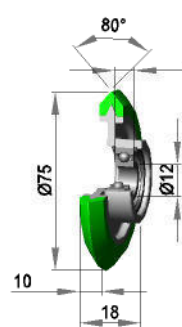

Silikon 90 shore

Stirnrolle plan mit Lager  
SR8 / 25 / 12 / S30B

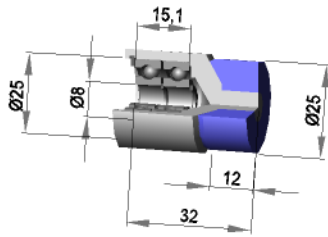

Silikon 30 shore

Stirnrolle plan mit Lager  
SR8 / 25 / 12 / S50R

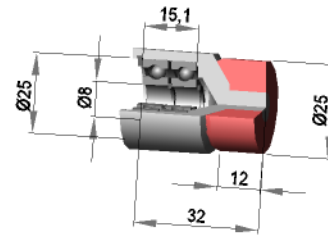

Silikon 50 shore

Stirnrolle plan mit Lager  
SR8 / 25 / 12 / S70G

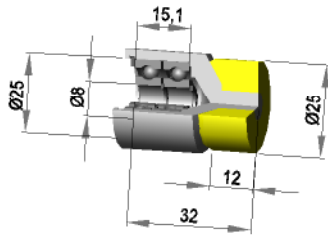

Silikon 70 shore

Stirnrolle plan mit Lager  
SR8 / 25 / 12 / S90Gr

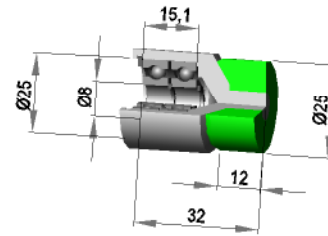

Silikon 90 shore

Eck- Stirnrolle 45° mit Lager  
SR8 / 20 / 45 / S70G

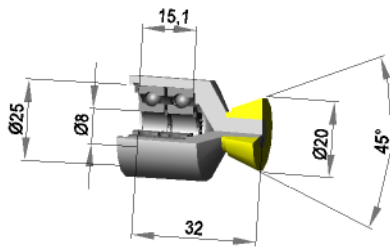

Silikon 70 shore

Eck- Stirnrolle 45° mit Lager  
SR8 / 20 / 45 / S90Gr

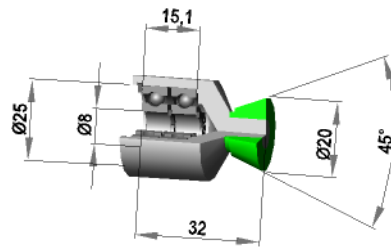

Silikon 90 shore

Andere Rollenabmessungen und  
Rollenmaterialien auf Anfrage !



Eckrolle mit Lager  
ERL 12 / 15 / 43 / S30B  
Eckrolle ohne Lager  
ERL 28 / 15 / 43 / S30B

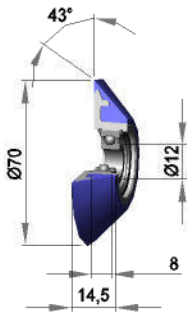

Silikon 30 shore

Eckrolle mit Lager  
ERL 12 / 15 / 43 / S50R  
Eckrolle ohne Lager  
ERL 28 / 15 / 43 / S50R

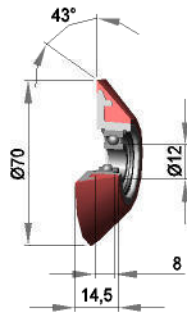

Silikon 50 shore

Eckrolle mit Lager  
ERL 12 / 15 / 43 / S70G  
Eckrolle ohne Lager  
ERL 28 / 15 / 43 / S70G

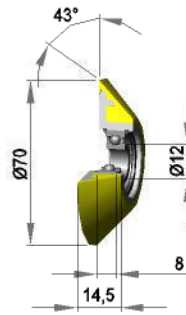

Silikon 70 shore

Eckrolle mit Lager  
ERL 12 / 15 / 43 / S90Gr  
Eckrolle ohne Lager  
ERL 28 / 15 / 43 / S90Gr

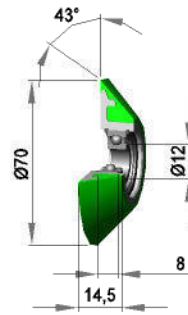

Silikon 90 shore

Andere Rollenabmessungen und  
Rollenmaterialien auf Anfrage !





Kreuzklemmstück - rechts  
KK 22 / R

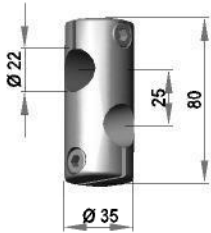

Kreuzklemmstück - links  
KK 22 / L



Einfachklemmstück  
EK 80

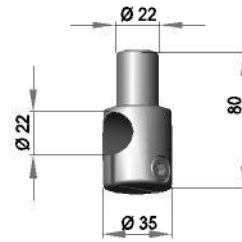

Einfachklemmstück  
EK 125  
EK 225  
EK 275  
EK 325

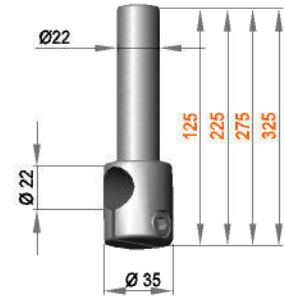

Kreuzklemmstück - rechts  
KKU / R

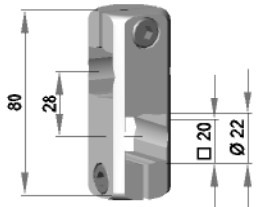

Kreuzklemmstück - links  
KKU / L

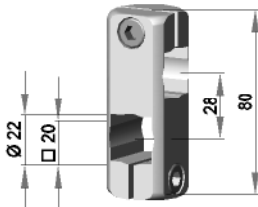

Einfachklemmstück  
EKU 70

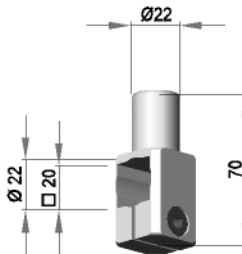

Einfachklemmstück  
EKU 125  
EKU 225  
EKU 275  
EKU 325

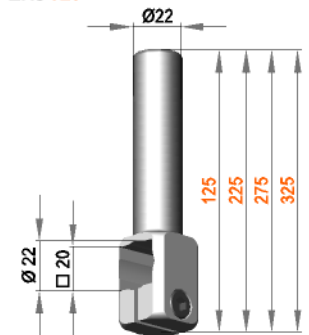

Verbindungsstange  $\varnothing 22$

- VB 22 / 85
- VB 22 / 185
- VB 22 / 235
- VB 22 / 285
- VB 22 / 335
- VB 22 / 385
- VB 22 / 435
- VB 22 / 485

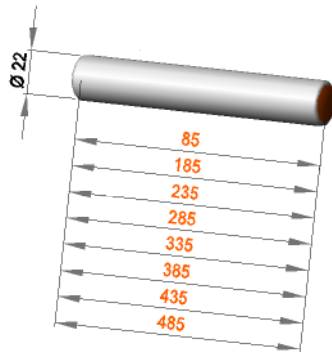

Verbindungsstange  $\square 20$

- VBQ 20 / 85
- VBQ 20 / 185
- VBQ 20 / 235
- VBQ 20 / 285
- VBQ 20 / 335
- VBQ 20 / 385
- VBQ 20 / 435
- VBQ 20 / 485

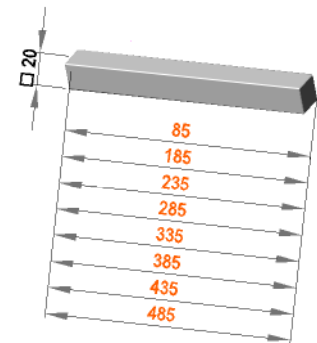

Befestigungsstück  
BF 35 / 22

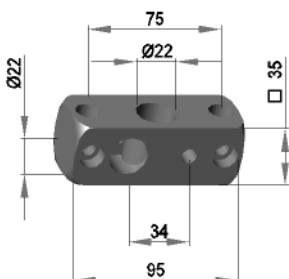

Befestigungsstück  
KF 22 / 80 / M8

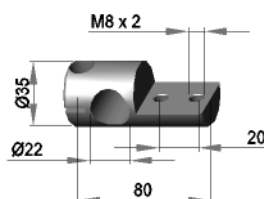

Klemmstück  
KR 22

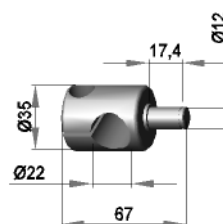

Klemmstück  
KG 22 / M12

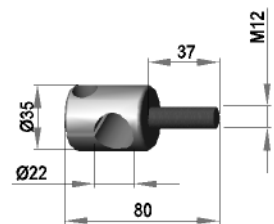

Rollenaufnahme  
RA 12 / 12 - 15 / M8

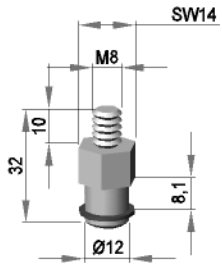

Rollenaufnahme  
RA 12 / 20 - 30 / M8

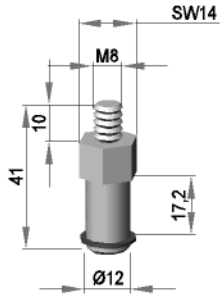

Rollenaufnahme  
RA 12 / 50 / M8

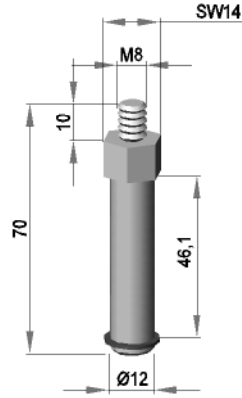

Rollenaufnahme  
RA 12 / 12 - 15 / M12

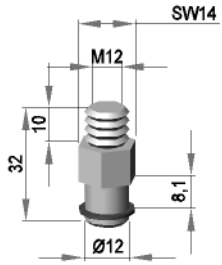

Rollenaufnahme  
RA 12 / 20 - 30 / M12

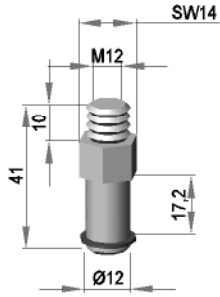

Rollenaufnahme  
RA 12 / 50 / M12

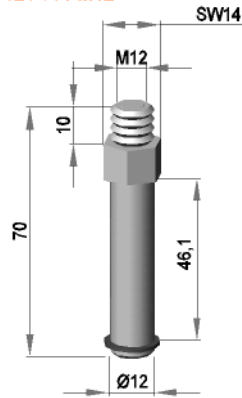

Rollenaufnahme  
RA 8 / 15 / M8

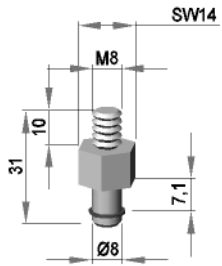

Rollenaufnahme  
RA 8 / 20 / M8

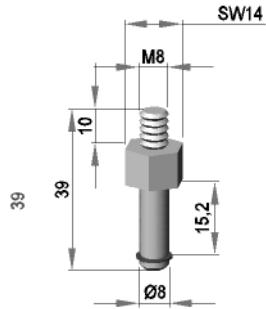

Sechskantschlüssel für Imbusschrauben M8  
S - SW 6 / 100

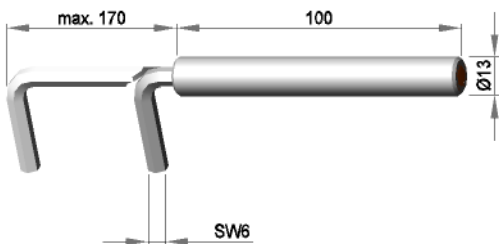

Andere Abmessungen und  
Materialien auf Anfrage !

**Feststehende Rollenhalterung**

- FR 12 / 12-15 A / 100
- FR 12 / 12-15 A / 200
- FR 12 / 12-15 A / 250
- FR 12 / 12-15 A / 300

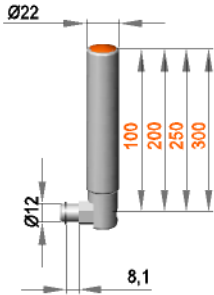

**Feststehende Rollenhalterung**

- FR 12 / 20-30 A / 100
- FR 12 / 20-30 A / 200
- FR 12 / 20-30 A / 250
- FR 12 / 20-30 A / 300

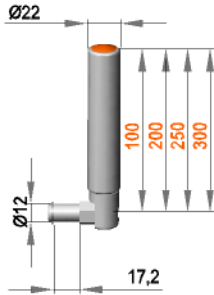

**Feststehende Rollenhalterung**

- FR 12 / 50 A / 100
- FR 12 / 50 A / 200
- FR 12 / 50 A / 250
- FR 12 / 50 A / 300

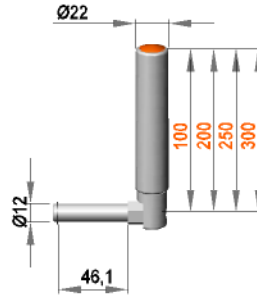

**Feststehende Rollenhalterung**

- FR 12 / 50 C / 100
- FR 12 / 50 C / 200
- FR 12 / 50 C / 250
- FR 12 / 50 C / 300

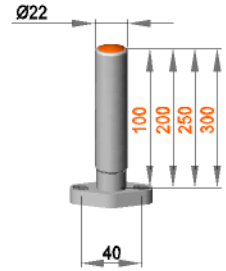

**Feststehende Rollenhalterung**

- FR 12 / 12-15 B / 100
- FR 12 / 12-15 B / 200
- FR 12 / 12-15 B / 250
- FR 12 / 12-15 B / 300

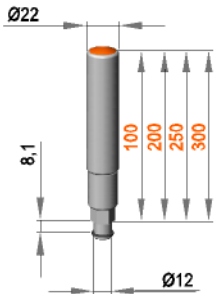

**Feststehende Rollenhalterung**

- FR 12 / 20-30 B / 100
- FR 12 / 20-30 B / 200
- FR 12 / 20-30 B / 250
- FR 12 / 20-30 B / 300

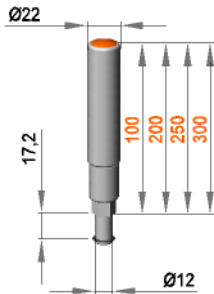

**Feststehende Rollenhalterung**

- FR 12 / 50 B / 100
- FR 12 / 50 B / 200
- FR 12 / 50 B / 250
- FR 12 / 50 B / 300

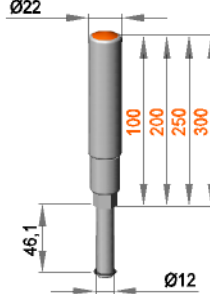

**Feststehende Rollenhalterung**

- FR 8 / 15 A / 100
- FR 8 / 15 A / 200
- FR 8 / 15 A / 250
- FR 8 / 15 A / 300

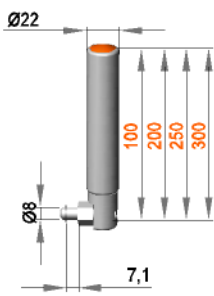

**Feststehende Rollenhalterung**

- FR 8 / 20 A / 100
- FR 8 / 20 A / 200
- FR 8 / 20 A / 250
- FR 8 / 20 A / 300

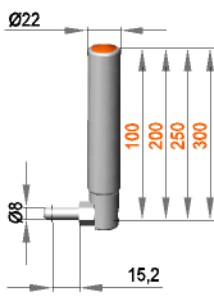

**Feststehende Rollenhalterung**

- FR 8 / 15 B / 100
- FR 8 / 15 B / 200
- FR 8 / 15 B / 250
- FR 8 / 15 B / 300

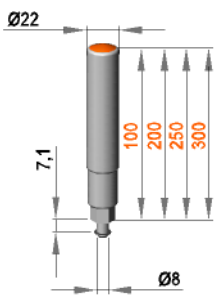

**Feststehende Rollenhalterung**

- FR 8 / 20 B / 100
- FR 8 / 20 B / 200
- FR 8 / 20 B / 250
- FR 8 / 20 B / 300

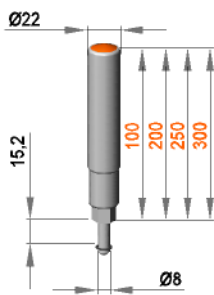

**Andere Materialien und  
Längen auf Anfrage !**

Feststehende Rollenhalterung

- FR 12 / 50 / 100
- FR 12 / 50 / 200
- FR 12 / 50 / 250
- FR 12 / 50 / 300

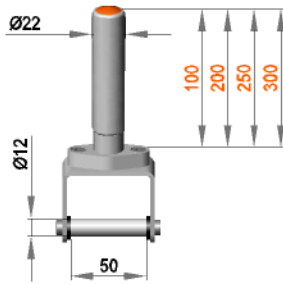

Feststehende Rollenhalterung

- FR 12 / 100 / 100
- FR 12 / 100 / 200
- FR 12 / 100 / 250
- FR 12 / 100 / 300

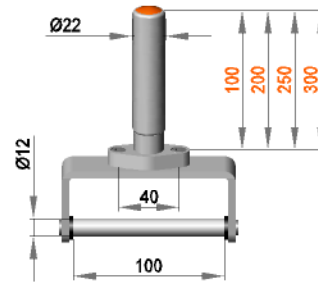

Feststehende Rollenhalterung

- FR 12 / 150 / 100
- FR 12 / 150 / 200
- FR 12 / 150 / 250
- FR 12 / 150 / 300

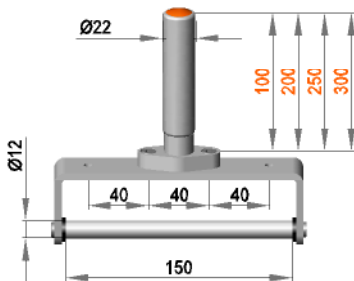

Feststehende Rollenhalterung

- FR 12 / 200 / 100
- FR 12 / 200 / 200
- FR 12 / 200 / 250
- FR 12 / 200 / 300

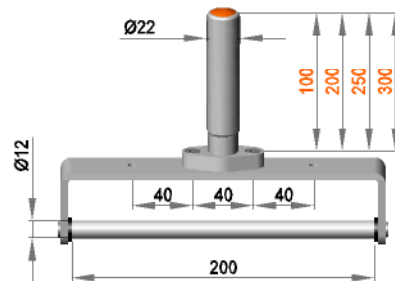

Feststehende Rollenhalterung

- FR 12 / 250 / 100
- FR 12 / 250 / 200
- FR 12 / 250 / 250
- FR 12 / 250 / 300

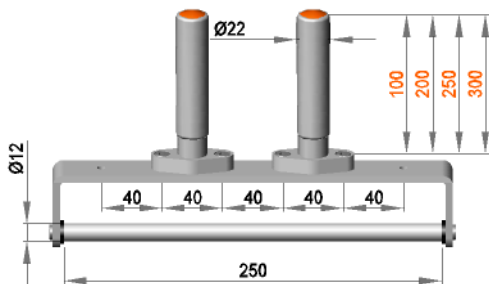

Feststehende Rollenhalterung

- FR 12 / 300 / 100
- FR 12 / 300 / 200
- FR 12 / 300 / 250
- FR 12 / 300 / 300

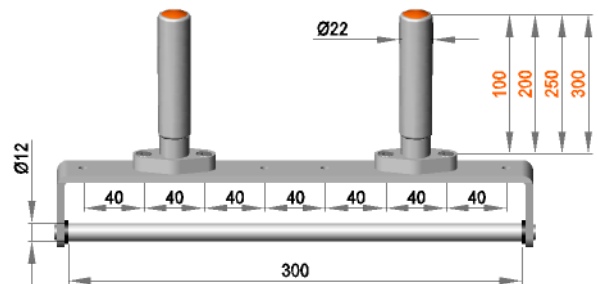

Feststehende Rollenhalterung

- FR 12 / 350 / 100
- FR 12 / 350 / 200
- FR 12 / 350 / 250
- FR 12 / 350 / 300

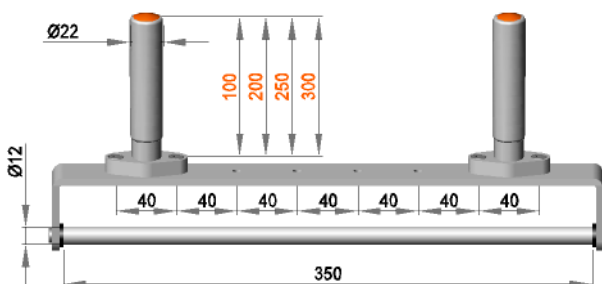

Andere Materialien und Längen auf Anfrage !

Gefederte Rollenhalterung

GRB 12 / 12-15 A / 150  
 GRB 12 / 12-15 A / 200  
 GRB 12 / 12-15 A / 250

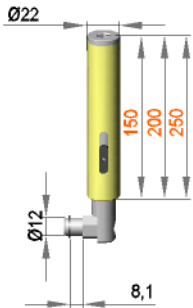

Gefederte Rollenhalterung

GRB 12 / 20-30 A / 150  
 GRB 12 / 20-30 A / 200  
 GRB 12 / 20-30 A / 250

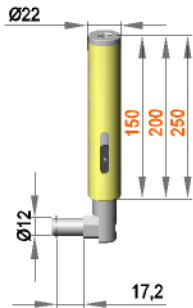

Gefederte Rollenhalterung

GRB 12 / 50 A / 150  
 GRB 12 / 50 A / 200  
 GRB 12 / 50 A / 250

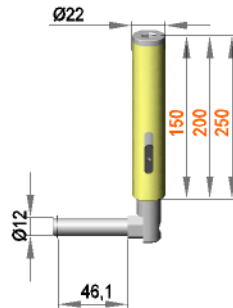

Gefederte Rollenhalterung

GRB 12 / 50 C / 150  
 GRB 12 / 50 C / 200  
 GRB 12 / 50 C / 250

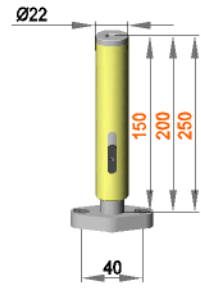

Gefederte Rollenhalterung

GR 8 / 15 A / 100  
 GR 8 / 15 A / 200  
 GR 8 / 15 A / 250

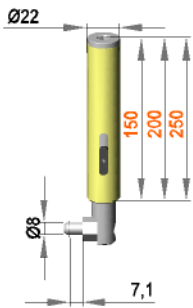

Gefederte Rollenhalterung

GR 8 / 20 A / 100  
 GR 8 / 20 A / 200  
 GR 8 / 20 A / 250

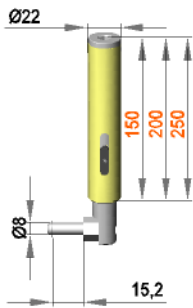

Andere Materialien und  
 Längen auf Anfrage !



Gefederte Rollenhalterung

GRB 12 / 50 / 150  
GRB 12 / 50 / 200  
GRB 12 / 50 / 250

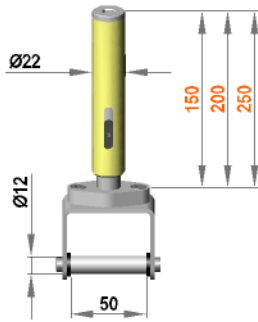

Gefederte Rollenhalterung

GR 12 / 100 / 150  
GR 12 / 100 / 200  
GR 12 / 100 / 250

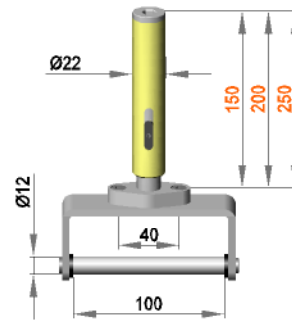

Gefederte Rollenhalterung

GR 12 / 150 / 150  
GR 12 / 150 / 200  
GR 12 / 150 / 250

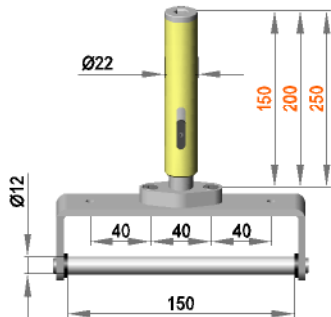

Gefederte Rollenhalterung

GR 12 / 200 / 150  
GR 12 / 200 / 200  
GR 12 / 200 / 250

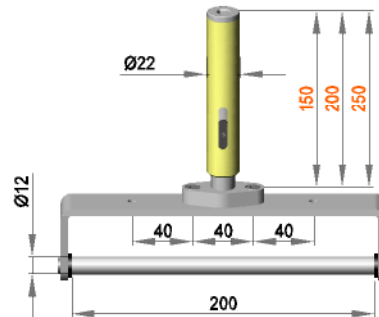

Gefederte Rollenhalterung

GR 12 / 250 / 150  
GR 12 / 250 / 200  
GR 12 / 250 / 250

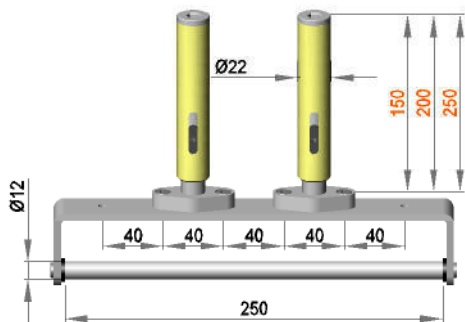

Gefederte Rollenhalterung

GR 12 / 300 / 150  
GR 12 / 300 / 200  
GR 12 / 300 / 250

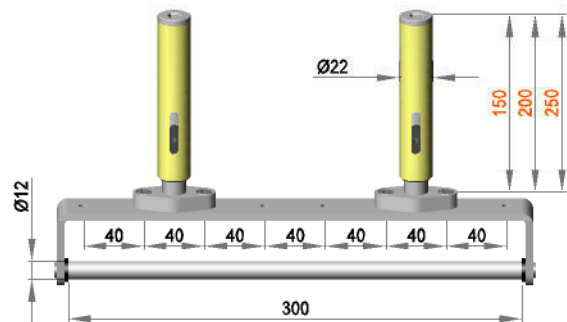

Gefederte Rollenhalterung

GR 12 / 350 / 150  
GR 12 / 350 / 200  
GR 12 / 350 / 250

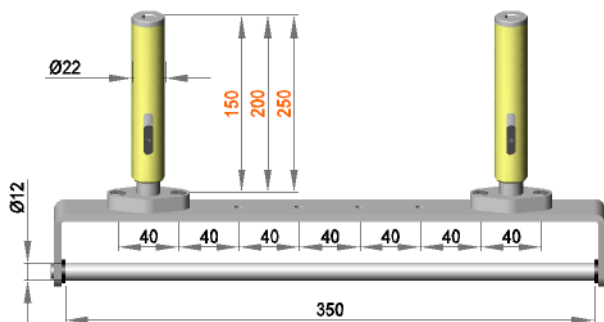

Andere Materialien und  
Längen auf Anfrage !

### gerade Führungsrollenhalterung

K20G12/12-15/100  
 K20G12/12-15/200  
 K20G12/12-15/250  
 K20G12/12-15/300

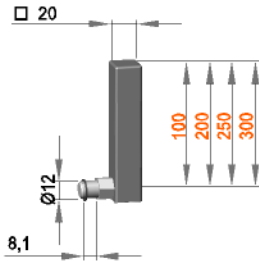

### gerade Führungsrollenhalterung

K20G12/20-30/100  
 K20G12/20-30/200  
 K20G12/20-30/250  
 K20G12/20-30/300

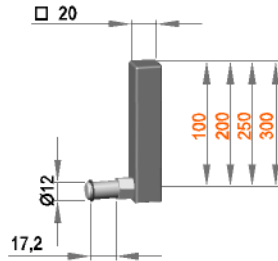

### gerade Führungsrollenhalterung

K20G12/50/100  
 K20G12/50/200  
 K20G12/50/250  
 K20G12/50/300

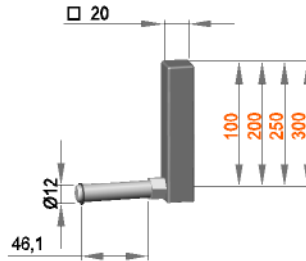

### Führungsrollenhalterung 1,5° Links

K20SL12/12-15/100  
 K20SL12/12-15/200  
 K20SL12/12-15/250  
 K20SL12/12-15/300

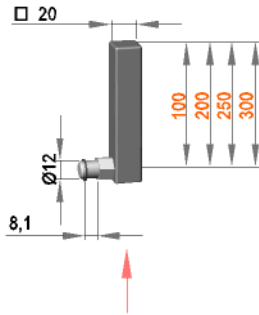

### Führungsrollenhalterung 1,5° Links

K20SL12/20-30/100  
 K20SL12/20-30/200  
 K20SL12/20-30/250  
 K20SL12/20-30/300

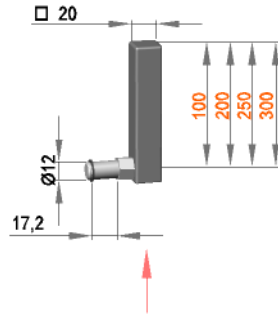

### Führungsrollenhalterung 1,5° Links

K20SL12/50/100  
 K20SL12/50/200  
 K20SL12/50/250  
 K20SL12/50/300

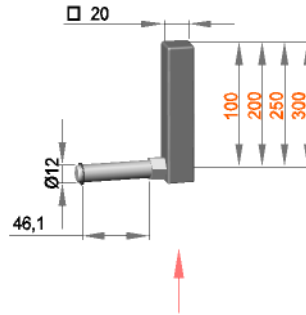

Durch die leichte Neigung von 1,5° wird die Führungsrolle schräg gestellt. Damit wird das Profil mit leichtem Druck angedrückt. **Diese linke Version muss durch eine rechte Version gegenüber ergänzt werden.**

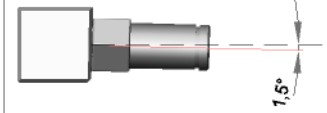

Ansicht Pfeilrichtung

### Führungsrollenhalterung 1,5° Rechts

K20SR12/12-15/100  
 K20SR12/12-15/200  
 K20SR12/12-15/250  
 K20SR12/12-15/300

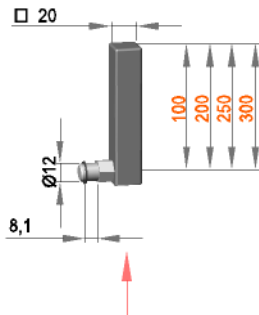

### Führungsrollenhalterung 1,5° Rechts

K20SR12/20-30/100  
 K20SR12/20-30/200  
 K20SR12/20-30/250  
 K20SR12/20-30/300

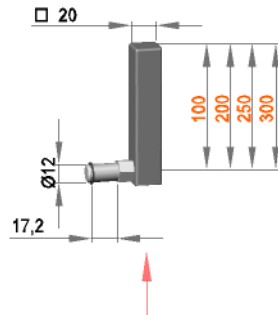

### Führungsrollenhalterung 1,5° Rechts

K20SR12/50/100  
 K20SR12/50/200  
 K20SR12/50/250  
 K20SR12/50/300

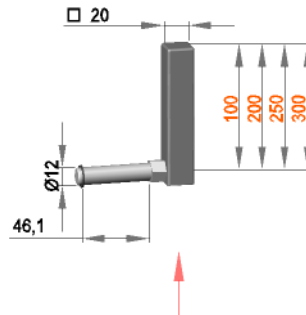

Durch die leichte Neigung von 1,5° wird die Führungsrolle schräg gestellt. Damit wird das Profil mit leichtem Druck angedrückt. **Diese rechte Version muss durch eine linke Version gegenüber ergänzt werden.**

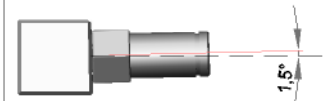

Ansicht Pfeilrichtung

Andere Abmessungen und  
 Materialien auf Anfrage !

Führungsrollenhalterung □ 20

- RQD 12 / 12-15 / 100
- RQD 12 / 12-15 / 200
- RQD 12 / 12-15 / 250
- RQD 12 / 12-15 / 300

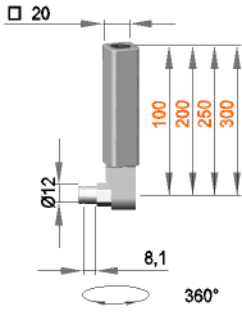

Führungsrollenhalterung □ 20

- RQD 12 / 20-30 / 100
- RQD 12 / 20-30 / 200
- RQD 12 / 20-30 / 250
- RQD 12 / 20-30 / 300

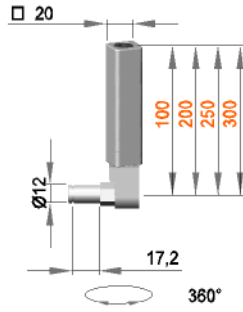

Führungsrollenhalterung □ 20

- RQD 12 / 50 / 100
- RQD 12 / 50 / 200
- RQD 12 / 50 / 250
- RQD 12 / 50 / 300

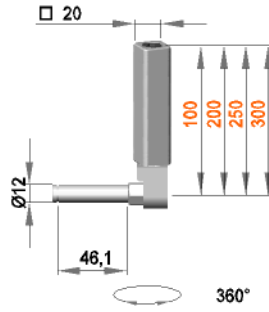

Andere Materialien und  
Abmessungen auf Anfrage!

Universal Rollenhalterung □ 20

- RQU 12 / 12-15 / 100
- RQU 12 / 12-15 / 200
- RQU 12 / 12-15 / 250
- RQU 12 / 12-15 / 300

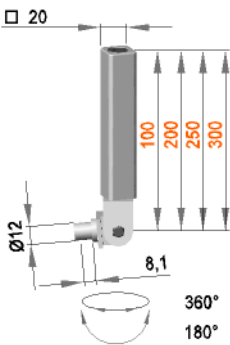

Universal Rollenhalterung □ 20

- RQU 12 / 20-30 / 100
- RQU 12 / 20-30 / 200
- RQU 12 / 20-30 / 250
- RQU 12 / 20-30 / 300

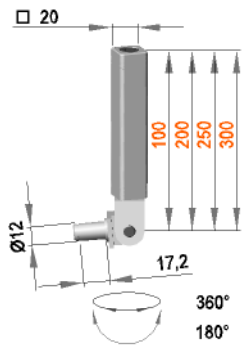

Universal Rollenhalterung □ 20

- RQU 12 / 50 / 100
- RQU 12 / 50 / 200
- RQU 12 / 50 / 250
- RQU 12 / 50 / 300

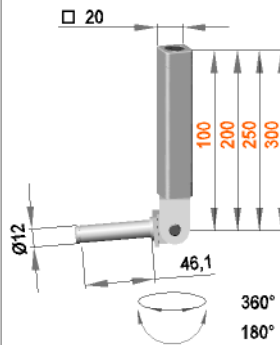

Andere Materialien und  
Abmessungen auf Anfrage!

quadratische Rollenhalterung

- QRC 12 / 50 / 80
- QRC 12 / 50 / 180
- QRC 12 / 50 / 230
- QRC 12 / 50 / 280

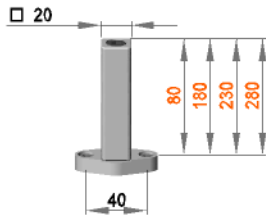

quadratische Rollenhalterung

- QR 12 / 50 / 80
- QR 12 / 50 / 180
- QR 12 / 50 / 230
- QR 12 / 50 / 280

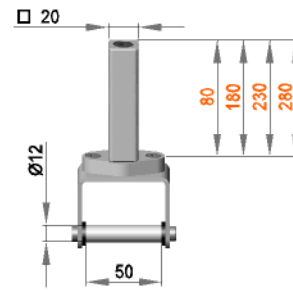

quadratische Rollenhalterung

- QR 12 / 100 / 80
- QR 12 / 100 / 180
- QR 12 / 100 / 230
- QR 12 / 100 / 280

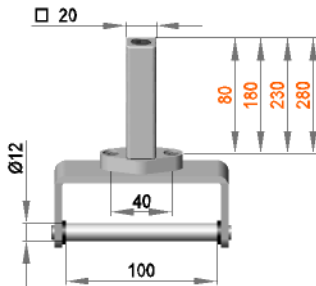

quadratische Rollenhalterung

- QR 12 / 150 / 80
- QR 12 / 150 / 180
- QR 12 / 150 / 230
- QR 12 / 150 / 280

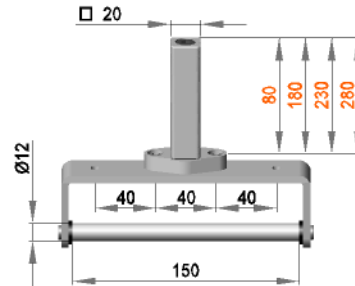

quadratische Rollenhalterung

- QR 12 / 200 / 80
- QR 12 / 200 / 180
- QR 12 / 200 / 230
- QR 12 / 200 / 280

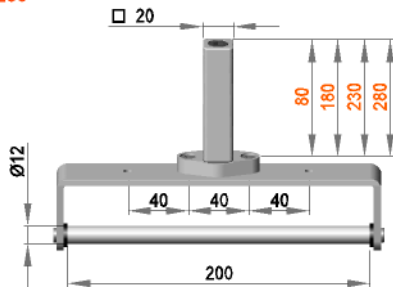

Andere Materialien und  
Längen auf Anfrage !



**Feststehende Rollenhalterung mit Rolle F 12 / 10 / 75 / S70G**

- FRA12/ 100 /F/10/75/S70G
- FRA12/ 200 /F/10/75/S70G
- FRA12/ 250 /F/10/75/S70G
- FRA12/ 300 /F/10/75/S70G

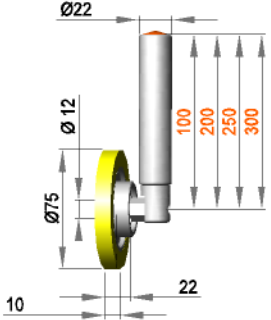

**Feststehende Rollenhalterung mit Rolle F 12 / 10 / 75 / S90Gr**

- FRA12/ 100 /F/10/75/S90Gr
- FRA12/ 200 /F/10/75/S90Gr
- FRA12/ 250 /F/10/75/S90Gr
- FRA12/ 300 /F/10/75/S90Gr

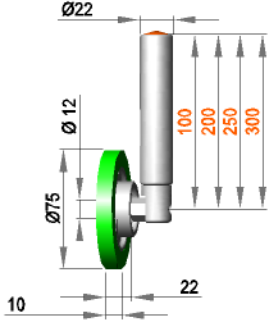

**Feststehende Rollenhalterung mit Rolle F 12 / 10 / 75 / AL**

- FRA12/ 100 /F/10/75/AL
- FRA12/ 200 /F/10/75/AL
- FRA12/ 250 /F/10/75/AL
- FRA12/ 300 /F/10/75/AL

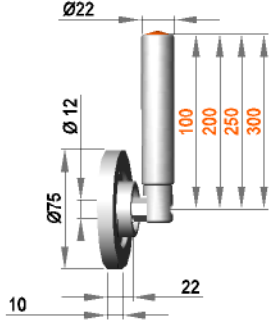

**Feststehende Rollenhalterung mit Rolle F 12 / 10 / 75 / PO**

- FRA12/ 100 /F/10/75/PO
- FRA12/ 200 /F/10/75/PO
- FRA12/ 250 /F/10/75/PO
- FRA12/ 300 /F/10/75/PO

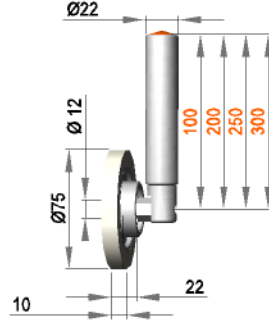

**Feststehende Rollenhalterung mit Rolle F 12 / 10 / 85 / S70G**

- FRA12/ 100 /F/10/85/S70G
- FRA12/ 200 /F/10/85/S70G
- FRA12/ 250 /F/10/85/S70G
- FRA12/ 300 /F/10/85/S70G

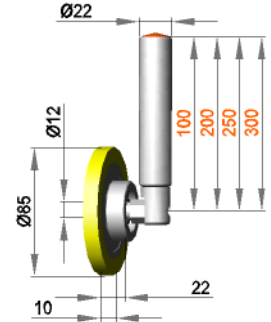

**Feststehende Rollenhalterung mit Rolle F 12 / 10 / 85 / S90Gr**

- FRA12/ 100 /F/10/85/S90Gr
- FRA12/ 200 /F/10/85/S90Gr
- FRA12/ 250 /F/10/85/S90Gr
- FRA12/ 300 /F/10/85/S90Gr

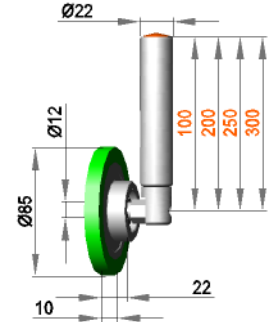

**Feststehende Rollenhalterung mit Rolle F 12 / 10 / 85 / AL**

- FRA12/ 100 /F/10/85/AL
- FRA12/ 200 /F/10/85/AL
- FRA12/ 250 /F/10/85/AL
- FRA12/ 300 /F/10/85/AL

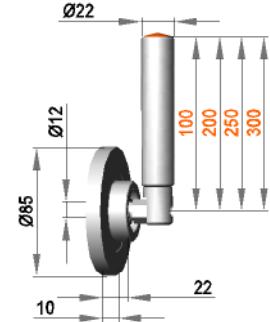

**Feststehende Rollenhalterung mit Rolle F 12 / 10 / 85 / PO**

- FRA12/ 100 /F/10/85/PO
- FRA12/ 200 /F/10/85/PO
- FRA12/ 250 /F/10/85/PO
- FRA12/ 300 /F/10/85/PO

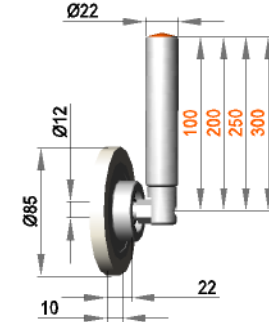

**Feststehende Rollenhalterung mit Rolle F 12 / 15 / 85 / S70G**

- FRA12/ 100 /F/15/85/S70G
- FRA12/ 200 /F/15/85/S70G
- FRA12/ 250 /F/15/85/S70G
- FRA12/ 300 /F/15/85/S70G

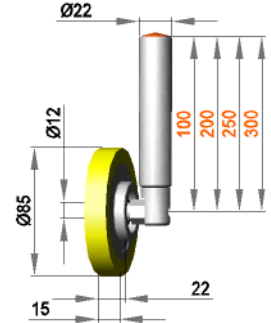

**Feststehende Rollenhalterung mit Rolle F 12 / 15 / 85 / S90Gr**

- FRA12/ 100 /F/15/85/S90Gr
- FRA12/ 200 /F/15/85/S90Gr
- FRA12/ 250 /F/15/85/S90Gr
- FRA12/ 300 /F/15/85/S90Gr

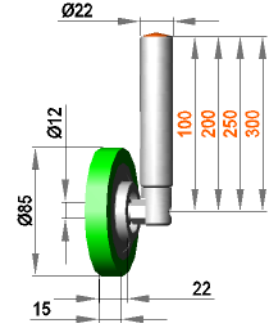

**Feststehende Rollenhalterung mit Rolle F 12 / 15 / 85 / AL**

- FRA12/ 100 /F/15/85/AL
- FRA12/ 200 /F/15/85/AL
- FRA12/ 250 /F/15/85/AL
- FRA12/ 300 /F/15/85/AL

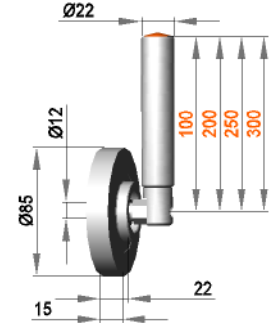

**Feststehende Rollenhalterung mit Rolle F 12 / 15 / 85 / PO**

- FRA12/ 100 /F/15/85/PO
- FRA12/ 200 /F/15/85/PO
- FRA12/ 250 /F/15/85/PO
- FRA12/ 300 /F/15/85/PO

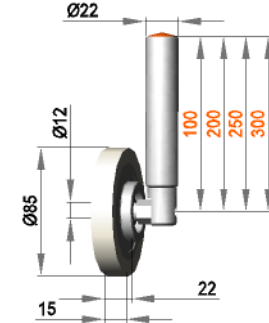

**Feststehende Rollenhalterung mit Rolle F 12 / 20 / 85 / S70G**

- FRA12/ 100 /F/20/85/S70G
- FRA12/ 200 /F/20/85/S70G
- FRA12/ 250 /F/20/85/S70G
- FRA12/ 300 /F/20/85/S70G

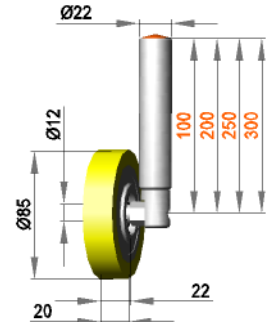

**Feststehende Rollenhalterung mit Rolle F 12 / 20 / 85 / S90Gr**

- FRA12/ 100 /F/20/85/S90Gr
- FRA12/ 200 /F/20/85/S90Gr
- FRA12/ 250 /F/20/85/S90Gr
- FRA12/ 300 /F/20/85/S90Gr

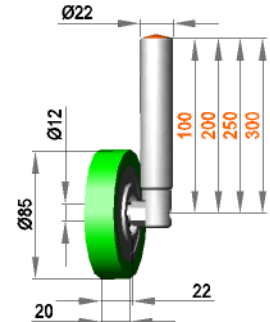

**Feststehende Rollenhalterung mit Rolle F 12 / 20 / 85 / AL**

- FRA12/ 100 /F/20/85/AL
- FRA12/ 200 /F/20/85/AL
- FRA12/ 250 /F/20/85/AL
- FRA12/ 300 /F/20/85/AL

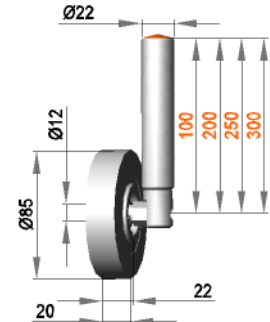

**Feststehende Rollenhalterung mit Rolle F 12 / 20 / 85 / PO**

- FRA12/ 100 /F/20/85/PO
- FRA12/ 200 /F/20/85/PO
- FRA12/ 250 /F/20/85/PO
- FRA12/ 300 /F/20/85/PO

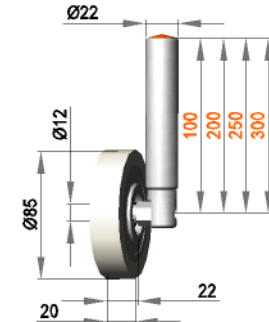

**Feststehende Rollenhalterung  
mit Rolle F 12 / 10 / 100 / S70G**

- FRA12/ 100 /F/10/100/S70G
- FRA12/ 200 /F/10/100/S70G
- FRA12/ 250 /F/10/100/S70G
- FRA12/ 300 /F/10/100/S70G

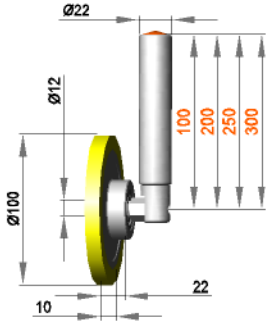

**Feststehende Rollenhalterung  
mit Rolle F 12 / 10 / 100 / S90Gr**

- FRA12/ 100 /F/10/100/S90Gr
- FRA12/ 200 /F/10/100/S90Gr
- FRA12/ 250 /F/10/100/S90Gr
- FRA12/ 300 /F/10/100/S90Gr

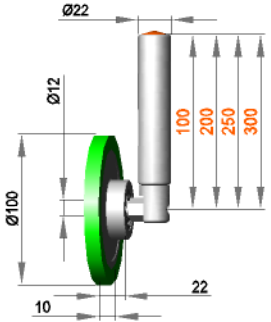

**Feststehende Rollenhalterung  
mit Rolle F 12 / 10 / 100 / AL**

- FRA12/ 100 /F/10/100/AL
- FRA12/ 200 /F/10/100/AL
- FRA12/ 250 /F/10/100/AL
- FRA12/ 300 /F/10/100/AL

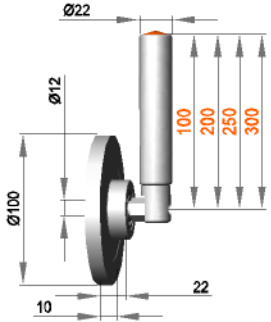

**Feststehende Rollenhalterung  
mit Rolle F 12 / 10 / 100 / PO**

- FRA12/ 100 /F/10/100/PO
- FRA12/ 200 /F/10/100/PO
- FRA12/ 250 /F/10/100/PO
- FRA12/ 300 /F/10/100/PO

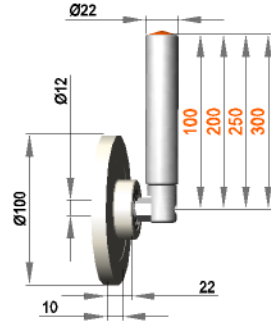

Andere Abmessungen und  
Materialien auf Anfrage !

**Feststehende Rollenhalterung mit Rolle R 12 / 15 / 50 / S30B**

- FRA12/ 100 /15/50/S30B
- FRA12/ 200 /15/50/S30B
- FRA12/ 250 /15/50/S30B
- FRA12/ 300 /15/50/S30B

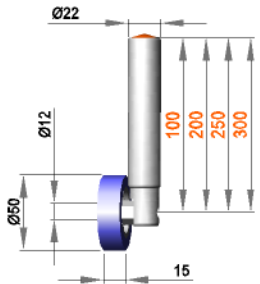

**Feststehende Rollenhalterung mit Rolle R 12 / 15 / 50 / S50R**

- FRA12/ 100 /15/50/S50R
- FRA12/ 200 /15/50/S50R
- FRA12/ 250 /15/50/S50R
- FRA12/ 300 /15/50/S50R

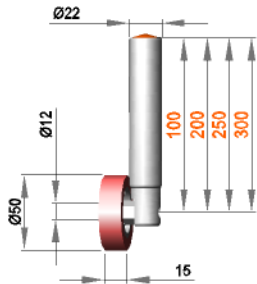

**Feststehende Rollenhalterung mit Rolle R 12 / 15 / 50 / S70G**

- FRA12/ 100 /15/50/S70G
- FRA12/ 200 /15/50/S70G
- FRA12/ 250 /15/50/S70G
- FRA12/ 300 /15/50/S70G

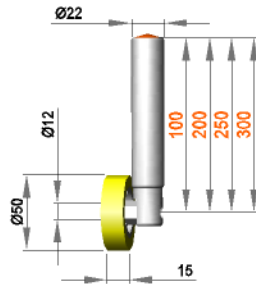

**Feststehende Rollenhalterung mit Rolle R 12 / 15 / 50 / S90Gr**

- FRA12/ 100 /15/50/S90Gr
- FRA12/ 200 /15/50/S90Gr
- FRA12/ 250 /15/50/S90Gr
- FRA12/ 300 /15/50/S90Gr

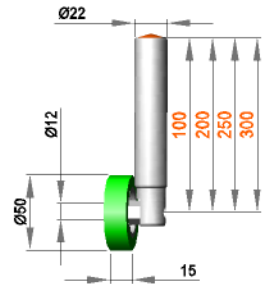

**Feststehende Rollenhalterung mit Rolle R 12 / 15 / 50 / AL**

- FRA12/ 100 /15/50/AL
- FRA12/ 200 /15/50/AL
- FRA12/ 250 /15/50/AL
- FRA12/ 300 /15/50/AL

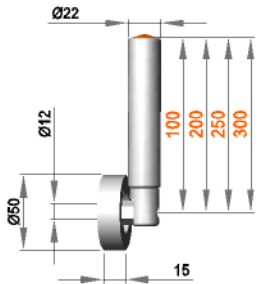

**Feststehende Rollenhalterung mit Rolle R 12 / 15 / 50 / PO**

- FRA12/ 100 /15/50/PO
- FRA12/ 200 /15/50/PO
- FRA12/ 250 /15/50/PO
- FRA12/ 300 /15/50/PO

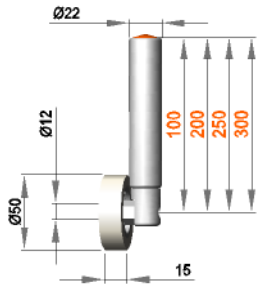

Andere Abmessungen und Materialien auf Anfrage !

**Feststehende Rollenhalterung mit Rolle R 12 / 20 / 50 / S30B**

- FRA12/ 100 /20/50/S30B
- FRA12/ 200 /20/50/S30B
- FRA12/ 250 /20/50/S30B
- FRA12/ 300 /20/50/S30B

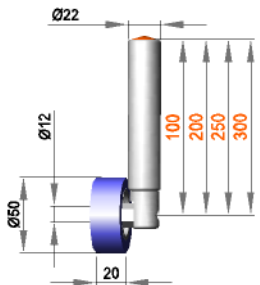

**Feststehende Rollenhalterung mit Rolle R 12 / 20 / 50 / S50R**

- FRA12/ 100 /20/50/S50R
- FRA12/ 200 /20/50/S50R
- FRA12/ 250 /20/50/S50R
- FRA12/ 300 /20/50/S50R

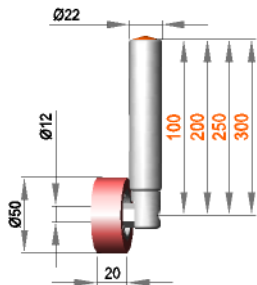

**Feststehende Rollenhalterung mit Rolle R 12 / 20 / 50 / S70G**

- FRA12/ 100 /20/50/S70G
- FRA12/ 200 /20/50/S70G
- FRA12/ 250 /20/50/S70G
- FRA12/ 300 /20/50/S70G

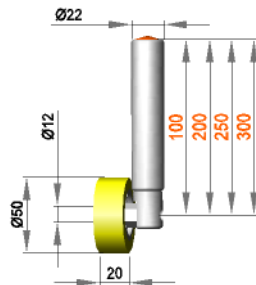

**Feststehende Rollenhalterung mit Rolle R 12 / 20 / 50 / S90Gr**

- FRA12/ 100 /20/50/S90Gr
- FRA12/ 200 /20/50/S90Gr
- FRA12/ 250 /20/50/S90Gr
- FRA12/ 300 /20/50/S90Gr

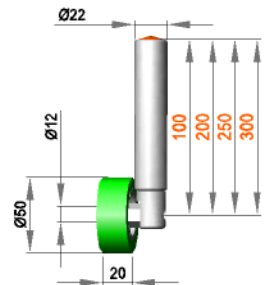

**Feststehende Rollenhalterung mit Rolle R 12 / 20 / 50 / AL**

- FRA12/ 100 /20/50/AL
- FRA12/ 200 /20/50/AL
- FRA12/ 250 /20/50/AL
- FRA12/ 300 /20/50/AL

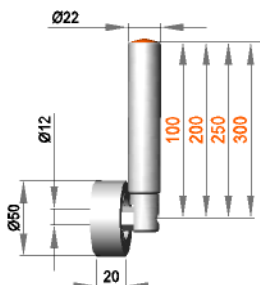

**Feststehende Rollenhalterung mit Rolle R 12 / 20 / 50 / PO**

- FRA12/ 100 /20/50/PO
- FRA12/ 200 /20/50/PO
- FRA12/ 250 /20/50/PO
- FRA12/ 300 /20/50/PO

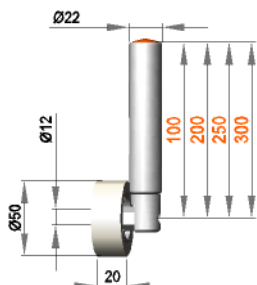

Andere Abmessungen und Materialien auf Anfrage !



**Feststehende Rollenhalterung mit Rolle R 12 / 25 / 50 / S30B**

- FRA12/ 100 /25/50/S30B
- FRA12/ 200 /25/50/S30B
- FRA12/ 250 /25/50/S30B
- FRA12/ 300 /25/50/S30B

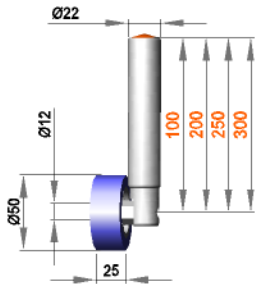

**Feststehende Rollenhalterung mit Rolle R 12 / 25 / 50 / S50R**

- FRA12/ 100 /25/50/S50R
- FRA12/ 200 /25/50/S50R
- FRA12/ 250 /25/50/S50R
- FRA12/ 300 /25/50/S50R

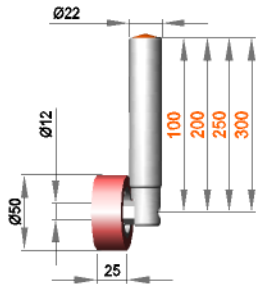

**Feststehende Rollenhalterung mit Rolle R 12 / 25 / 50 / S70G**

- FRA12/ 100 /25/50/S70G
- FRA12/ 200 /25/50/S70G
- FRA12/ 250 /25/50/S70G
- FRA12/ 300 /25/50/S70G

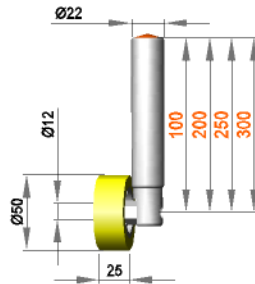

**Feststehende Rollenhalterung mit Rolle R 12 / 25 / 50 / S90Gr**

- FRA12/ 100 /25/50/S90Gr
- FRA12/ 200 /25/50/S90Gr
- FRA12/ 250 /25/50/S90Gr
- FRA12/ 300 /25/50/S90Gr

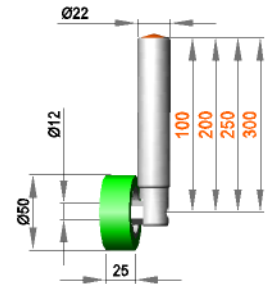

**Feststehende Rollenhalterung mit Rolle R 12 / 25 / 50 / AL**

- FRA12/ 100 /25/50/AL
- FRA12/ 200 /25/50/AL
- FRA12/ 250 /25/50/AL
- FRA12/ 300 /25/50/AL

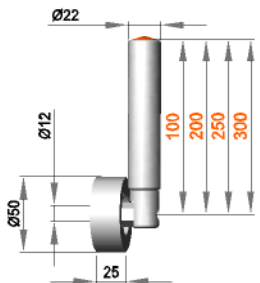

**Feststehende Rollenhalterung mit Rolle R 12 / 25 / 50 / PO**

- FRA12/ 100 /25/50/PO
- FRA12/ 200 /25/50/PO
- FRA12/ 250 /25/50/PO
- FRA12/ 300 /25/50/PO

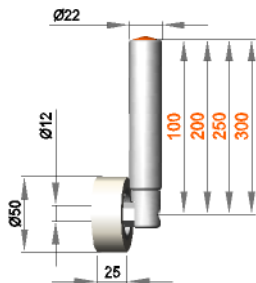

Andere Abmessungen und Materialien auf Anfrage !

**Feststehende Rollenhalterung mit Rolle R 12 / 30 / 50 / S30B**

- FRA12/ 100 /30/50/S30B
- FRA12/ 200 /30/50/S30B
- FRA12/ 250 /30/50/S30B
- FRA12/ 300 /30/50/S30B

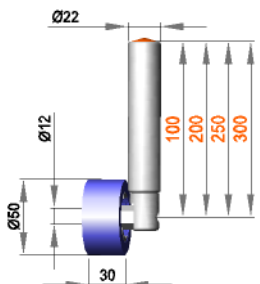

**Feststehende Rollenhalterung mit Rolle R 12 / 30 / 50 / S50R**

- FRA12/ 100 /30/50/S50R
- FRA12/ 200 /30/50/S50R
- FRA12/ 250 /30/50/S50R
- FRA12/ 300 /30/50/S50R

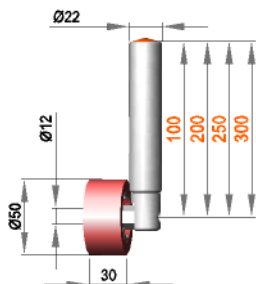

**Feststehende Rollenhalterung mit Rolle R 12 / 30 / 50 / S70G**

- FRA12/ 100 /30/50/S70G
- FRA12/ 200 /30/50/S70G
- FRA12/ 250 /30/50/S70G
- FRA12/ 300 /30/50/S70G

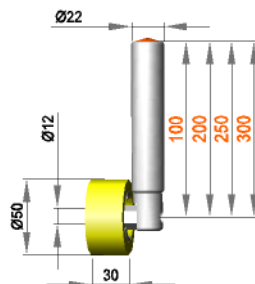

**Feststehende Rollenhalterung mit Rolle R 12 / 30 / 50 / S90Gr**

- FRA12/ 100 /30/50/S90Gr
- FRA12/ 200 /30/50/S90Gr
- FRA12/ 250 /30/50/S90Gr
- FRA12/ 300 /30/50/S90Gr

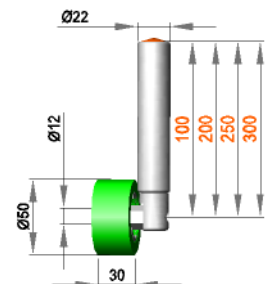

**Feststehende Rollenhalterung mit Rolle R 12 / 30 / 50 / AL**

- FRA12/ 100 /30/50/AL
- FRA12/ 200 /30/50/AL
- FRA12/ 250 /30/50/AL
- FRA12/ 300 /30/50/AL

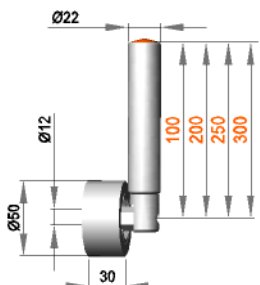

**Feststehende Rollenhalterung mit Rolle R 12 / 30 / 50 / PO**

- FRA12/ 100 /30/50/PO
- FRA12/ 200 /30/50/PO
- FRA12/ 250 /30/50/PO
- FRA12/ 300 /30/50/PO

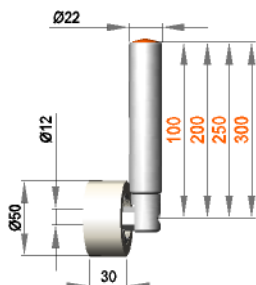

Andere Abmessungen und Materialien auf Anfrage !

**Feststehende Rollenhalterung mit Rolle RB 12 / 50 / 50 / S30B**

- FRA12/ 100 /50/50/S30B
- FRA12/ 200 /50/50/S30B
- FRA12/ 250 /50/50/S30B
- FRA12/ 300 /50/50/S30B

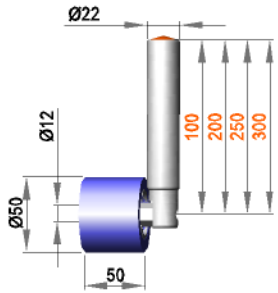

**Feststehende Rollenhalterung mit Rolle RB 12 / 50 / 50 / S50R**

- FRA12/ 100 /50/50/S50R
- FRA12/ 200 /50/50/S50R
- FRA12/ 250 /50/50/S50R
- FRA12/ 300 /50/50/S50R

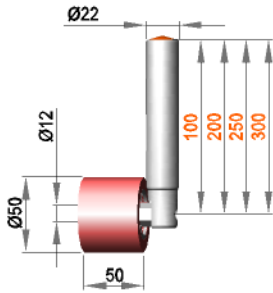

**Feststehende Rollenhalterung mit Rolle RB 12 / 50 / 50 / S70G**

- FRA12/ 100 /50/50/S70G
- FRA12/ 200 /50/50/S70G
- FRA12/ 250 /50/50/S70G
- FRA12/ 300 /50/50/S70G

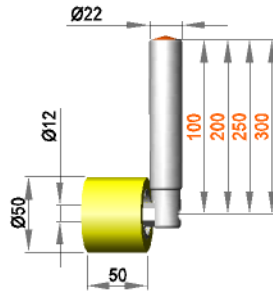

**Feststehende Rollenhalterung mit Rolle RB 12 / 50 / 50 / S90Gr**

- FRA12/ 100 /50/50/S90Gr
- FRA12/ 200 /50/50/S90Gr
- FRA12/ 250 /50/50/S90Gr
- FRA12/ 300 /50/50/S90Gr

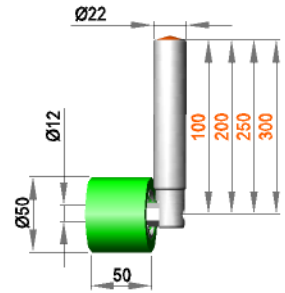

**Feststehende Rollenhalterung mit Rolle RB 12 / 50 / 50 / AL**

- FRA12/ 100 /50/50/AL
- FRA12/ 200 /50/50/AL
- FRA12/ 250 /50/50/AL
- FRA12/ 300 /50/50/AL

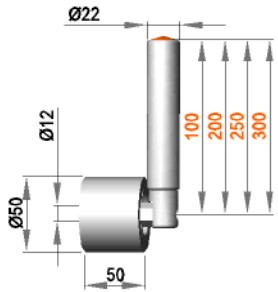

**Feststehende Rollenhalterung mit Rolle RB 12 / 50 / 50 / PO**

- FRA12/ 100 /50/50/PO
- FRA12/ 200 /50/50/PO
- FRA12/ 250 /50/50/PO
- FRA12/ 300 /50/50/PO

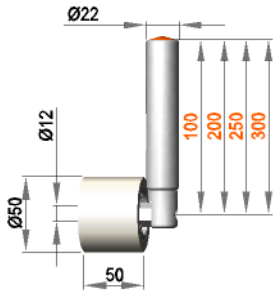

Andere Abmessungen und Materialien auf Anfrage !

**Feststehende Rollenhalterung mit Rolle R 12 / 50 / 50 / S30B**

- FR12/ 100 /50/50/S30B
- FR12/ 200 /50/50/S30B
- FR12/ 250 /50/50/S30B
- FR12/ 300 /50/50/S30B

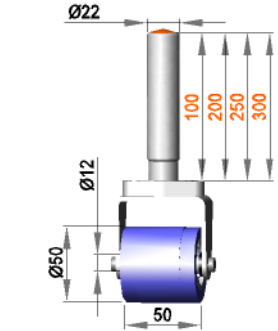

**Feststehende Rollenhalterung mit Rolle R 12 / 50 / 50 / S50R**

- FR12/ 100 /50/50/S50R
- FR12/ 200 /50/50/S50R
- FR12/ 250 /50/50/S50R
- FR12/ 300 /50/50/S50R

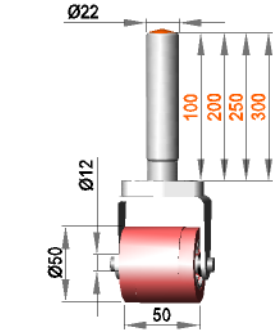

**Feststehende Rollenhalterung mit Rolle R 12 / 50 / 50 / S70G**

- FR12/ 100 /50/50/S70G
- FR12/ 200 /50/50/S70G
- FR12/ 250 /50/50/S70G
- FR12/ 300 /50/50/S70G

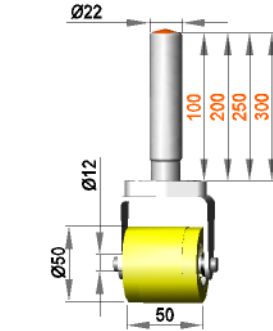

**Feststehende Rollenhalterung mit Rolle R 12 / 50 / 50 / S90Gr**

- FR12/ 100 /50/50/S90Gr
- FR12/ 200 /50/50/S90Gr
- FR12/ 250 /50/50/S90Gr
- FR12/ 300 /50/50/S90Gr

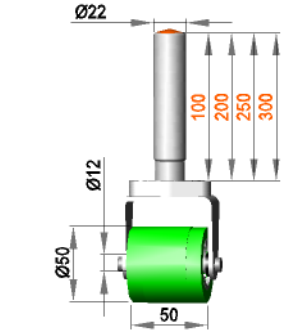

**Feststehende Rollenhalterung mit Rolle R 12 / 50 / 50 / AL**

- FR12/ 100 /50/50/AL
- FR12/ 200 /50/50/AL
- FR12/ 250 /50/50/AL
- FR12/ 300 /50/50/AL

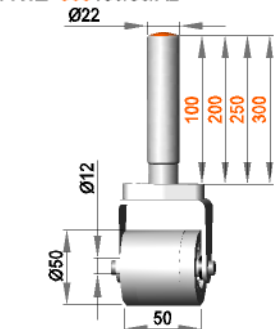

**Feststehende Rollenhalterung mit Rolle R 12 / 50 / 50 / PO**

- FR12/ 100 /50/50/PO
- FR12/ 200 /50/50/PO
- FR12/ 250 /50/50/PO
- FR12/ 300 /50/50/PO

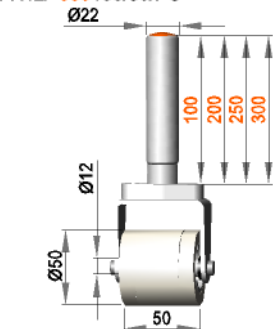

Andere Abmessungen und Materialien auf Anfrage !

**Feststehende Rollenhalterung mit Rolle R 12 / 15 / 50 / S30B**

- FRB12/ 100 /15/50/S30B
- FRB12/ 200 /15/50/S30B
- FRB12/ 250 /15/50/S30B
- FRB12/ 300 /15/50/S30B

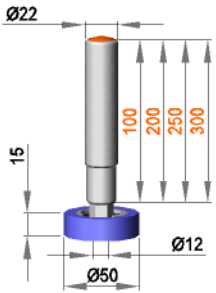

**Feststehende Rollenhalterung mit Rolle R 12 / 15 / 50 / S50R**

- FRB12/ 100 /15/50/S50R
- FRB12/ 200 /15/50/S50R
- FRB12/ 250 /15/50/S50R
- FRB12/ 300 /15/50/S50R

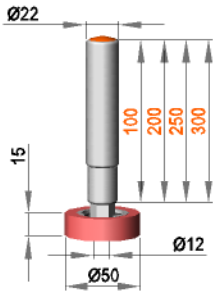

**Feststehende Rollenhalterung mit Rolle R 12 / 15 / 50 / S70G**

- FRB12/ 100 /15/50/S70G
- FRB12/ 200 /15/50/S70G
- FRB12/ 250 /15/50/S70G
- FRB12/ 300 /15/50/S70G

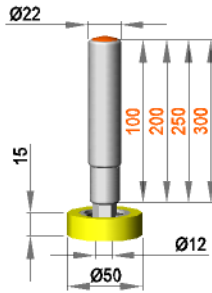

**Feststehende Rollenhalterung mit Rolle R 12 / 15 / 50 / S90Gr**

- FRB12/ 100 /15/50/S90Gr
- FRB12/ 200 /15/50/S90Gr
- FRB12/ 250 /15/50/S90Gr
- FRB12/ 300 /15/50/S90Gr

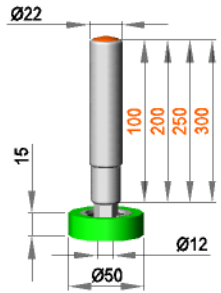

**Feststehende Rollenhalterung mit Rolle R 12 / 15 / 50 / AL**

- FRB12/ 100 /15/50/AL
- FRB12/ 200 /15/50/AL
- FRB12/ 250 /15/50/AL
- FRB12/ 300 /15/50/AL

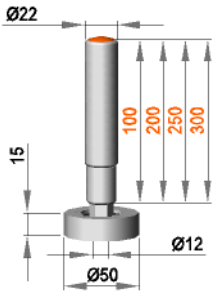

**Feststehende Rollenhalterung mit Rolle R 12 / 15 / 50 / PO**

- FRB12/ 100 /15/50/PO
- FRB12/ 200 /15/50/PO
- FRB12/ 250 /15/50/PO
- FRB12/ 300 /15/50/PO

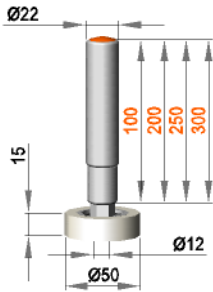

Andere Abmessungen und Materialien auf Anfrage !

**Feststehende Rollenhalterung mit Rolle R 12 / 20 / 50 / S30B**

- FRB12/ 100 /20/50/S30B
- FRB12/ 200 /20/50/S30B
- FRB12/ 250 /20/50/S30B
- FRB12/ 300 /20/50/S30B

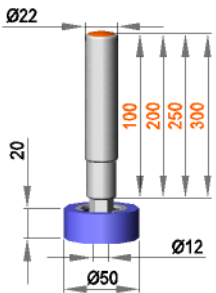

**Feststehende Rollenhalterung mit Rolle R 12 / 20 / 50 / S50R**

- FRB12/ 100 /20/50/S50R
- FRB12/ 200 /20/50/S50R
- FRB12/ 250 /20/50/S50R
- FRB12/ 300 /20/50/S50R

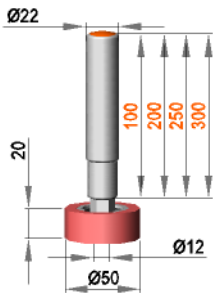

**Feststehende Rollenhalterung mit Rolle R 12 / 20 / 50 / S70G**

- FRB12/ 100 /20/50/S70G
- FRB12/ 200 /20/50/S70G
- FRB12/ 250 /20/50/S70G
- FRB12/ 300 /20/50/S70G

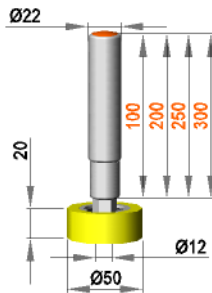

**Feststehende Rollenhalterung mit Rolle R 12 / 20 / 50 / S90Gr**

- FRB12/ 100 /20/50/S90Gr
- FRB12/ 200 /20/50/S90Gr
- FRB12/ 250 /20/50/S90Gr
- FRB12/ 300 /20/50/S90Gr

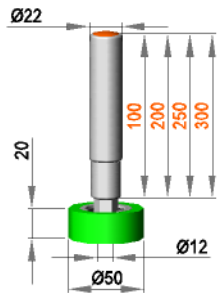

**Feststehende Rollenhalterung mit Rolle R 12 / 20 / 50 / AL**

- FRB12/ 100 /20/50/AL
- FRB12/ 200 /20/50/AL
- FRB12/ 250 /20/50/AL
- FRB12/ 300 /20/50/AL

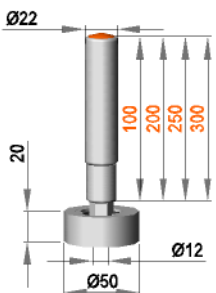

**Feststehende Rollenhalterung mit Rolle R 12 / 20 / 50 / PO**

- FRB12/ 100 /20/50/PO
- FRB12/ 200 /20/50/PO
- FRB12/ 250 /20/50/PO
- FRB12/ 300 /20/50/PO

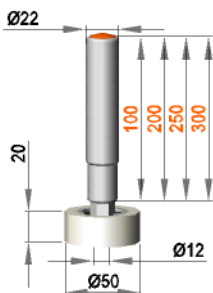

Andere Abmessungen und Materialien auf Anfrage !

**Feststehende Rollenhalterung mit Rolle R 12 / 25 / 50 / S30B**

- FRB12/ 100 /25/50/S30B
- FRB12/ 200 /25/50/S30B
- FRB12/ 250 /25/50/S30B
- FRB12/ 300 /25/50/S30B

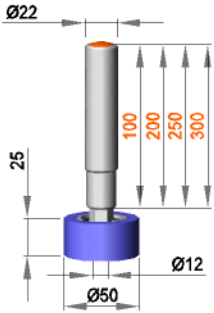

**Feststehende Rollenhalterung mit Rolle R 12 / 25 / 50 / S50R**

- FRB12/ 100 /25/50/S50R
- FRB12/ 200 /25/50/S50R
- FRB12/ 250 /25/50/S50R
- FRB12/ 300 /25/50/S50R

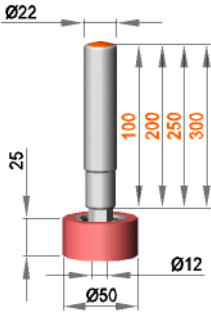

**Feststehende Rollenhalterung mit Rolle R 12 / 25 / 50 / S70G**

- FRB12/ 100 /25/50/S70G
- FRB12/ 200 /25/50/S70G
- FRB12/ 250 /25/50/S70G
- FRB12/ 300 /25/50/S70G

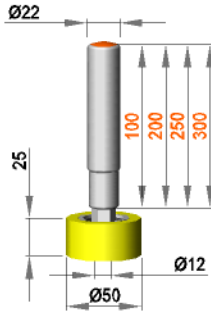

**Feststehende Rollenhalterung mit Rolle R 12 / 25 / 50 / S90Gr**

- FRB12/ 100 /25/50/S90Gr
- FRB12/ 200 /25/50/S90Gr
- FRB12/ 250 /25/50/S90Gr
- FRB12/ 300 /25/50/S90Gr

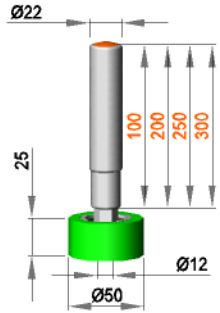

**Feststehende Rollenhalterung mit Rolle R 12 / 25 / 50 / AL**

- FRB12/ 100 /25/50/AL
- FRB12/ 200 /25/50/AL
- FRB12/ 250 /25/50/AL
- FRB12/ 300 /25/50/AL

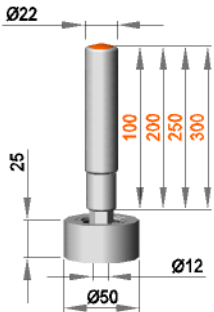

**Feststehende Rollenhalterung mit Rolle R 12 / 25 / 50 / PO**

- FRB12/ 100 /25/50/PO
- FRB12/ 200 /25/50/PO
- FRB12/ 250 /25/50/PO
- FRB12/ 300 /25/50/PO

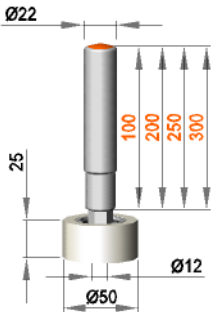

Andere Abmessungen und Materialien auf Anfrage !

**Feststehende Rollenhalterung mit Rolle R 12 / 30 / 50 / S30B**

- FRB12/ 100 /30/50/S30B
- FRB12/ 200 /30/50/S30B
- FRB12/ 250 /30/50/S30B
- FRB12/ 300 /30/50/S30B

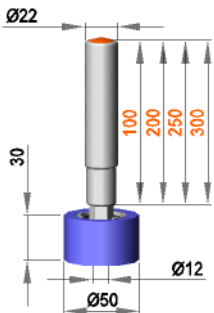

**Feststehende Rollenhalterung mit Rolle R 12 / 30 / 50 / S50R**

- FRB12/ 100 /30/50/S50R
- FRB12/ 200 /30/50/S50R
- FRB12/ 250 /30/50/S50R
- FRB12/ 300 /30/50/S50R

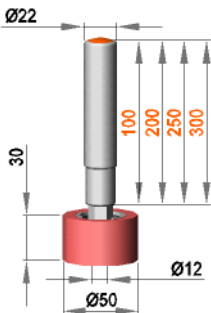

**Feststehende Rollenhalterung mit Rolle R 12 / 30 / 50 / S70G**

- FRB12/ 100 /30/50/S70G
- FRB12/ 200 /30/50/S70G
- FRB12/ 250 /30/50/S70G
- FRB12/ 300 /30/50/S70G

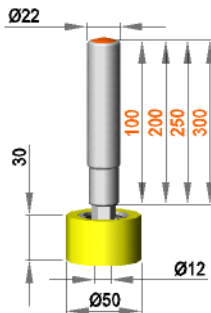

**Feststehende Rollenhalterung mit Rolle R 12 / 30 / 50 / S90Gr**

- FRB12/ 100 /30/50/S90Gr
- FRB12/ 200 /30/50/S90Gr
- FRB12/ 250 /30/50/S90Gr
- FRB12/ 300 /30/50/S90Gr

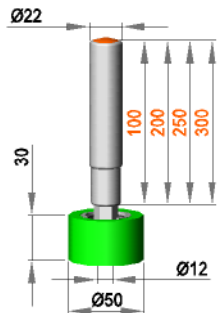

**Feststehende Rollenhalterung mit Rolle R 12 / 30 / 50 / AL**

- FRB12/ 100 /30/50/AL
- FRB12/ 200 /30/50/AL
- FRB12/ 250 /30/50/AL
- FRB12/ 300 /30/50/AL

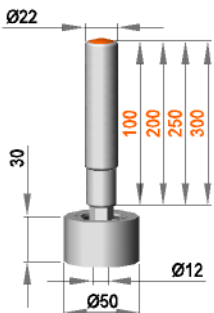

**Feststehende Rollenhalterung mit Rolle R 12 / 30 / 50 / PO**

- FRB12/ 100 /30/50/PO
- FRB12/ 200 /30/50/PO
- FRB12/ 250 /30/50/PO
- FRB12/ 300 /30/50/PO

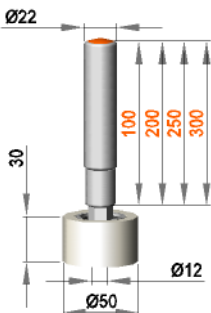

Andere Abmessungen und Materialien auf Anfrage !

**Feststehende Rollenhalterung  
mit Rolle RB 12 / 50 / 50 / S30B**

FRB12/ 100 /50/50/S30B  
FRB12/ 200 /50/50/S30B  
FRB12/ 250 /50/50/S30B  
FRB12/ 300 /50/50/S30B

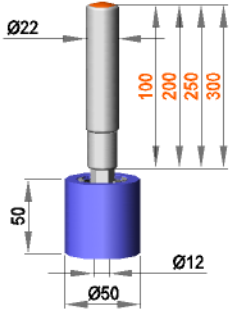

**Feststehende Rollenhalterung  
mit Rolle RB 12 / 50 / 50 / S50R**

FRB12/ 100 /50/50/S50R  
FRB12/ 200 /50/50/S50R  
FRB12/ 250 /50/50/S50R  
FRB12/ 300 /50/50/S50R

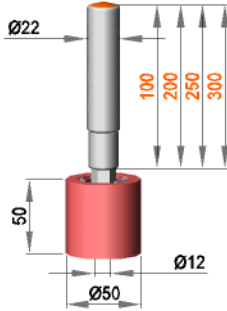

**Feststehende Rollenhalterung  
mit Rolle RB 12 / 50 / 50 / S70G**

FRB12/ 100 /50/50/S70G  
FRB12/ 200 /50/50/S70G  
FRB12/ 250 /50/50/S70G  
FRB12/ 300 /50/50/S70G

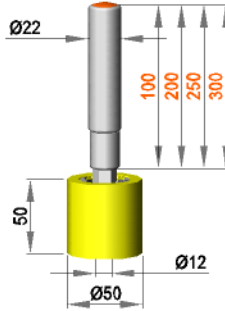

**Feststehende Rollenhalterung  
mit Rolle RB 12 / 50 / 50 / S90Gr**

FRB12/ 100 /50/50/S90Gr  
FRB12/ 200 /50/50/S90Gr  
FRB12/ 250 /50/50/S90Gr  
FRB12/ 300 /50/50/S90Gr

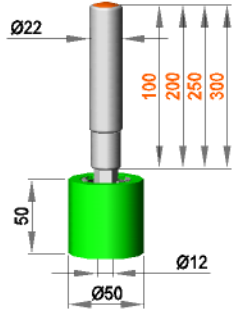

**Feststehende Rollenhalterung  
mit Rolle RB 12 / 50 / 50 / AL**

FRB12/ 100 /50/50/AL  
FRB12/ 200 /50/50/AL  
FRB12/ 250 /50/50/AL  
FRB12/ 300 /50/50/AL

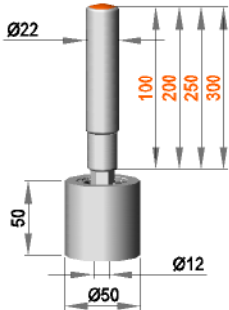

**Feststehende Rollenhalterung  
mit Rolle RB 12 / 50 / 50 / PO**

FRB12/ 100 /50/50/PO  
FRB12/ 200 /50/50/PO  
FRB12/ 250 /50/50/PO  
FRB12/ 300 /50/50/PO

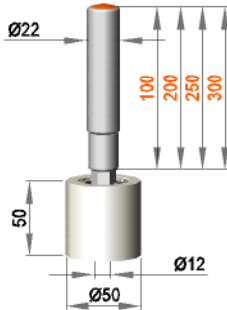

**Andere Abmessungen und  
Materialien auf Anfrage !**

**Feststehende Rollenhalterung mit Rolle R 12 / 15 / 70 / S30B**

- FRA12/ 100 /15/70/S30B
- FRA12/ 200 /15/70/S30B
- FRA12/ 250 /15/70/S30B
- FRA12/ 300 /15/70/S30B

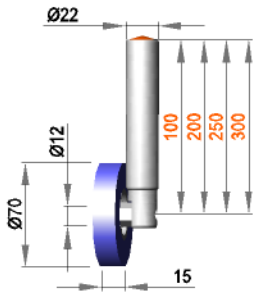

**Feststehende Rollenhalterung mit Rolle R 12 / 15 / 70 / S50R**

- FRA12/ 100 /15/70/S50R
- FRA12/ 200 /15/70/S50R
- FRA12/ 250 /15/70/S50R
- FRA12/ 300 /15/70/S50R

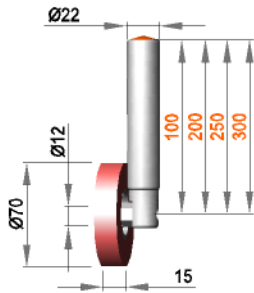

**Feststehende Rollenhalterung mit Rolle R 12 / 15 / 70 / S70G**

- FRA12/ 100 /15/70/S70G
- FRA12/ 200 /15/70/S70G
- FRA12/ 250 /15/70/S70G
- FRA12/ 300 /15/70/S70G

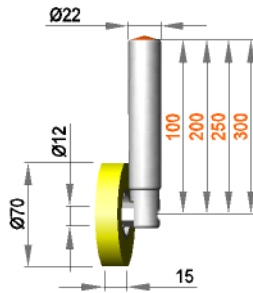

**Feststehende Rollenhalterung mit Rolle R 12 / 15 / 70 / S90Gr**

- FRA12/ 100 /15/70/S90Gr
- FRA12/ 200 /15/70/S90Gr
- FRA12/ 250 /15/70/S90Gr
- FRA12/ 300 /15/70/S90Gr

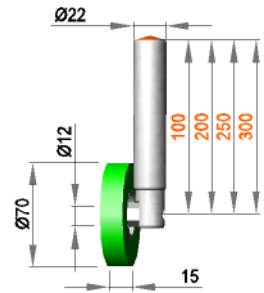

**Feststehende Rollenhalterung mit Rolle R 12 / 15 / 70 / AL**

- FRA12/ 100 /15/70/AL
- FRA12/ 200 /15/70/AL
- FRA12/ 250 /15/70/AL
- FRA12/ 300 /15/70/AL

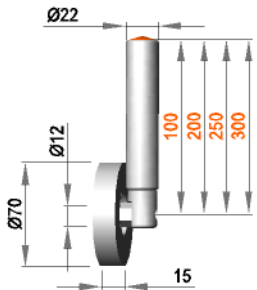

**Feststehende Rollenhalterung mit Rolle R 12 / 15 / 70 / PO**

- FRA12/ 100 /15/70/PO
- FRA12/ 200 /15/70/PO
- FRA12/ 250 /15/70/PO
- FRA12/ 300 /15/70/PO

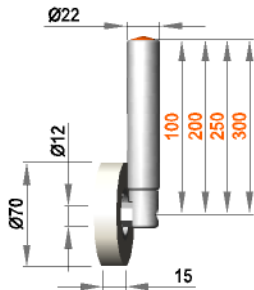

Andere Abmessungen und Materialien auf Anfrage !

**Feststehende Rollenhalterung mit Rolle R 12 / 20 / 70 / S30B**

- FRA12/ 100 /20/70/S30B
- FRA12/ 200 /20/70/S30B
- FRA12/ 250 /20/70/S30B
- FRA12/ 300 /20/70/S30B

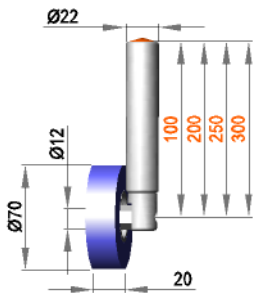

**Feststehende Rollenhalterung mit Rolle R 12 / 20 / 70 / S50R**

- FRA12/ 100 /20/70/S50R
- FRA12/ 200 /20/70/S50R
- FRA12/ 250 /20/70/S50R
- FRA12/ 300 /20/70/S50R

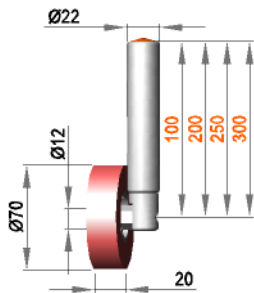

**Feststehende Rollenhalterung mit Rolle R 12 / 20 / 70 / S70G**

- FRA12/ 100 /20/70/S70G
- FRA12/ 200 /20/70/S70G
- FRA12/ 250 /20/70/S70G
- FRA12/ 300 /20/70/S70G

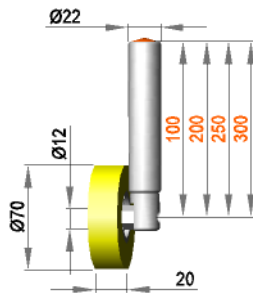

**Feststehende Rollenhalterung mit Rolle R 12 / 20 / 70 / S90Gr**

- FRA12/ 100 /20/70/S90Gr
- FRA12/ 200 /20/70/S90Gr
- FRA12/ 250 /20/70/S90Gr
- FRA12/ 300 /20/70/S90Gr

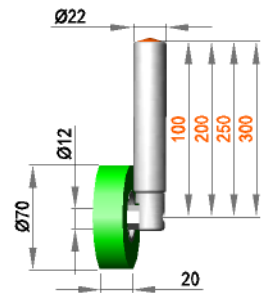

**Feststehende Rollenhalterung mit Rolle R 12 / 20 / 70 / AL**

- FRA12/ 100 /20/70/AL
- FRA12/ 200 /20/70/AL
- FRA12/ 250 /20/70/AL
- FRA12/ 300 /20/70/AL

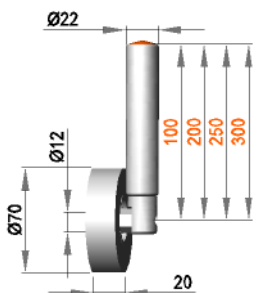

**Feststehende Rollenhalterung mit Rolle R 12 / 20 / 70 / PO**

- FRA12/ 100 /20/70/PO
- FRA12/ 200 /20/70/PO
- FRA12/ 250 /20/70/PO
- FRA12/ 300 /20/70/PO

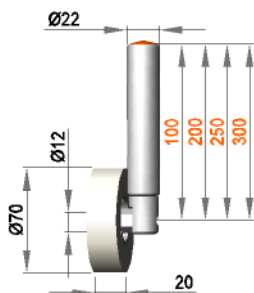

Andere Abmessungen und Materialien auf Anfrage !

**Feststehende Rollenhalterung mit Rolle R 12 / 25 / 70 / S30B**

- FRA12/ 100 /25/70/S30B
- FRA12/ 200 /25/70/S30B
- FRA12/ 250 /25/70/S30B
- FRA12/ 300 /25/70/S30B

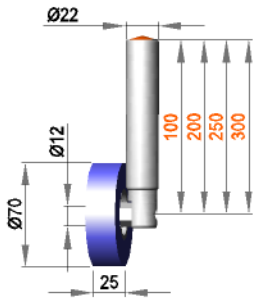

**Feststehende Rollenhalterung mit Rolle R 12 / 25 / 70 / S50R**

- FRA12/ 100 /25/70/S50R
- FRA12/ 200 /25/70/S50R
- FRA12/ 250 /25/70/S50R
- FRA12/ 300 /25/70/S50R

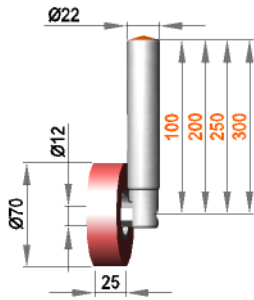

**Feststehende Rollenhalterung mit Rolle R 12 / 25 / 70 / S70G**

- FRA12/ 100 /25/70/S70G
- FRA12/ 200 /25/70/S70G
- FRA12/ 250 /25/70/S70G
- FRA12/ 300 /25/70/S70G

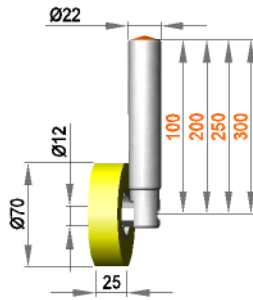

**Feststehende Rollenhalterung mit Rolle R 12 / 25 / 70 / S90Gr**

- FRA12/ 100 /25/70/S90Gr
- FRA12/ 200 /25/70/S90Gr
- FRA12/ 250 /25/70/S90Gr
- FRA12/ 300 /25/70/S90Gr

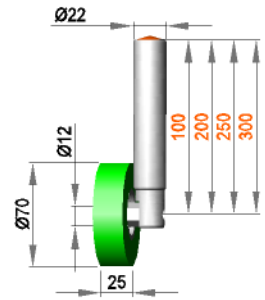

**Feststehende Rollenhalterung mit Rolle R 12 / 25 / 70 / AL**

- FRA12/ 100 /25/70/AL
- FRA12/ 200 /25/70/AL
- FRA12/ 250 /25/70/AL
- FRA12/ 300 /25/70/AL

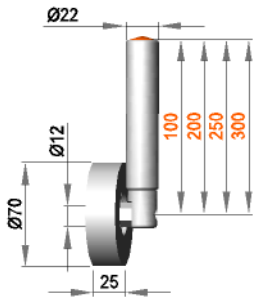

**Feststehende Rollenhalterung mit Rolle R 12 / 25 / 70 / PO**

- FRA12/ 100 /25/70/PO
- FRA12/ 200 /25/70/PO
- FRA12/ 250 /25/70/PO
- FRA12/ 300 /25/70/PO

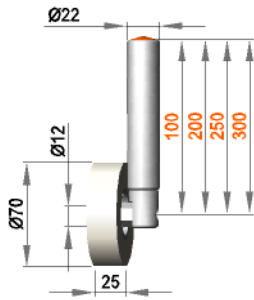

Andere Abmessungen und Materialien auf Anfrage !

**Feststehende Rollenhalterung mit Rolle R 12 / 30 / 70 / S30B**

- FRA12/ 100 /30/70/S30B
- FRA12/ 200 /30/70/S30B
- FRA12/ 250 /30/70/S30B
- FRA12/ 300 /30/70/S30B

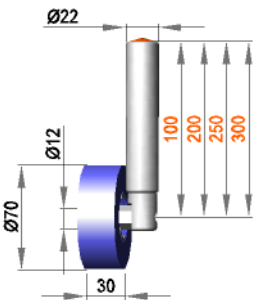

**Feststehende Rollenhalterung mit Rolle R 12 / 30 / 70 / S50R**

- FRA12/ 100 /30/70/S50R
- FRA12/ 200 /30/70/S50R
- FRA12/ 250 /30/70/S50R
- FRA12/ 300 /30/70/S50R

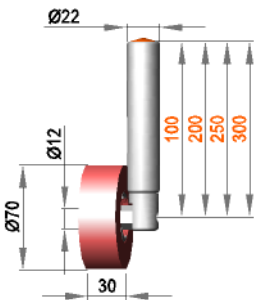

**Feststehende Rollenhalterung mit Rolle R 12 / 30 / 70 / S70G**

- FRA12/ 100 /30/70/S70G
- FRA12/ 200 /30/70/S70G
- FRA12/ 250 /30/70/S70G
- FRA12/ 300 /30/70/S70G

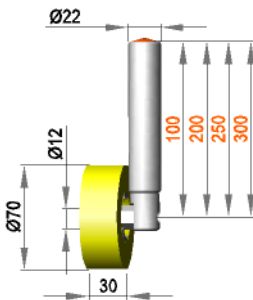

**Feststehende Rollenhalterung mit Rolle R 12 / 30 / 70 / S90Gr**

- FRA12/ 100 /30/70/S90Gr
- FRA12/ 200 /30/70/S90Gr
- FRA12/ 250 /30/70/S90Gr
- FRA12/ 300 /30/70/S90Gr

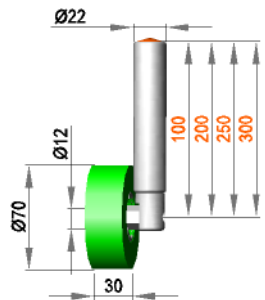

**Feststehende Rollenhalterung mit Rolle R 12 / 30 / 70 / AL**

- FRA12/ 100 /30/70/AL
- FRA12/ 200 /30/70/AL
- FRA12/ 250 /30/70/AL
- FRA12/ 300 /30/70/AL

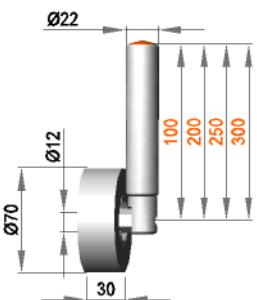

**Feststehende Rollenhalterung mit Rolle R 12 / 30 / 70 / PO**

- FRA12/ 100 /30/70/PO
- FRA12/ 200 /30/70/PO
- FRA12/ 250 /30/70/PO
- FRA12/ 300 /30/70/PO

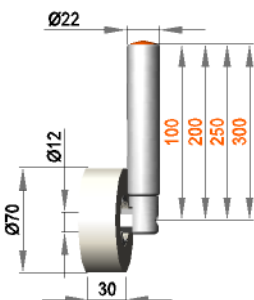

Andere Abmessungen und Materialien auf Anfrage !

**Feststehende Rollenhalterung mit Rolle RB 12 / 50 / 70 / S30B**

- FRA12/ 100 /50/70/S30B
- FRA12/ 200 /50/70/S30B
- FRA12/ 250 /50/70/S30B
- FRA12/ 300 /50/70/S30B

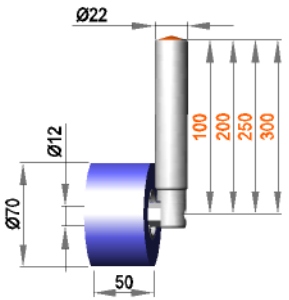

**Feststehende Rollenhalterung mit Rolle RB 12 / 50 / 70 / S50R**

- FRA12/ 100 /50/70/S50R
- FRA12/ 200 /50/70/S50R
- FRA12/ 250 /50/70/S50R
- FRA12/ 300 /50/70/S50R

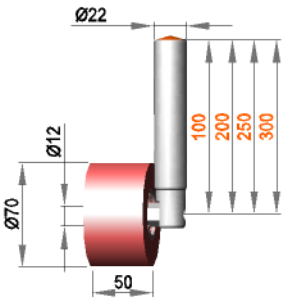

**Feststehende Rollenhalterung mit Rolle RB 12 / 50 / 70 / S70G**

- FRA12/ 100 /50/70/S70G
- FRA12/ 200 /50/70/S70G
- FRA12/ 250 /50/70/S70G
- FRA12/ 300 /50/70/S70G

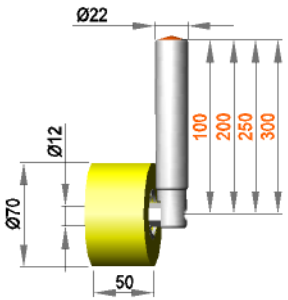

**Feststehende Rollenhalterung mit Rolle RB 12 / 50 / 70 / S90Gr**

- FRA12/ 100 /50/70/S90Gr
- FRA12/ 200 /50/70/S90Gr
- FRA12/ 250 /50/70/S90Gr
- FRA12/ 300 /50/70/S90Gr

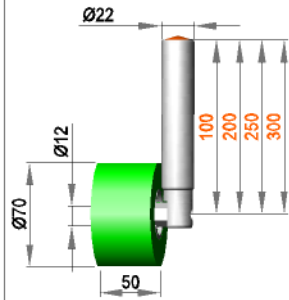

**Feststehende Rollenhalterung mit Rolle RB 12 / 50 / 70 / AL**

- FRA12/ 100 /50/70/AL
- FRA12/ 200 /50/70/AL
- FRA12/ 250 /50/70/AL
- FRA12/ 300 /50/70/AL

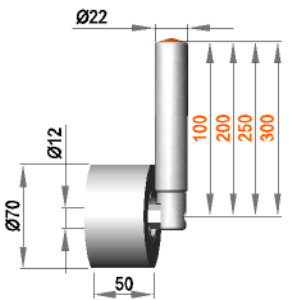

**Feststehende Rollenhalterung mit Rolle RB 12 / 50 / 70 / PO**

- FRA12/ 100 /50/70/PO
- FRA12/ 200 /50/70/PO
- FRA12/ 250 /50/70/PO
- FRA12/ 300 /50/70/PO

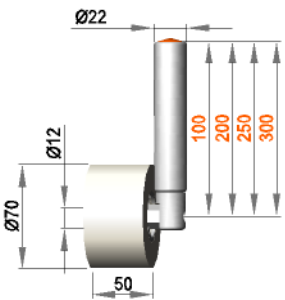

Andere Abmessungen und Materialien auf Anfrage !

**Feststehende Rollenhalterung mit Rolle R 12 / 50 / 70 / S30B**

- FR12/ 100 /50/70/S30B
- FR12/ 200 /50/70/S30B
- FR12/ 250 /50/70/S30B
- FR12/ 300 /50/70/S30B

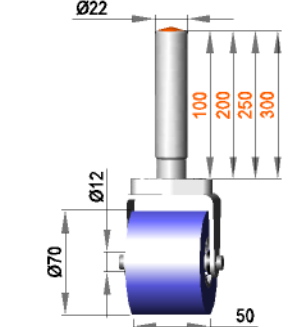

**Feststehende Rollenhalterung mit Rolle R 12 / 50 / 70 / S50R**

- FR12/ 100 /50/70/S50R
- FR12/ 200 /50/70/S50R
- FR12/ 250 /50/70/S50R
- FR12/ 300 /50/70/S50R

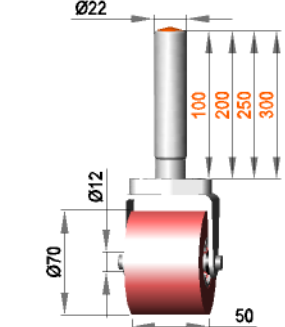

**Feststehende Rollenhalterung mit Rolle R 12 / 50 / 70 / S70G**

- FR12/ 100 /50/70/S70G
- FR12/ 200 /50/70/S70G
- FR12/ 250 /50/70/S70G
- FR12/ 300 /50/70/S70G

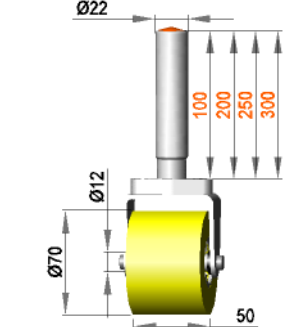

**Feststehende Rollenhalterung mit Rolle R 12 / 50 / 70 / S90Gr**

- FR12/ 100 /50/70/S90Gr
- FR12/ 200 /50/70/S90Gr
- FR12/ 250 /50/70/S90Gr
- FR12/ 300 /50/70/S90Gr

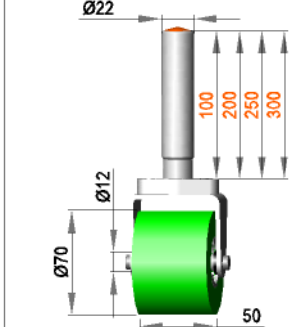

**Feststehende Rollenhalterung mit Rolle R 12 / 50 / 70 / AL**

- FR12/ 100 /50/70/AL
- FR12/ 200 /50/70/AL
- FR12/ 250 /50/70/AL
- FR12/ 300 /50/70/AL

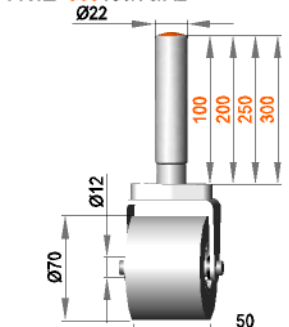

**Feststehende Rollenhalterung mit Rolle R 12 / 50 / 70 / PO**

- FR12/ 100 /50/70/PO
- FR12/ 200 /50/70/PO
- FR12/ 250 /50/70/PO
- FR12/ 300 /50/70/PO

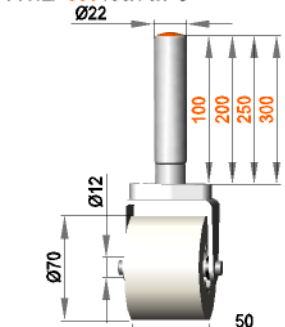

Andere Abmessungen und Materialien auf Anfrage !



**Feststehende Rollenhalterung mit Rolle R 12 / 15 / 70 / S30B**

- FRB12/ 100 /15/70/S30B
- FRB12/ 200 /15/70/S30B
- FRB12/ 250 /15/70/S30B
- FRB12/ 300 /15/70/S30B

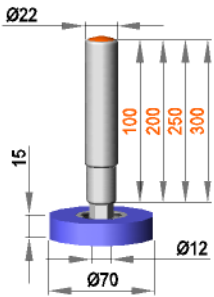

**Feststehende Rollenhalterung mit Rolle R 12 / 15 / 70 / S50R**

- FRB12/ 100 /15/70/S50R
- FRB12/ 200 /15/70/S50R
- FRB12/ 250 /15/70/S50R
- FRB12/ 300 /15/70/S50R

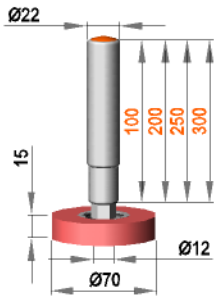

**Feststehende Rollenhalterung mit Rolle R 12 / 15 / 70 / S70G**

- FRB12/ 100 /15/70/S70G
- FRB12/ 200 /15/70/S70G
- FRB12/ 250 /15/70/S70G
- FRB12/ 300 /15/70/S70G

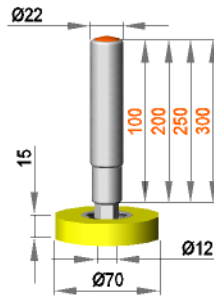

**Feststehende Rollenhalterung mit Rolle R 12 / 15 / 70 / S90Gr**

- FRB12/ 100 /15/70/S90Gr
- FRB12/ 200 /15/70/S90Gr
- FRB12/ 250 /15/70/S90Gr
- FRB12/ 300 /15/70/S90Gr

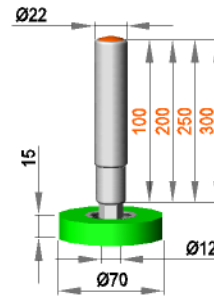

**Feststehende Rollenhalterung mit Rolle R 12 / 15 / 70 / AL**

- FRB12/ 100 /15/70/AL
- FRB12/ 200 /15/70/AL
- FRB12/ 250 /15/70/AL
- FRB12/ 300 /15/70/AL

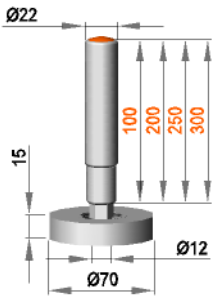

**Feststehende Rollenhalterung mit Rolle R 12 / 15 / 70 / PO**

- FRB12/ 100 /15/70/PO
- FRB12/ 200 /15/70/PO
- FRB12/ 250 /15/70/PO
- FRB12/ 300 /15/70/PO

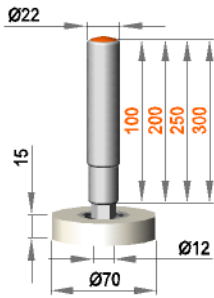

Andere Abmessungen und Materialien auf Anfrage !

**Feststehende Rollenhalterung mit Rolle R 12 / 20 / 70 / S30B**

- FRB12/ 100 /20/70/S30B
- FRB12/ 200 /20/70/S30B
- FRB12/ 250 /20/70/S30B
- FRB12/ 300 /20/70/S30B

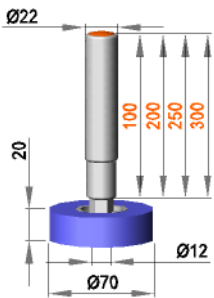

**Feststehende Rollenhalterung mit Rolle R 12 / 20 / 70 / S50R**

- FRB12/ 100 /20/70/S50R
- FRB12/ 200 /20/70/S50R
- FRB12/ 250 /20/70/S50R
- FRB12/ 300 /20/70/S50R

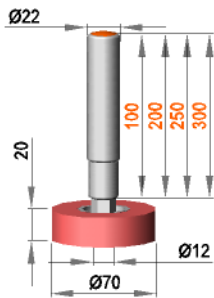

**Feststehende Rollenhalterung mit Rolle R 12 / 20 / 70 / S70G**

- FRB12/ 100 /20/70/S70G
- FRB12/ 200 /20/70/S70G
- FRB12/ 250 /20/70/S70G
- FRB12/ 300 /20/70/S70G

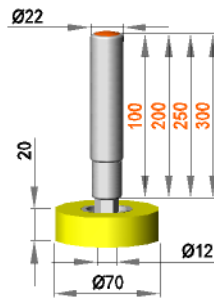

**Feststehende Rollenhalterung mit Rolle R 12 / 20 / 70 / S90Gr**

- FRB12/ 100 /20/70/S90Gr
- FRB12/ 200 /20/70/S90Gr
- FRB12/ 250 /20/70/S90Gr
- FRB12/ 300 /20/70/S90Gr

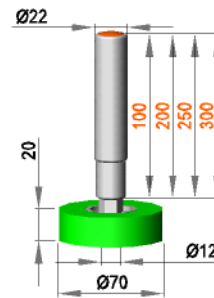

**Feststehende Rollenhalterung mit Rolle R 12 / 20 / 70 / AL**

- FRB12/ 100 /20/70/AL
- FRB12/ 200 /20/70/AL
- FRB12/ 250 /20/70/AL
- FRB12/ 300 /20/70/AL

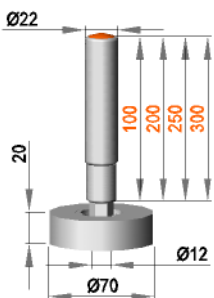

**Feststehende Rollenhalterung mit Rolle R 12 / 20 / 70 / PO**

- FRB12/ 100 /20/70/PO
- FRB12/ 200 /20/70/PO
- FRB12/ 250 /20/70/PO
- FRB12/ 300 /20/70/PO

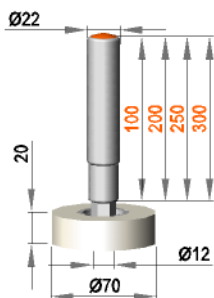

Andere Abmessungen und Materialien auf Anfrage !

**Feststehende Rollenhalterung mit Rolle R 12 / 25 / 70 / S30B**

- FRB12/ 100 /25/70/S30B
- FRB12/ 200 /25/70/S30B
- FRB12/ 250 /25/70/S30B
- FRB12/ 300 /25/70/S30B

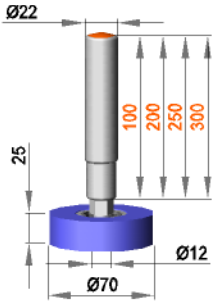

**Feststehende Rollenhalterung mit Rolle R 12 / 25 / 70 / S50R**

- FRB12/ 100 /25/70/S50R
- FRB12/ 200 /25/70/S50R
- FRB12/ 250 /25/70/S50R
- FRB12/ 300 /25/70/S50R

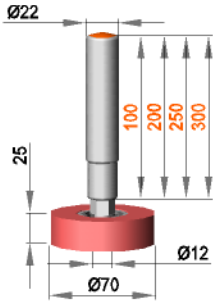

**Feststehende Rollenhalterung mit Rolle R 12 / 25 / 70 / S70G**

- FRB12/ 100 /25/70/S70G
- FRB12/ 200 /25/70/S70G
- FRB12/ 250 /25/70/S70G
- FRB12/ 300 /25/70/S70G

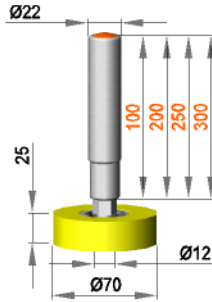

**Feststehende Rollenhalterung mit Rolle R 12 / 25 / 70 / S90Gr**

- FRB12/ 100 /25/70/S90Gr
- FRB12/ 200 /25/70/S90Gr
- FRB12/ 250 /25/70/S90Gr
- FRB12/ 300 /25/70/S90Gr

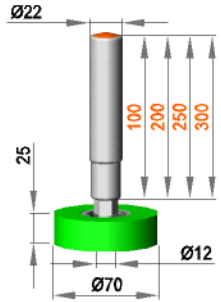

**Feststehende Rollenhalterung mit Rolle R 12 / 25 / 70 / AL**

- FRB12/ 100 /25/70/AL
- FRB12/ 200 /25/70/AL
- FRB12/ 250 /25/70/AL
- FRB12/ 300 /25/70/AL

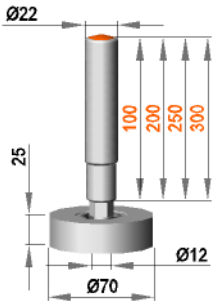

**Feststehende Rollenhalterung mit Rolle R 12 / 25 / 70 / PO**

- FRB12/ 100 /25/70/PO
- FRB12/ 200 /25/70/PO
- FRB12/ 250 /25/70/PO
- FRB12/ 300 /25/70/PO

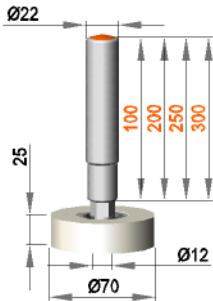

Andere Abmessungen und Materialien auf Anfrage !

**Feststehende Rollenhalterung mit Rolle R 12 / 30 / 70 / S30B**

- FRB12/ 100 /30/70/S30B
- FRB12/ 200 /30/70/S30B
- FRB12/ 250 /30/70/S30B
- FRB12/ 300 /30/70/S30B

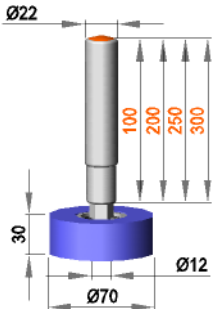

**Feststehende Rollenhalterung mit Rolle R 12 / 30 / 70 / S50R**

- FRB12/ 100 /30/70/S50R
- FRB12/ 200 /30/70/S50R
- FRB12/ 250 /30/70/S50R
- FRB12/ 300 /30/70/S50R

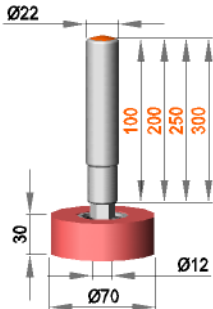

**Feststehende Rollenhalterung mit Rolle R 12 / 30 / 70 / S70G**

- FRB12/ 100 /30/70/S70G
- FRB12/ 200 /30/70/S70G
- FRB12/ 250 /30/70/S70G
- FRB12/ 300 /30/70/S70G

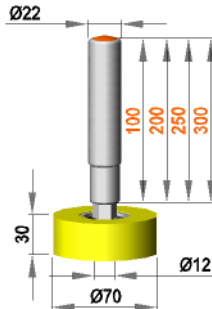

**Feststehende Rollenhalterung mit Rolle R 12 / 30 / 70 / S90Gr**

- FRB12/ 100 /30/70/S90Gr
- FRB12/ 200 /30/70/S90Gr
- FRB12/ 250 /30/70/S90Gr
- FRB12/ 300 /30/70/S90Gr

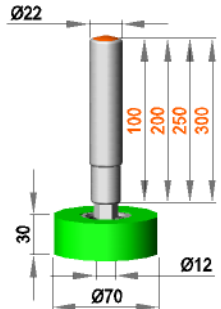

**Feststehende Rollenhalterung mit Rolle R 12 / 30 / 70 / AL**

- FRB12/ 100 /30/70/AL
- FRB12/ 200 /30/70/AL
- FRB12/ 250 /30/70/AL
- FRB12/ 300 /30/70/AL

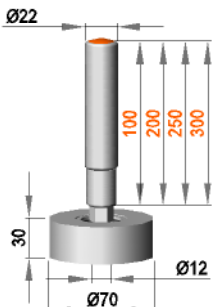

**Feststehende Rollenhalterung mit Rolle R 12 / 30 / 70 / PO**

- FRB12/ 100 /30/70/PO
- FRB12/ 200 /30/70/PO
- FRB12/ 250 /30/70/PO
- FRB12/ 300 /30/70/PO

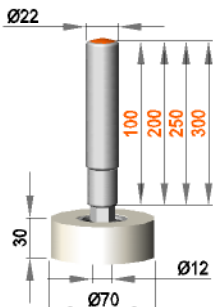

Andere Abmessungen und Materialien auf Anfrage !

**Feststehende Rollenhalterung mit Rolle RB 12 / 50 / 70 / S30B**

- FRB12/ 100 /50/70/S30B
- FRB12/ 200 /50/70/S30B
- FRB12/ 250 /50/70/S30B
- FRB12/ 300 /50/70/S30B

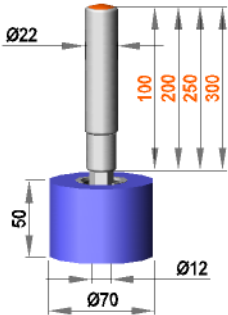

**Feststehende Rollenhalterung mit Rolle RB 12 / 50 / 70 / S50R**

- FRB12/ 100 /50/70/S50R
- FRB12/ 200 /50/70/S50R
- FRB12/ 250 /50/70/S50R
- FRB12/ 300 /50/70/S50R

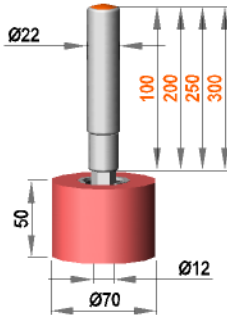

**Feststehende Rollenhalterung mit Rolle RB 12 / 50 / 70 / S70G**

- FRB12/ 100 /50/70/S70G
- FRB12/ 200 /50/70/S70G
- FRB12/ 250 /50/70/S70G
- FRB12/ 300 /50/70/S70G

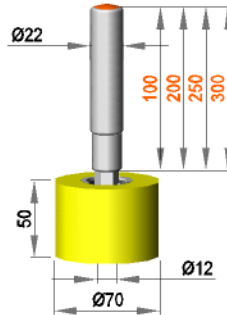

**Feststehende Rollenhalterung mit Rolle RB 12 / 50 / 70 / S90Gr**

- FRB12/ 100 /50/70/S90Gr
- FRB12/ 200 /50/70/S90Gr
- FRB12/ 250 /50/70/S90Gr
- FRB12/ 300 /50/70/S90Gr

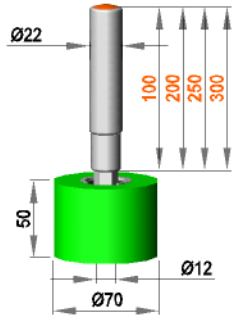

**Feststehende Rollenhalterung mit Rolle RB 12 / 50 / 70 / AL**

- FRB12/ 100 /50/70/AL
- FRB12/ 200 /50/70/AL
- FRB12/ 250 /50/70/AL
- FRB12/ 300 /50/70/AL

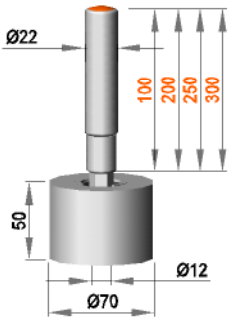

**Feststehende Rollenhalterung mit Rolle RB 12 / 50 / 70 / PO**

- FRB12/ 100 /50/70/PO
- FRB12/ 200 /50/70/PO
- FRB12/ 250 /50/70/PO
- FRB12/ 300 /50/70/PO

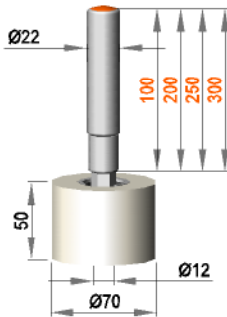

Andere Abmessungen und Materialien auf Anfrage !

Feststehende Rollenhalterung mit Rolle R 12 / 100 / 70 / S30B

FR12/ 100 /100/70/S30B  
 FR12/ 200 /100/70/S30B  
 FR12/ 250 /100/70/S30B  
 FR12/ 300 /100/70/S30B

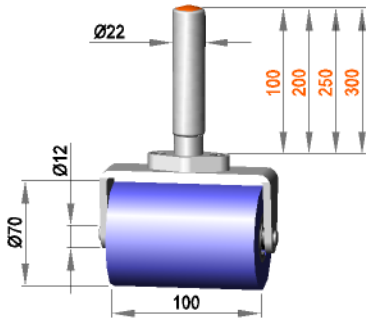

Feststehende Rollenhalterung mit Rolle R 12 / 100 / 70 / S50R

FR12/ 100 /100/70/S50R  
 FR12/ 200 /100/70/S50R  
 FR12/ 250 /100/70/S50R  
 FR12/ 300 /100/70/S50R

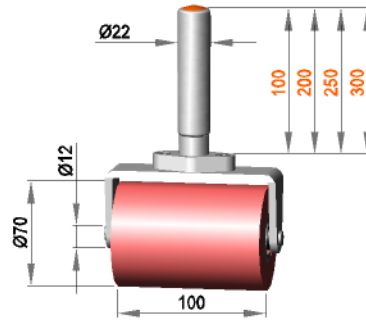

Feststehende Rollenhalterung mit Rolle R 12 / 100 / 70 / S70G

FR12/ 100 /100/70/S70G  
 FR12/ 200 /100/70/S70G  
 FR12/ 250 /100/70/S70G  
 FR12/ 300 /100/70/S70G

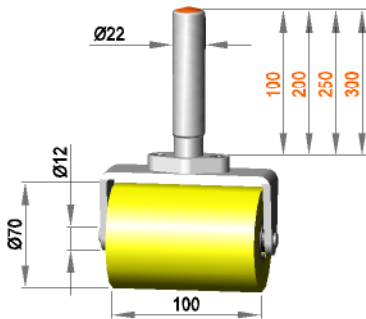

Feststehende Rollenhalterung mit Rolle R 12 / 100 / 70 / S90Gr

FR12/ 100 /100/70/S90Gr  
 FR12/ 200 /100/70/S90Gr  
 FR12/ 250 /100/70/S90Gr  
 FR12/ 300 /100/70/S90Gr

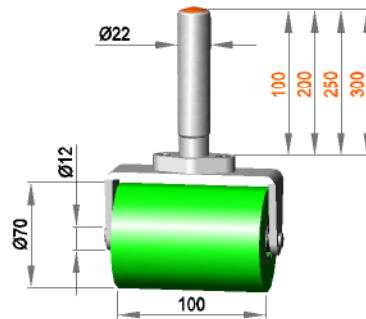

Feststehende Rollenhalterung mit Rolle R 12 / 100 / 70 / AL

FR12/ 100 /100/70/AL  
 FR12/ 200 /100/70/AL  
 FR12/ 250 /100/70/AL  
 FR12/ 300 /100/70/AL

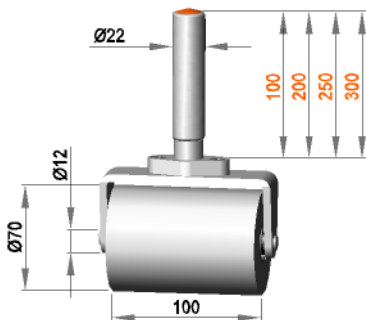

Feststehende Rollenhalterung mit Rolle R 12 / 100 / 70 / PO

FR12/ 100 /100/70/PO  
 FR12/ 200 /100/70/PO  
 FR12/ 250 /100/70/PO  
 FR12/ 300 /100/70/PO

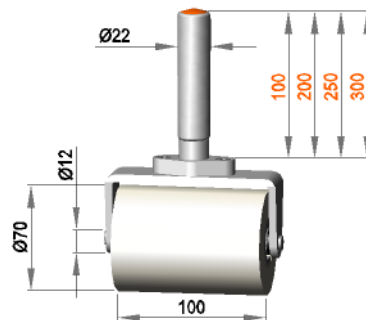

Andere Abmessungen und  
 Materialien auf Anfrage !

Feststehende Rollenhalterung mit Rolle R 12 / 150 / 70 / S30B

FR12/ 100 /150/70/S30B  
FR12/ 200 /150/70/S30B  
FR12/ 250 /150/70/S30B  
FR12/ 300 /150/70/S30B

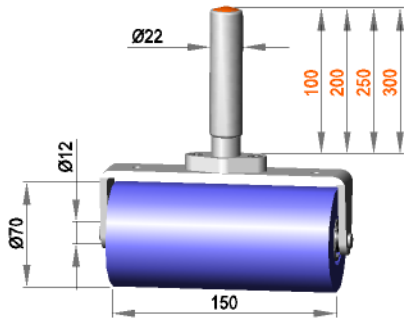

Feststehende Rollenhalterung mit Rolle R 12 / 150 / 70 / S50R

FR12/ 100 /150/70/S50R  
FR12/ 200 /150/70/S50R  
FR12/ 250 /150/70/S50R  
FR12/ 300 /150/70/S50R

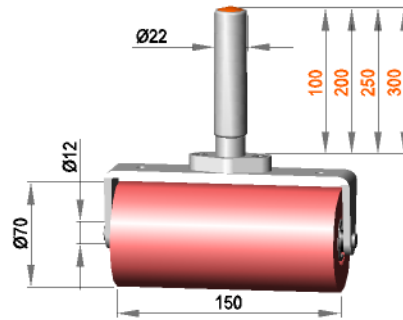

Feststehende Rollenhalterung mit Rolle R 12 / 150 / 70 / S70G

FR12/ 100 /150/70/S70G  
FR12/ 200 /150/70/S70G  
FR12/ 250 /150/70/S70G  
FR12/ 300 /150/70/S70G

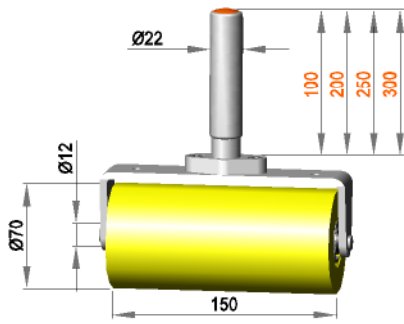

Feststehende Rollenhalterung mit Rolle R 12 / 150 / 70 / S90Gr

FR12/ 100 /150/70/S90Gr  
FR12/ 200 /150/70/S90Gr  
FR12/ 250 /150/70/S90Gr  
FR12/ 300 /150/70/S90Gr

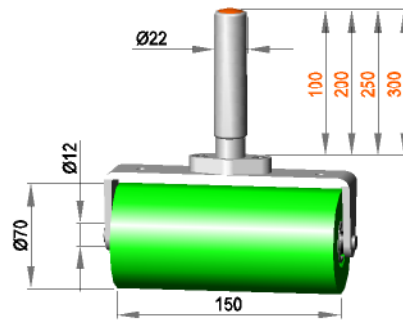

Feststehende Rollenhalterung mit Rolle R 12 / 150 / 70 / AL

FR12/ 100 /150/70/AL  
FR12/ 200 /150/70/AL  
FR12/ 250 /150/70/AL  
FR12/ 300 /150/70/AL

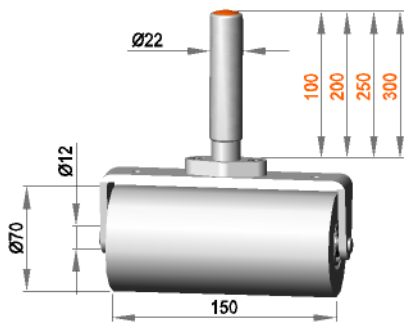

Feststehende Rollenhalterung mit Rolle R 12 / 150 / 70 / PO

FR12/ 100 /150/70/PO  
FR12/ 200 /150/70/PO  
FR12/ 250 /150/70/PO  
FR12/ 300 /150/70/PO

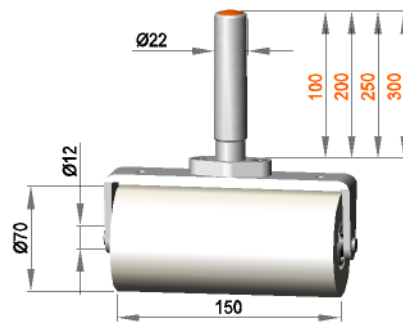

Andere Abmessungen und  
Materialien auf Anfrage !

Feststehende Rollenhalterung mit Rolle R 12 / 200 / 70 / S30B

- FR12/ 100 /200/70/S30B
- FR12/ 200 /200/70/S30B
- FR12/ 250 /200/70/S30B
- FR12/ 300 /200/70/S30B

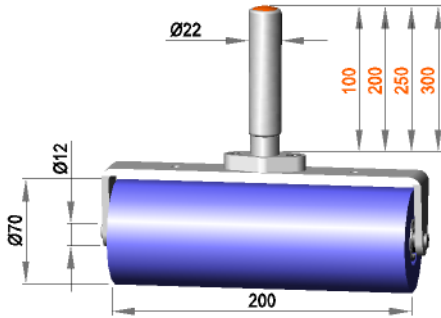

Feststehende Rollenhalterung mit Rolle R 12 / 200 / 70 / S50R

- FR12/ 100 /200/70/S50R
- FR12/ 200 /200/70/S50R
- FR12/ 250 /200/70/S50R
- FR12/ 300 /200/70/S50R

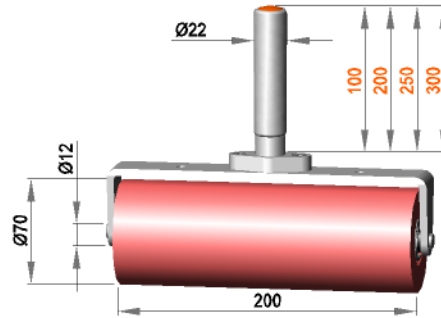

Feststehende Rollenhalterung mit Rolle R 12 / 200 / 70 / S70G

- FR12/ 100 /200/70/S70G
- FR12/ 200 /200/70/S70G
- FR12/ 250 /200/70/S70G
- FR12/ 300 /200/70/S70G

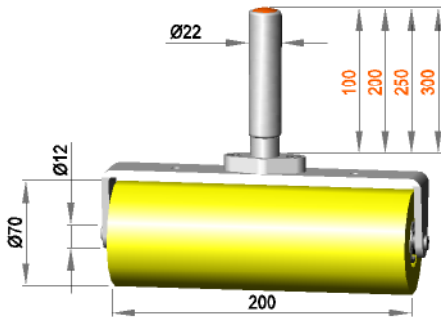

Feststehende Rollenhalterung mit Rolle R 12 / 200 / 70 / S90Gr

- FR12/ 100 /200/70/S90Gr
- FR12/ 200 /200/70/S90Gr
- FR12/ 250 /200/70/S90Gr
- FR12/ 300 /200/70/S90Gr

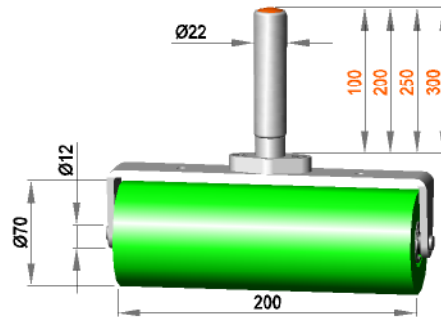

Feststehende Rollenhalterung mit Rolle R 12 / 200 / 70 / AL

- FR12/ 100 /200/70/AL
- FR12/ 200 /200/70/AL
- FR12/ 250 /200/70/AL
- FR12/ 300 /200/70/AL

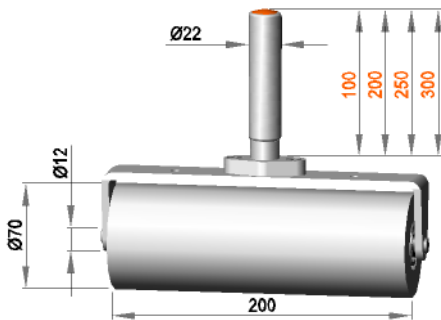

Feststehende Rollenhalterung mit Rolle R 12 / 200 / 70 / PO

- FR12/ 100 /200/70/PO
- FR12/ 200 /200/70/PO
- FR12/ 250 /200/70/PO
- FR12/ 300 /200/70/PO

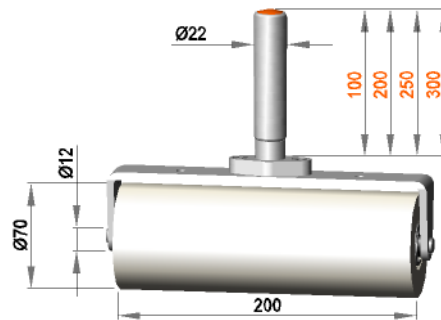

Andere Abmessungen und  
Materialien auf Anfrage !

Feststehende Rollenhalterung mit Rolle R 12 / 250 / 70 / S30B

- FR12/ 100 /250/70/S30B
- FR12/ 200 /250/70/S30B
- FR12/ 250 /250/70/S30B
- FR12/ 300 /250/70/S30B

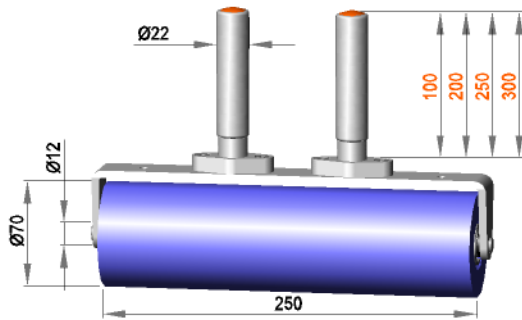

Feststehende Rollenhalterung mit Rolle R 12 / 250 / 70 / S50R

- FR12/ 100 /250/70/S50R
- FR12/ 200 /250/70/S50R
- FR12/ 250 /250/70/S50R
- FR12/ 300 /250/70/S50R

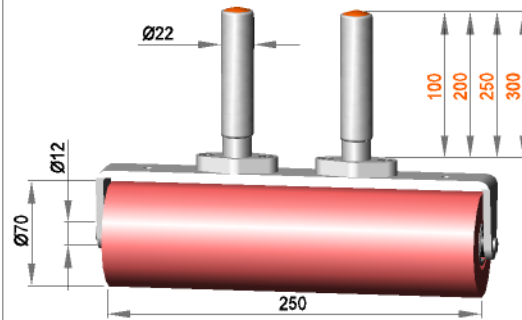

Feststehende Rollenhalterung mit Rolle R 12 / 250 / 70 / S70G

- FR12/ 100 /250/70/S70G
- FR12/ 200 /250/70/S70G
- FR12/ 250 /250/70/S70G
- FR12/ 300 /250/70/S70G

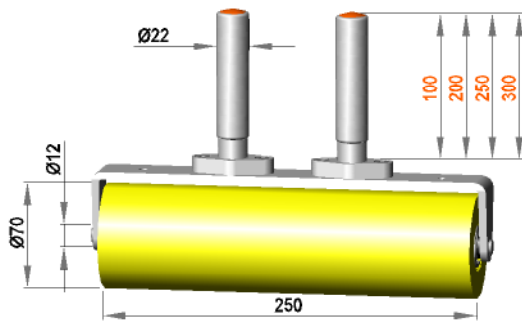

Feststehende Rollenhalterung mit Rolle R 12 / 250 / 70 / S90Gr

- FR12/ 100 /250/70/S90Gr
- FR12/ 200 /250/70/S90Gr
- FR12/ 250 /250/70/S90Gr
- FR12/ 300 /250/70/S90Gr

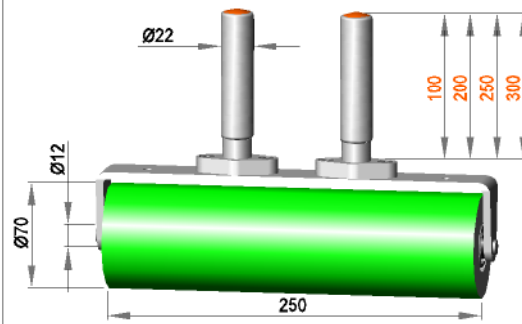

Feststehende Rollenhalterung mit Rolle R 12 / 250 / 70 / AL

- FR12/ 100 /250/70/AL
- FR12/ 200 /250/70/AL
- FR12/ 250 /250/70/AL
- FR12/ 300 /250/70/AL

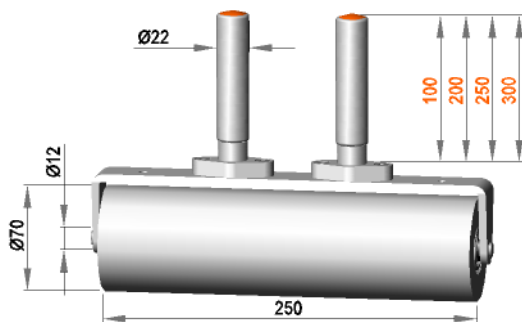

Feststehende Rollenhalterung mit Rolle R 12 / 250 / 70 / PO

- FR12/ 100 /250/70/PO
- FR12/ 200 /250/70/PO
- FR12/ 250 /250/70/PO
- FR12/ 300 /250/70/PO

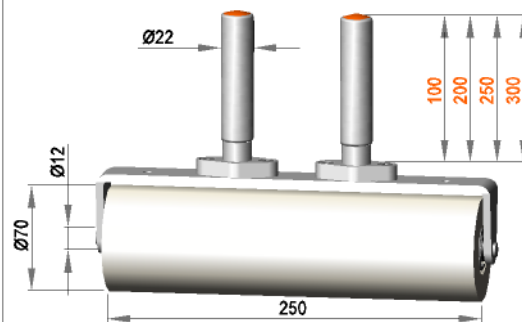

**Andere Abmessungen und  
Materialien auf Anfrage !**

**Feststehende Rollenhalterung mit Rolle R 12 / 300 / 70 / S30B**

- FR12/ 100 /300/70/S30B
- FR12/ 200 /300/70/S30B
- FR12/ 250 /300/70/S30B
- FR12/ 300 /300/70/S30B

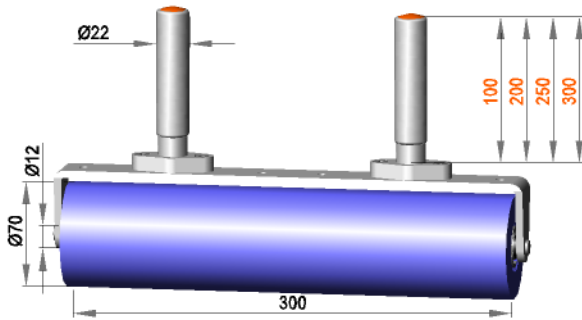

**Feststehende Rollenhalterung mit Rolle R 12 / 300 / 70 / S50R**

- FR12/ 100 /300/70/S50R
- FR12/ 200 /300/70/S50R
- FR12/ 250 /300/70/S50R
- FR12/ 300 /300/70/S50R

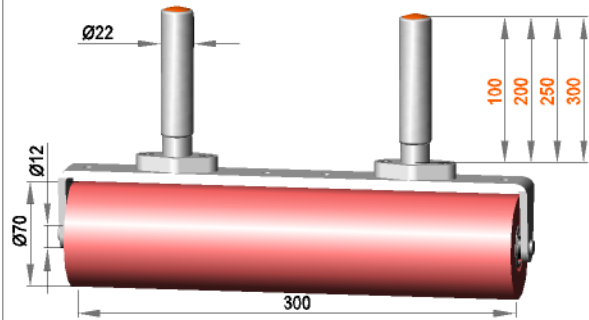

**Feststehende Rollenhalterung mit Rolle R 12 / 300 / 70 / S70G**

- FR12/ 100 /300/70/S70G
- FR12/ 200 /300/70/S70G
- FR12/ 250 /300/70/S70G
- FR12/ 300 /300/70/S70G

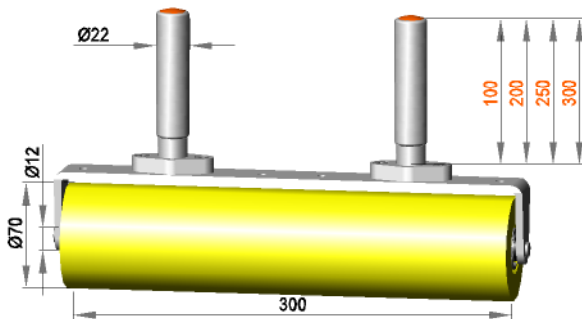

**Feststehende Rollenhalterung mit Rolle R 12 / 300 / 70 / S90gr**

- FR12/ 100 /300/70/S90Gr
- FR12/ 200 /300/70/S90Gr
- FR12/ 250 /300/70/S90Gr
- FR12/ 300 /300/70/S90Gr

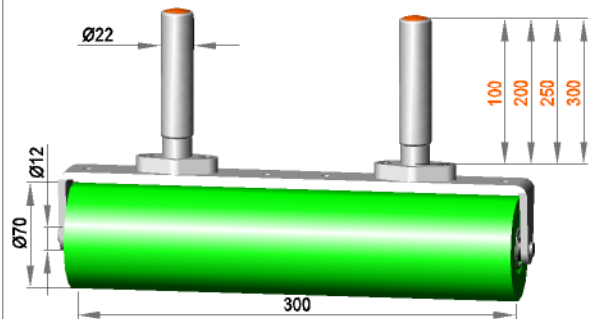

**Feststehende Rollenhalterung mit Rolle R 12 / 300 / 70 / AL**

- FR12/ 100 /300/70/AL
- FR12/ 200 /300/70/AL
- FR12/ 250 /300/70/AL
- FR12/ 300 /300/70/AL

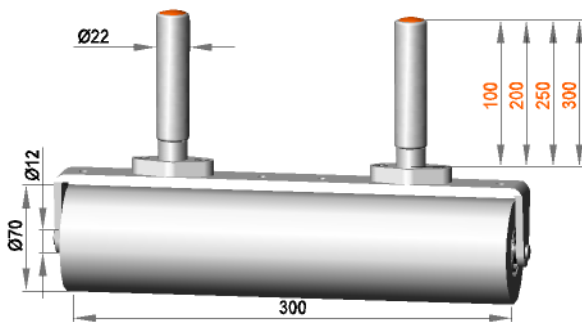

**Feststehende Rollenhalterung mit Rolle R 12 / 300 / 70 / PO**

- FR12/ 100 /300/70/PO
- FR12/ 200 /300/70/PO
- FR12/ 250 /300/70/PO
- FR12/ 300 /300/70/PO

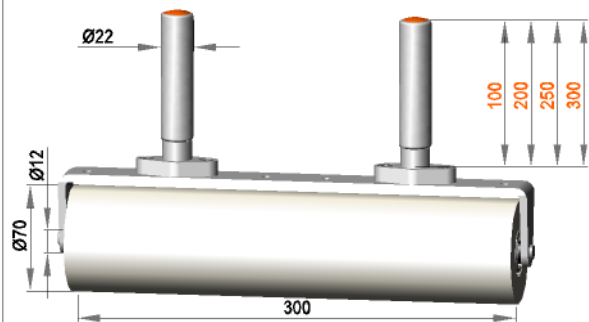

**Andere Abmessungen und  
Materialien auf Anfrage !**



Feststehende Rollenhalterung mit Rolle R 12 / 350 / 70 / S30B

- FR12/ 100 /350/70/S30B
- FR12/ 200 /350/70/S30B
- FR12/ 250 /350/70/S30B
- FR12/ 300 /350/70/S30B

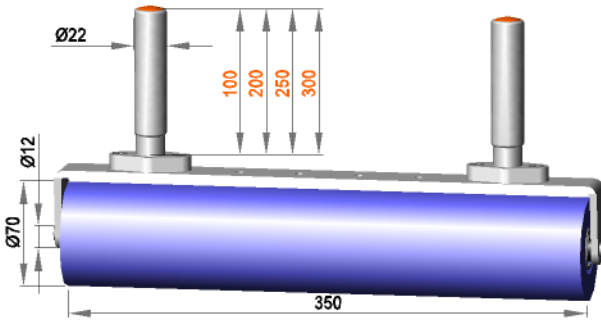

Feststehende Rollenhalterung mit Rolle R 12 / 350 / 70 / S50R

- FR12/ 100 /350/70/S50R
- FR12/ 200 /350/70/S50R
- FR12/ 250 /350/70/S50R
- FR12/ 300 /350/70/S50R

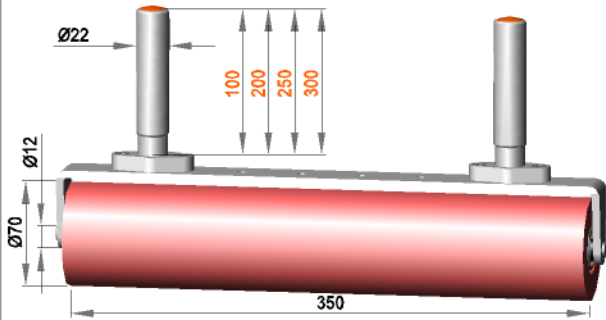

Feststehende Rollenhalterung mit Rolle R 12 / 350 / 70 / S70G

- FR12/ 100 /350/70/S70G
- FR12/ 200 /350/70/S70G
- FR12/ 250 /350/70/S70G
- FR12/ 300 /350/70/S70G

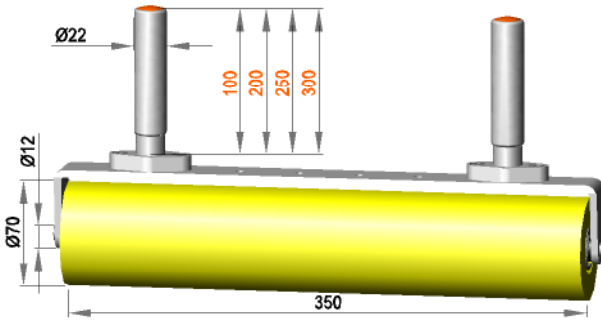

Feststehende Rollenhalterung mit Rolle R 12 / 350 / 70 / S90Gr

- FR12/ 100 /350/70/S90Gr
- FR12/ 200 /350/70/S90Gr
- FR12/ 250 /350/70/S90Gr
- FR12/ 300 /350/70/S90Gr

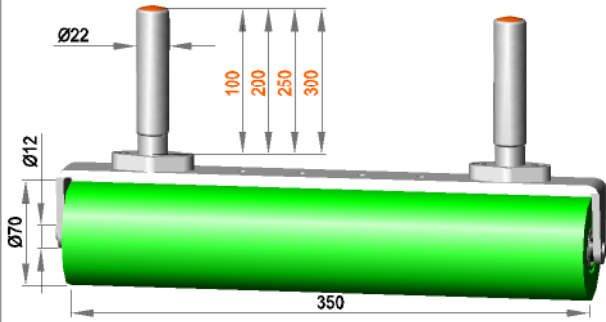

Feststehende Rollenhalterung mit Rolle R 12 / 350 / 70 / AL

- FR12/ 100 /350/70/AL
- FR12/ 200 /350/70/AL
- FR12/ 250 /350/70/AL
- FR12/ 300 /350/70/AL

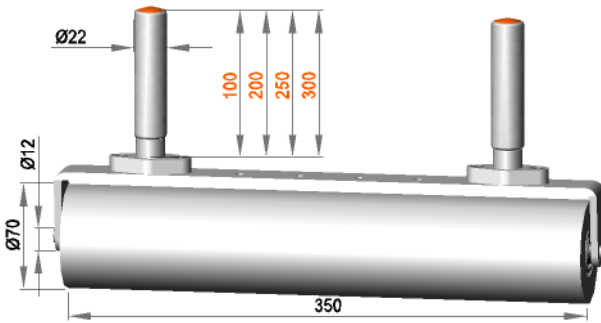

Feststehende Rollenhalterung mit Rolle R 12 / 350 / 70 / PO

- FR12/ 100 /350/70/PO
- FR12/ 200 /350/70/PO
- FR12/ 250 /350/70/PO
- FR12/ 300 /350/70/PO

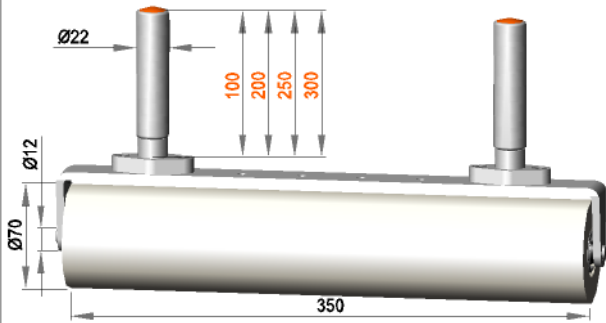

Andere Abmessungen und  
Materialien auf Anfrage !

**Feststehende Rollenhalterung mit Rolle R 8 / 15 / 40 / S30B**

- FRA 8 / 100 / 15/40/S30B
- FRA 8 / 200 / 15/40/S30B
- FRA 8 / 250 / 15/40/S30B
- FRA 8 / 300 / 15/40/S30B

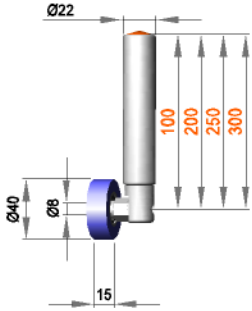

**Feststehende Rollenhalterung mit Rolle R 8 / 15 / 40 / S50R**

- FRA 8 / 100 / 15/40/S50R
- FRA 8 / 200 / 15/40/S50R
- FRA 8 / 250 / 15/40/S50R
- FRA 8 / 300 / 15/40/S50R

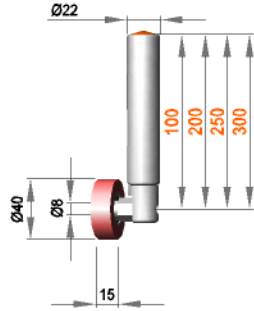

**Feststehende Rollenhalterung mit Rolle R 8 / 15 / 40 / S70G**

- FRA 8 / 100 / 15/40/S70G
- FRA 8 / 200 / 15/40/S70G
- FRA 8 / 250 / 15/40/S70G
- FRA 8 / 300 / 15/40/S70G

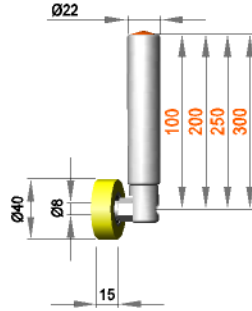

**Feststehende Rollenhalterung mit Rolle R 8 / 15 / 40 / S90Gr**

- FRA 8 / 100 / 15/40/S90Gr
- FRA 8 / 200 / 15/40/S90Gr
- FRA 8 / 250 / 15/40/S90Gr
- FRA 8 / 300 / 15/40/S90Gr

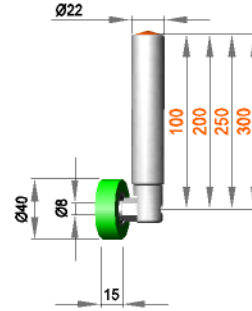

**Feststehende Rollenhalterung mit Rolle R 8 / 15 / 40 / AL**

- FRA 8 / 100 / 15/40/AL
- FRA 8 / 200 / 15/40/AL
- FRA 8 / 250 / 15/40/AL
- FRA 8 / 300 / 15/40/AL

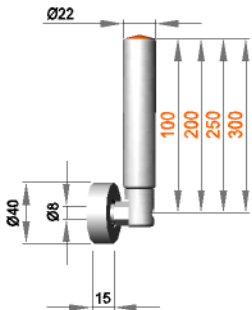

**Feststehende Rollenhalterung mit Rolle R 8 / 15 / 40 / SK**

- FRA 8 / 100 / 15/40/SK
- FRA 8 / 200 / 15/40/SK
- FRA 8 / 250 / 15/40/SK
- FRA 8 / 300 / 15/40/SK

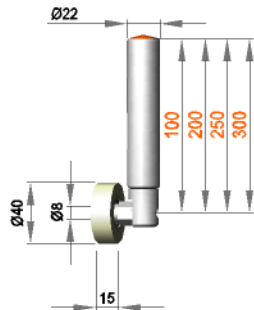

**Feststehende Rollenhalterung mit Rolle R 8 / 15 / 40 / ST**

- FRA 8 / 100 / 15/40/ST
- FRA 8 / 200 / 15/40/ST
- FRA 8 / 250 / 15/40/ST
- FRA 8 / 300 / 15/40/ST

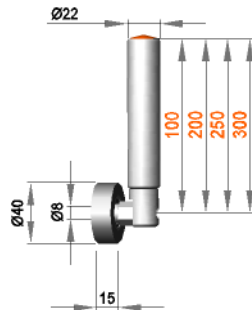

**Feststehende Rollenhalterung mit Rolle R 8 / 20 / 40 / S30B**

- FRA 8 / 100 / 20/40/S30B
- FRA 8 / 200 / 20/40/S30B
- FRA 8 / 250 / 20/40/S30B
- FRA 8 / 300 / 20/40/S30B

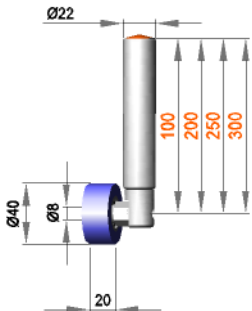

**Feststehende Rollenhalterung mit Rolle R 8 / 20 / 40 / S50R**

- FRA 8 / 100 / 20/40/S50R
- FRA 8 / 200 / 20/40/S50R
- FRA 8 / 250 / 20/40/S50R
- FRA 8 / 300 / 20/40/S50R

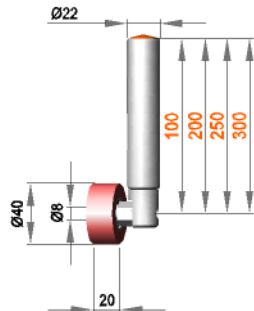

**Feststehende Rollenhalterung mit Rolle R 8 / 20 / 40 / S70G**

- FRA 8 / 100 / 20/40/S70G
- FRA 8 / 200 / 20/40/S70G
- FRA 8 / 250 / 20/40/S70G
- FRA 8 / 300 / 20/40/S70G

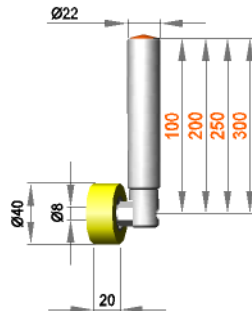

**Feststehende Rollenhalterung mit Rolle R 8 / 20 / 40 / S90Gr**

- FRA 8 / 100 / 20/40/S90Gr
- FRA 8 / 200 / 20/40/S90Gr
- FRA 8 / 250 / 20/40/S90Gr
- FRA 8 / 300 / 20/40/S90Gr

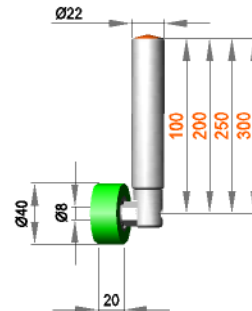

**Feststehende Rollenhalterung mit Rolle R 8 / 20 / 40 / AL**

- FRA 8 / 100 / 20/40/AL
- FRA 8 / 200 / 20/40/AL
- FRA 8 / 250 / 20/40/AL
- FRA 8 / 300 / 20/40/AL

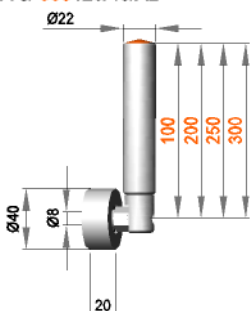

**Feststehende Rollenhalterung mit Rolle R 8 / 20 / 40 / SK**

- FRA 8 / 100 / 20/40/SK
- FRA 8 / 200 / 20/40/SK
- FRA 8 / 250 / 20/40/SK
- FRA 8 / 300 / 20/40/SK

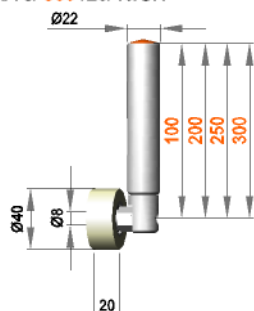

**Feststehende Rollenhalterung mit Rolle R 8 / 20 / 40 / ST**

- FRA 8 / 100 / 20/40/ST
- FRA 8 / 200 / 20/40/ST
- FRA 8 / 250 / 20/40/ST
- FRA 8 / 300 / 20/40/ST

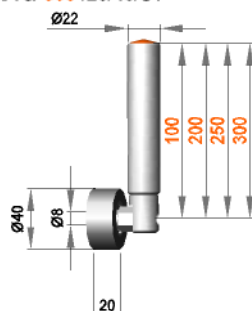

**Feststehende Rollenhalterung mit Rolle R 8 / 30 / 40 / S30B**

- FRA 8 / 100 / 30/40/S30B
- FRA 8 / 200 / 30/40/S30B
- FRA 8 / 250 / 30/40/S30B
- FRA 8 / 300 / 30/40/S30B

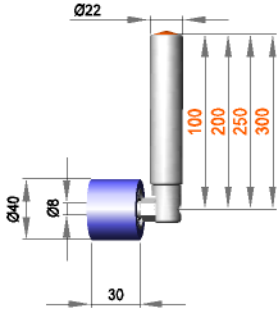

**Feststehende Rollenhalterung mit Rolle R 8 / 30 / 40 / S50R**

- FRA 8 / 100 / 30/40/S50R
- FRA 8 / 200 / 30/40/S50R
- FRA 8 / 250 / 30/40/S50R
- FRA 8 / 300 / 30/40/S50R

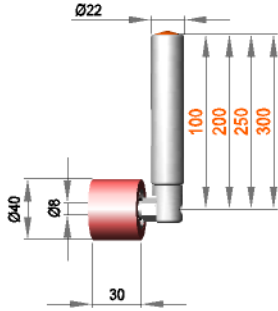

**Feststehende Rollenhalterung mit Rolle R 8 / 30 / 40 / S70G**

- FRA 8 / 100 / 30/40/S70G
- FRA 8 / 200 / 30/40/S70G
- FRA 8 / 250 / 30/40/S70G
- FRA 8 / 300 / 30/40/S70G

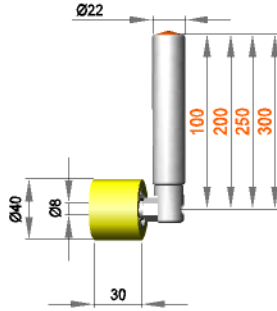

**Feststehende Rollenhalterung mit Rolle R 8 / 30 / 40 / S90Gr**

- FRA 8 / 100 / 30/40/S90Gr
- FRA 8 / 200 / 30/40/S90Gr
- FRA 8 / 250 / 30/40/S90Gr
- FRA 8 / 300 / 30/40/S90Gr

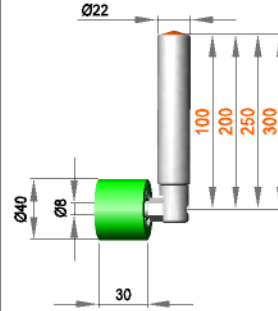

**Feststehende Rollenhalterung mit Rolle R 8 / 30 / 40 / AL**

- FRA 8 / 100 / 30/40/AL
- FRA 8 / 200 / 30/40/AL
- FRA 8 / 250 / 30/40/AL
- FRA 8 / 300 / 30/40/AL

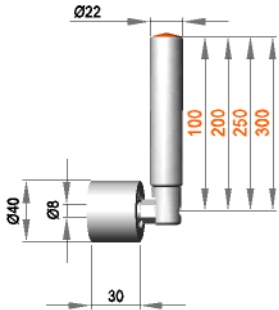

**Feststehende Rollenhalterung mit Rolle R 8 / 30 / 40 / SK**

- FRA 8 / 100 / 30/40/SK
- FRA 8 / 200 / 30/40/SK
- FRA 8 / 250 / 30/40/SK
- FRA 8 / 300 / 30/40/SK

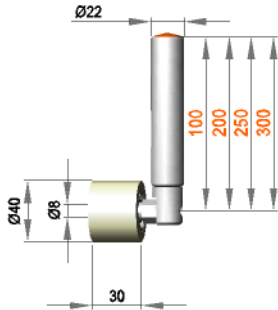

**Feststehende Rollenhalterung mit Rolle R 8 / 30 / 40 / ST**

- FRA 8 / 100 / 30/40/ST
- FRA 8 / 200 / 30/40/ST
- FRA 8 / 250 / 30/40/ST
- FRA 8 / 300 / 30/40/ST

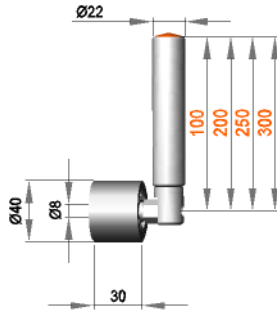

**Feststehende Rollenhalterung mit Rolle R 8 / 40 / 40 / S30B**

- FRA 8 / 100 / 40/40/S30B
- FRA 8 / 200 / 40/40/S30B
- FRA 8 / 250 / 40/40/S30B
- FRA 8 / 300 / 40/40/S30B

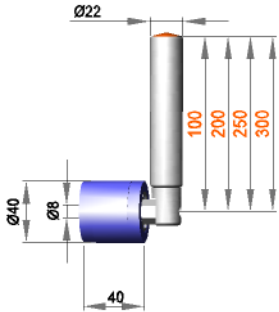

**Feststehende Rollenhalterung mit Rolle R 8 / 40 / 40 / S50R**

- FRA 8 / 100 / 40/40/S50R
- FRA 8 / 200 / 40/40/S50R
- FRA 8 / 250 / 40/40/S50R
- FRA 8 / 300 / 40/40/S50R

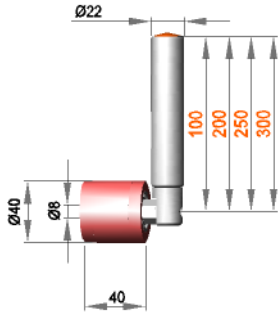

**Feststehende Rollenhalterung mit Rolle R 8 / 40 / 40 / S70G**

- FRA 8 / 100 / 40/40/S70G
- FRA 8 / 200 / 40/40/S70G
- FRA 8 / 250 / 40/40/S70G
- FRA 8 / 300 / 40/40/S70G

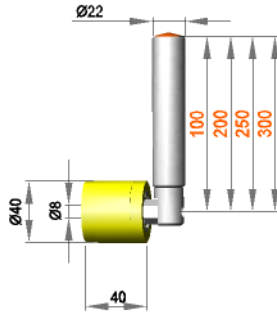

**Feststehende Rollenhalterung mit Rolle R 8 / 40 / 40 / S90Gr**

- FRA 8 / 100 / 40/40/S90Gr
- FRA 8 / 200 / 40/40/S90Gr
- FRA 8 / 250 / 40/40/S90Gr
- FRA 8 / 300 / 40/40/S90Gr

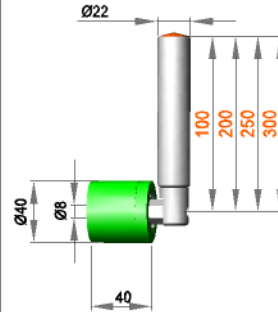

**Feststehende Rollenhalterung mit Rolle R 8 / 40 / 40 / AL**

- FRA 8 / 100 / 40/40/AL
- FRA 8 / 200 / 40/40/AL
- FRA 8 / 250 / 40/40/AL
- FRA 8 / 300 / 40/40/AL

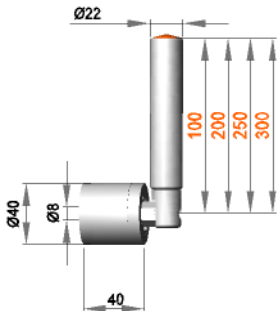

**Feststehende Rollenhalterung mit Rolle R 8 / 40 / 40 / SK**

- FRA 8 / 100 / 40/40/SK
- FRA 8 / 200 / 40/40/SK
- FRA 8 / 250 / 40/40/SK
- FRA 8 / 300 / 40/40/SK

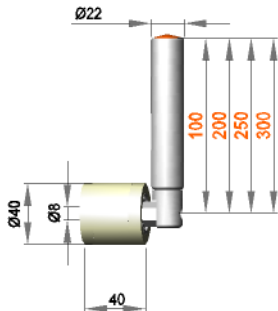

**Feststehende Rollenhalterung mit Rolle R 8 / 40 / 40 / ST**

- FRA 8 / 100 / 40/40/ST
- FRA 8 / 200 / 40/40/ST
- FRA 8 / 250 / 40/40/ST
- FRA 8 / 300 / 40/40/ST

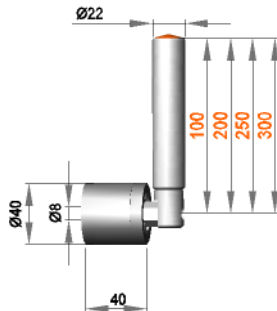

**Feststehende Rollenhalterung mit Rolle R 8 / 15 / 40 / S30B**

- FRB 8/ 100 /15/40/S30B
- FRB 8/ 200 /15/40/S30B
- FRB 8/ 250 /15/40/S30B
- FRB 8/ 300 /15/40/S30B

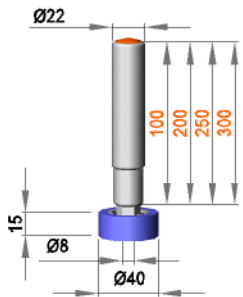

**Feststehende Rollenhalterung mit Rolle R 8 / 15 / 40 / S50R**

- FRB 8/ 100 /15/40/S50R
- FRB 8/ 200 /15/40/S50R
- FRB 8/ 250 /15/40/S50R
- FRB 8/ 300 /15/40/S50R

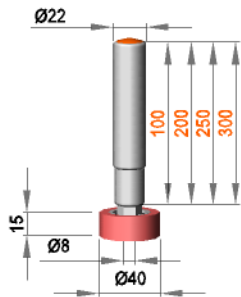

**Feststehende Rollenhalterung mit Rolle R 8 / 15 / 40 / S70G**

- FRB 8/ 100 /15/40/S70G
- FRB 8/ 200 /15/40/S70G
- FRB 8/ 250 /15/40/S70G
- FRB 8/ 300 /15/40/S70G

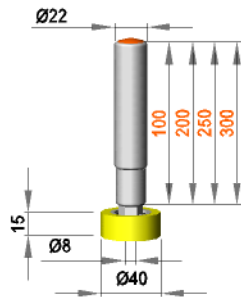

**Feststehende Rollenhalterung mit Rolle R 8 / 15 / 40 / S90Gr**

- FRB 8/ 100 /15/40/S90Gr
- FRB 8/ 200 /15/40/S90Gr
- FRB 8/ 250 /15/40/S90Gr
- FRB 8/ 300 /15/40/S90Gr

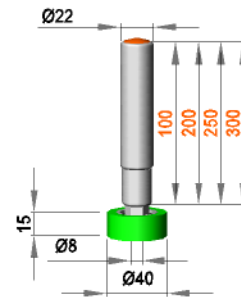

**Feststehende Rollenhalterung mit Rolle R 8 / 15 / 40 / AL**

- FRB 8/ 100 /15/40/AL
- FRB 8/ 200 /15/40/AL
- FRB 8/ 250 /15/40/AL
- FRB 8/ 300 /15/40/AL

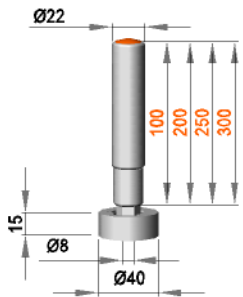

**Feststehende Rollenhalterung mit Rolle R 8 / 15 / 40 / SK**

- FRB 8/ 100 /15/40/SK
- FRB 8/ 200 /15/40/SK
- FRB 8/ 250 /15/40/SK
- FRB 8/ 300 /15/40/SK

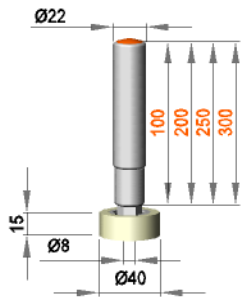

**Feststehende Rollenhalterung mit Rolle R 8 / 15 / 40 / ST**

- FRB 8/ 100 /15/40/ST
- FRB 8/ 200 /15/40/ST
- FRB 8/ 250 /15/40/ST
- FRB 8/ 300 /15/40/ST

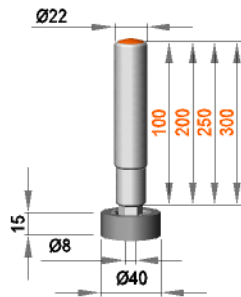

**Feststehende Rollenhalterung mit Rolle R 8 / 20 / 40 / S30B**

- FRB 8/ 100 /20/40/S30B
- FRB 8/ 200 /20/40/S30B
- FRB 8/ 250 /20/40/S30B
- FRB 8/ 300 /20/40/S30B

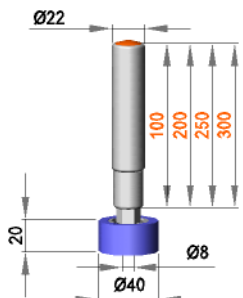

**Feststehende Rollenhalterung mit Rolle R 8 / 20 / 40 / S50R**

- FRB 8/ 100 /20/40/S50R
- FRB 8/ 200 /20/40/S50R
- FRB 8/ 250 /20/40/S50R
- FRB 8/ 300 /20/40/S50R

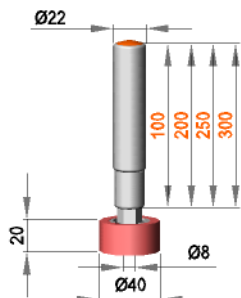

**Feststehende Rollenhalterung mit Rolle R 8 / 20 / 40 / S70G**

- FRB 8/ 100 /20/40/S70G
- FRB 8/ 200 /20/40/S70G
- FRB 8/ 250 /20/40/S70G
- FRB 8/ 300 /20/40/S70G

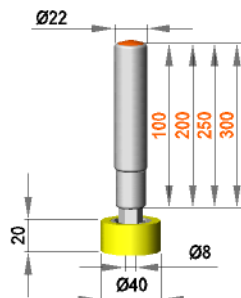

**Feststehende Rollenhalterung mit Rolle R 8 / 20 / 40 / S90Gr**

- FRB 8/ 100 /20/40/S90Gr
- FRB 8/ 200 /20/40/S90Gr
- FRB 8/ 250 /20/40/S90Gr
- FRB 8/ 300 /20/40/S90Gr

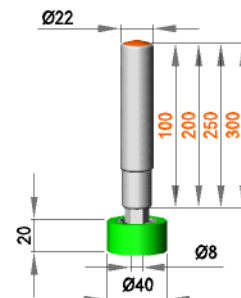

**Feststehende Rollenhalterung mit Rolle R 8 / 20 / 40 / AL**

- FRB 8/ 100 /20/40/AL
- FRB 8/ 200 /20/40/AL
- FRB 8/ 250 /20/40/AL
- FRB 8/ 300 /20/40/AL

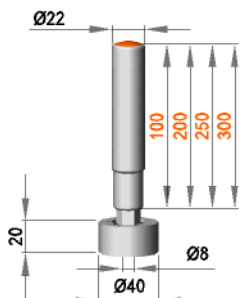

**Feststehende Rollenhalterung mit Rolle R 8 / 20 / 40 / SK**

- FRB 8/ 100 /20/40/SK
- FRB 8/ 200 /20/40/SK
- FRB 8/ 250 /20/40/SK
- FRB 8/ 300 /20/40/SK

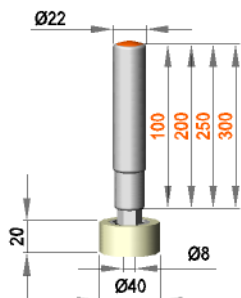

**Feststehende Rollenhalterung mit Rolle R 8 / 20 / 40 / ST**

- FRB 8/ 100 /20/40/ST
- FRB 8/ 200 /20/40/ST
- FRB 8/ 250 /20/40/ST
- FRB 8/ 300 /20/40/ST

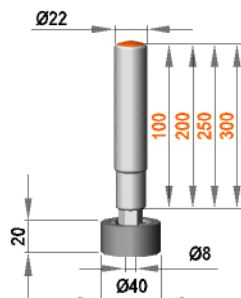

**Feststehende Rollenhalterung mit Rolle R 8 / 30 / 40 / S30B**

- FRB 8 / 100 / 30/40/S30B
- FRB 8 / 200 / 30/40/S30B
- FRB 8 / 250 / 30/40/S30B
- FRB 8 / 300 / 30/40/S30B

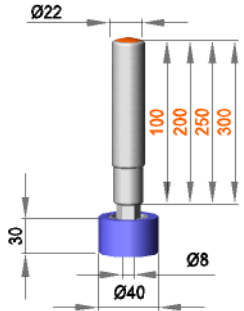

**Feststehende Rollenhalterung mit Rolle R 8 / 30 / 40 / S50R**

- FRB 8 / 100 / 30/40/S50R
- FRB 8 / 200 / 30/40/S50R
- FRB 8 / 250 / 30/40/S50R
- FRB 8 / 300 / 30/40/S50R

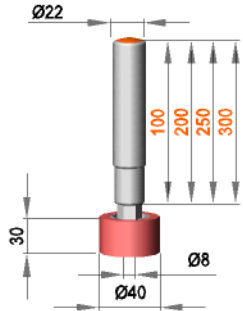

**Feststehende Rollenhalterung mit Rolle R 8 / 30 / 40 / S70G**

- FRB 8 / 100 / 30/40/S70G
- FRB 8 / 200 / 30/40/S70G
- FRB 8 / 250 / 30/40/S70G
- FRB 8 / 300 / 30/40/S70G

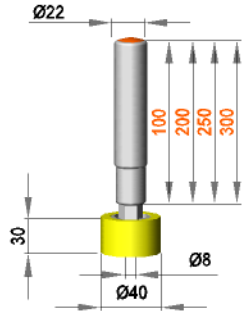

**Feststehende Rollenhalterung mit Rolle R 8 / 30 / 40 / S90Gr**

- FRB 8 / 100 / 30/40/S90Gr
- FRB 8 / 200 / 30/40/S90Gr
- FRB 8 / 250 / 30/40/S90Gr
- FRB 8 / 300 / 30/40/S90Gr

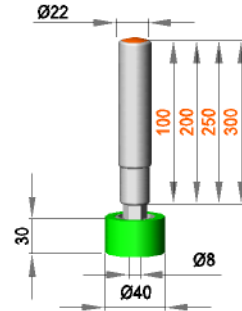

**Feststehende Rollenhalterung mit Rolle R 8 / 30 / 40 / AL**

- FRB 8 / 100 / 30/40/AL
- FRB 8 / 200 / 30/40/AL
- FRB 8 / 250 / 30/40/AL
- FRB 8 / 300 / 30/40/AL

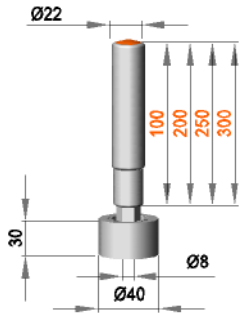

**Feststehende Rollenhalterung mit Rolle R 8 / 30 / 40 / SK**

- FRB 8 / 100 / 30/40/SK
- FRB 8 / 200 / 30/40/SK
- FRB 8 / 250 / 30/40/SK
- FRB 8 / 300 / 30/40/SK

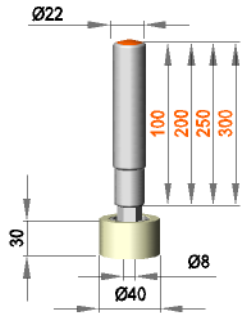

**Feststehende Rollenhalterung mit Rolle R 8 / 30 / 40 / ST**

- FRB 8 / 100 / 30/40/ST
- FRB 8 / 200 / 30/40/ST
- FRB 8 / 250 / 30/40/ST
- FRB 8 / 300 / 30/40/ST

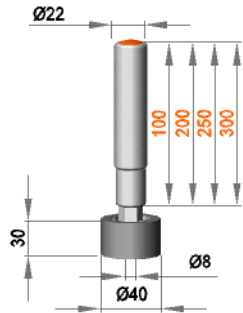

**Feststehende Rollenhalterung mit Rolle R 8 / 40 / 40 / S30B**

- FRB 8 / 100 / 40/40/S30B
- FRB 8 / 200 / 40/40/S30B
- FRB 8 / 250 / 40/40/S30B
- FRB 8 / 300 / 40/40/S30B

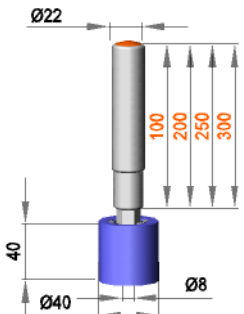

**Feststehende Rollenhalterung mit Rolle R 8 / 40 / 40 / S50R**

- FRB 8 / 100 / 40/40/S50R
- FRB 8 / 200 / 40/40/S50R
- FRB 8 / 250 / 40/40/S50R
- FRB 8 / 300 / 40/40/S50R

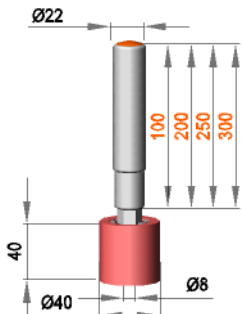

**Feststehende Rollenhalterung mit Rolle R 8 / 40 / 40 / S70G**

- FRB 8 / 100 / 40/40/S70G
- FRB 8 / 200 / 40/40/S70G
- FRB 8 / 250 / 40/40/S70G
- FRB 8 / 300 / 40/40/S70G

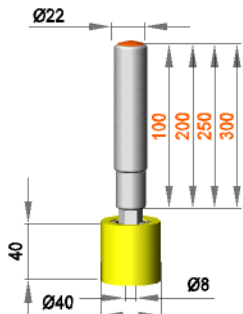

**Feststehende Rollenhalterung mit Rolle R 8 / 40 / 40 / S90Gr**

- FRB 8 / 100 / 40/40/S90Gr
- FRB 8 / 200 / 40/40/S90Gr
- FRB 8 / 250 / 40/40/S90Gr
- FRB 8 / 300 / 40/40/S90Gr

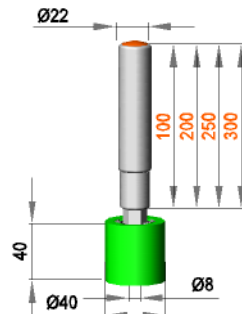

**Feststehende Rollenhalterung mit Rolle R 8 / 40 / 40 / AL**

- FRB 8 / 100 / 40/40/AL
- FRB 8 / 200 / 40/40/AL
- FRB 8 / 250 / 40/40/AL
- FRB 8 / 300 / 40/40/AL

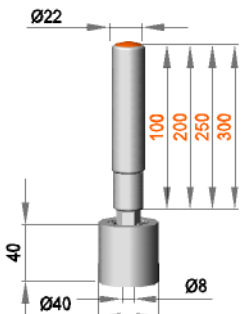

**Feststehende Rollenhalterung mit Rolle R 8 / 40 / 40 / SK**

- FRB 8 / 100 / 40/40/SK
- FRB 8 / 200 / 40/40/SK
- FRB 8 / 250 / 40/40/SK
- FRB 8 / 300 / 40/40/SK

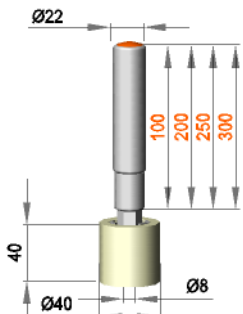

**Feststehende Rollenhalterung mit Rolle R 8 / 40 / 40 / ST**

- FRB 8 / 100 / 40/40/ST
- FRB 8 / 200 / 40/40/ST
- FRB 8 / 250 / 40/40/ST
- FRB 8 / 300 / 40/40/ST

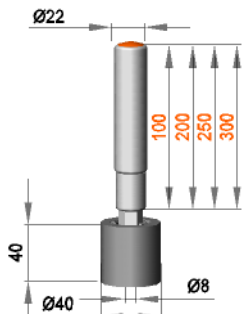

**Gefederte Rollenhalterung mit Rolle R 12 / 15 / 50 / S30B**

GRB 12/ 150 /15/50/S30B  
GRB 12/ 200 /15/50/S30B  
GRB 12/ 250 /15/50/S30B

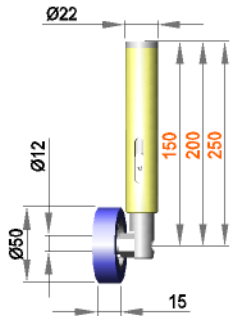

**Gefederte Rollenhalterung mit Rolle R 12 / 15 / 50 / S50R**

GRB 12/ 150 /15/50/S50R  
GRB 12/ 200 /15/50/S50R  
GRB 12/ 250 /15/50/S50R

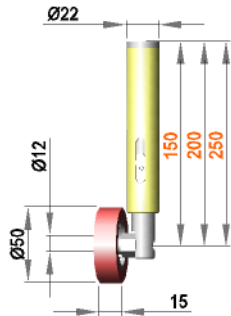

**Gefederte Rollenhalterung mit Rolle R 12 / 15 / 50 / S70G**

GRB 12/ 150 /15/50/S70G  
GRB 12/ 200 /15/50/S70G  
GRB 12/ 250 /15/50/S70G

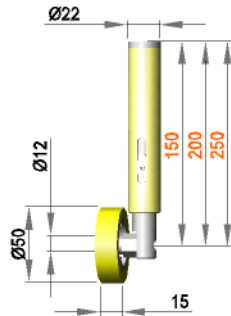

**Gefederte Rollenhalterung mit Rolle R 12 / 15 / 50 / S90Gr**

GRB 12/ 150 /15/50/S90Gr  
GRB 12/ 200 /15/50/S90Gr  
GRB 12/ 250 /15/50/S90Gr

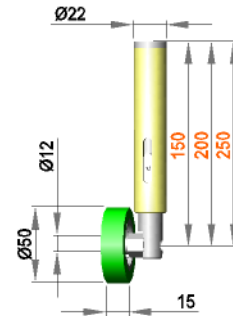

**Gefederte Rollenhalterung mit Rolle R 12 / 15 / 50 / AL**

GRB 12/ 150 /15/50/AL  
GRB 12/ 200 /15/50/AL  
GRB 12/ 250 /15/50/AL

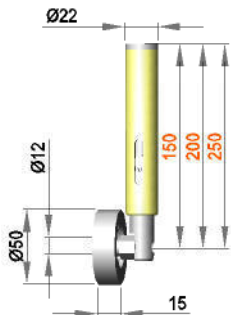

**Gefederte Rollenhalterung mit Rolle R 12 / 15 / 50 / PO**

GRB 12/ 150 /15/50/PO  
GRB 12/ 200 /15/50/PO  
GRB 12/ 250 /15/50/PO

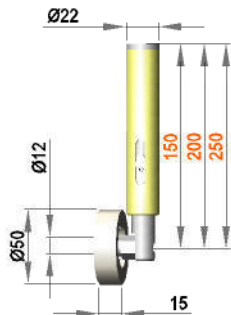

Andere Abmessungen und Materialien auf Anfrage !

**Gefederte Rollenhalterung mit Rolle R 12 / 20 / 50 / S30B**

GRB 12/ 150 /20/50/S30B  
GRB 12/ 200 /20/50/S30B  
GRB 12/ 250 /20/50/S30B

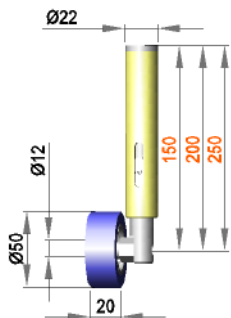

**Gefederte Rollenhalterung mit Rolle R 12 / 20 / 50 / S50R**

GRB 12/ 150 /20/50/S50R  
GRB 12/ 200 /20/50/S50R  
GRB 12/ 250 /20/50/S50R

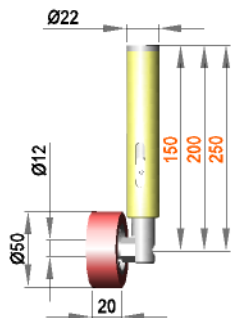

**Gefederte Rollenhalterung mit Rolle R 12 / 20 / 50 / S70G**

GRB 12/ 150 /20/50/S70G  
GRB 12/ 200 /20/50/S70G  
GRB 12/ 250 /20/50/S70G

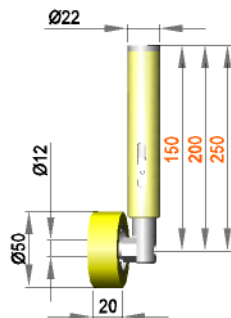

**Gefederte Rollenhalterung mit Rolle R 12 / 20 / 50 / S90Gr**

GRB 12/ 150 /20/50/S90Gr  
GRB 12/ 200 /20/50/S90Gr  
GRB 12/ 250 /20/50/S90Gr

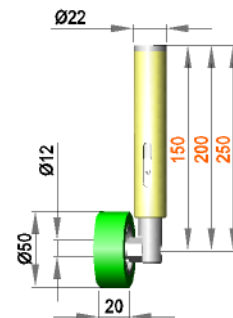

**Gefederte Rollenhalterung mit Rolle R 12 / 20 / 50 / AL**

GRB 12/ 150 /20/50/AL  
GRB 12/ 200 /20/50/AL  
GRB 12/ 250 /20/50/AL

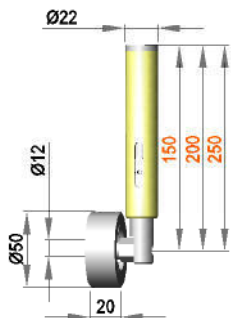

**Gefederte Rollenhalterung mit Rolle R 12 / 20 / 50 / PO**

GRB 12/ 150 /20/50/PO  
GRB 12/ 200 /20/50/PO  
GRB 12/ 250 /20/50/PO

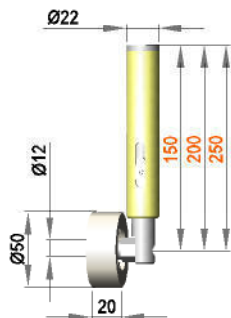

Andere Abmessungen und Materialien auf Anfrage !

**Gefederte Rollenhalterung mit Rolle R 12 / 25 / 50 / S30B**

- GRB 12/ 150 /25/50/S30B
- GRB 12/ 200 /25/50/S30B
- GRB 12/ 250 /25/50/S30B

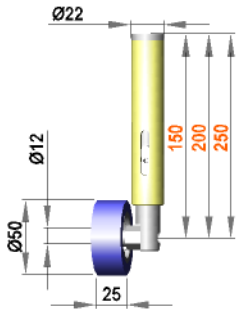

**Gefederte Rollenhalterung mit Rolle R 12 / 25 / 50 / S50R**

- GRB 12/ 150 /25/50/S50R
- GRB 12/ 200 /25/50/S50R
- GRB 12/ 250 /25/50/S50R

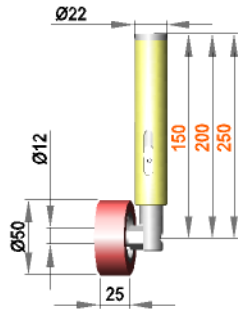

**Gefederte Rollenhalterung mit Rolle R 12 / 25 / 50 / S70G**

- GRB 12/ 150 /25/50/S70G
- GRB 12/ 200 /25/50/S70G
- GRB 12/ 250 /25/50/S70G

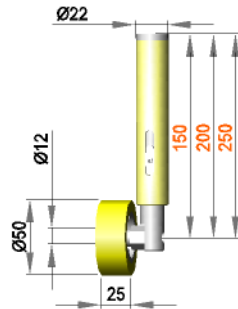

**Gefederte Rollenhalterung mit Rolle R 12 / 25 / 50 / S90Gr**

- GRB 12/ 150 /15/50/S90Gr
- GRB 12/ 200 /15/50/S90Gr
- GRB 12/ 250 /15/50/S90Gr

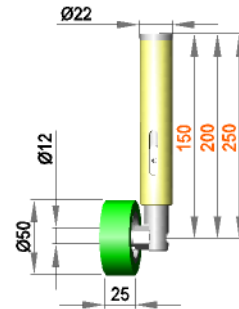

**Gefederte Rollenhalterung mit Rolle R 12 / 25 / 50 / AL**

- GRB 12/ 150 /25/50/AL
- GRB 12/ 200 /25/50/AL
- GRB 12/ 250 /25/50/AL

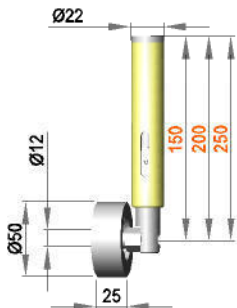

**Gefederte Rollenhalterung mit Rolle R 12 / 25 / 50 / PO**

- GRB 12/ 150 /25/50/PO
- GRB 12/ 200 /25/50/PO
- GRB 12/ 250 /25/50/PO

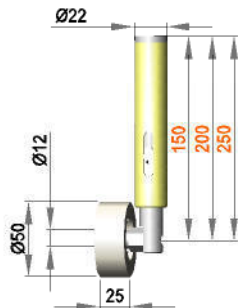

Andere Abmessungen und Materialien auf Anfrage !

**Gefederte Rollenhalterung mit Rolle R 12 / 30 / 50 / S30B**

- GRB 12/ 150 /30/50/S30B
- GRB 12/ 200 /30/50/S30B
- GRB 12/ 250 /30/50/S30B

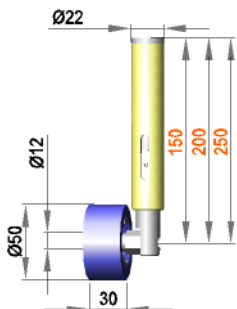

**Gefederte Rollenhalterung mit Rolle R 12 / 30 / 50 / S50R**

- GRB 12/ 150 /30/50/S50R
- GRB 12/ 200 /30/50/S50R
- GRB 12/ 250 /30/50/S50R

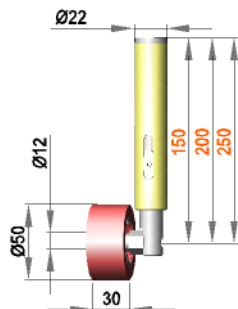

**Gefederte Rollenhalterung mit Rolle R 12 / 30 / 50 / S70G**

- GRB 12/ 150 /30/50/S70G
- GRB 12/ 200 /30/50/S70G
- GRB 12/ 250 /30/50/S70G

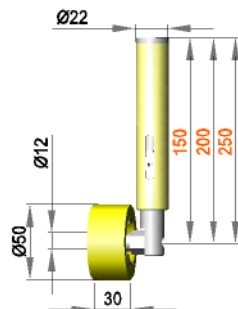

**Gefederte Rollenhalterung mit Rolle R 12 / 30 / 50 / S90Gr**

- GRB 12/ 150 /30/50/S90Gr
- GRB 12/ 200 /30/50/S90Gr
- GRB 12/ 250 /30/50/S90Gr

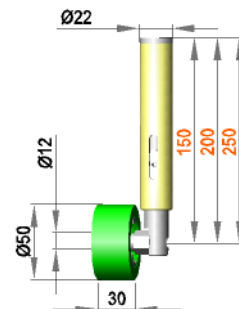

**Gefederte Rollenhalterung mit Rolle R 12 / 30 / 50 / AL**

- GRB 12/ 150 /30/50/AL
- GRB 12/ 200 /30/50/AL
- GRB 12/ 250 /30/50/AL

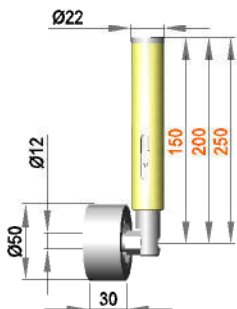

**Gefederte Rollenhalterung mit Rolle R 12 / 30 / 50 / PO**

- GRB 12/ 150 /30/50/PO
- GRB 12/ 200 /30/50/PO
- GRB 12/ 250 /30/50/PO

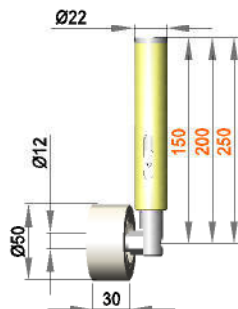

Andere Abmessungen und Materialien auf Anfrage !

**Gefederte Rollenhalterung mit Rolle RB 12 / 50 / 50 / S30B**

GRB 12/ 150 /50/50/S30B  
GRB 12/ 200 /50/50/S30B  
GRB 12/ 250 /50/50/S30B

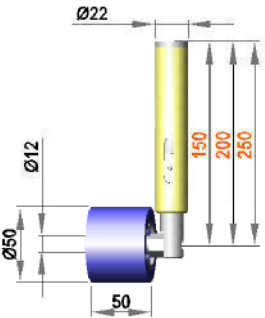

**Gefederte Rollenhalterung mit Rolle RB 12 / 50 / 50 / S50R**

GRB 12/ 150 /50/50/S50R  
GRB 12/ 200 /50/50/S50R  
GRB 12/ 250 /50/50/S50R

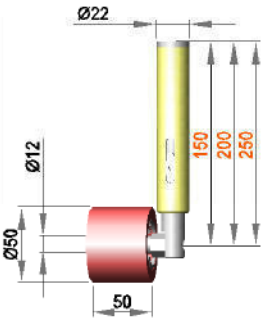

**Gefederte Rollenhalterung mit Rolle RB 12 / 50 / 50 / S70G**

GRB 12/ 150 /50/50/S70G  
GRB 12/ 200 /50/50/S70G  
GRB 12/ 250 /50/50/S70G

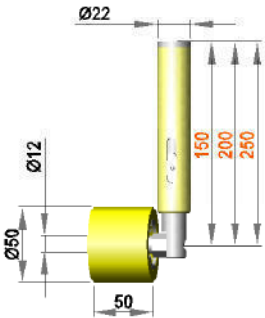

**Gefederte Rollenhalterung mit Rolle RB 12 / 50 / 50 / S90Gr**

GRB 12/ 150 /50/50/S90Gr  
GRB 12/ 200 /50/50/S90Gr  
GRB 12/ 250 /50/50/S90Gr

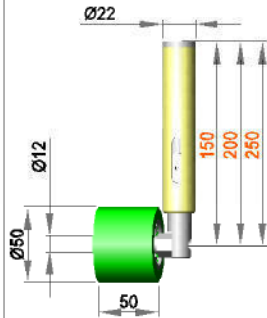

**Gefederte Rollenhalterung mit Rolle RB 12 / 50 / 50 / AL**

GRB 12/ 150 /50/50/AL  
GRB 12/ 200 /50/50/AL  
GRB 12/ 250 /50/50/AL

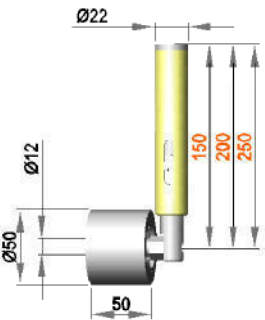

**Gefederte Rollenhalterung mit Rolle RB 12 / 50 / 50 / PO**

GRB 12/ 150 /50/50/PO  
GRB 12/ 200 /50/50/PO  
GRB 12/ 250 /50/50/PO

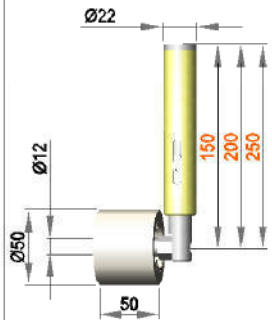

Andere Abmessungen und Materialien auf Anfrage !

**Gefederte Rollenhalterung mit Rolle R 12 / 50 / 50 / S30B**

GR 12/ 150 /50/50/S30B  
GR 12/ 200 /50/50/S30B  
GR 12/ 250 /50/50/S30B

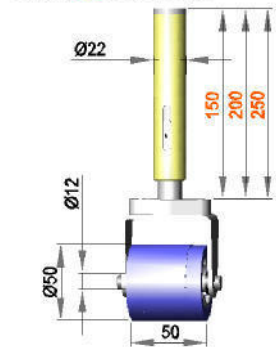

**Gefederte Rollenhalterung mit Rolle R 12 / 50 / 50 / S50R**

GR 12/ 150 /50/50/S50R  
GR 12/ 200 /50/50/S50R  
GR 12/ 250 /50/50/S50R

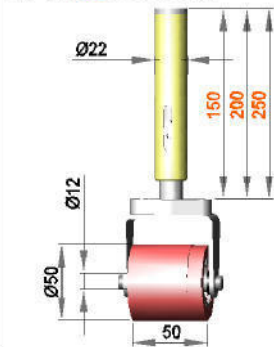

**Gefederte Rollenhalterung mit Rolle R 12 / 50 / 50 / S70G**

GR 12/ 150 /50/50/S70G  
GR 12/ 200 /50/50/S70G  
GR 12/ 250 /50/50/S70G

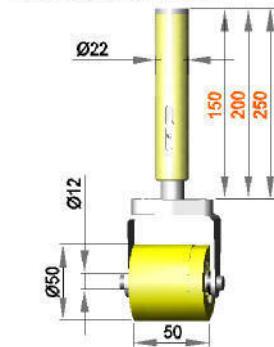

**Gefederte Rollenhalterung mit Rolle R 12 / 50 / 50 / S90Gr**

GR 12/ 150 /50/50/S90Gr  
GR 12/ 200 /50/50/S90Gr  
GR 12/ 250 /50/50/S90Gr

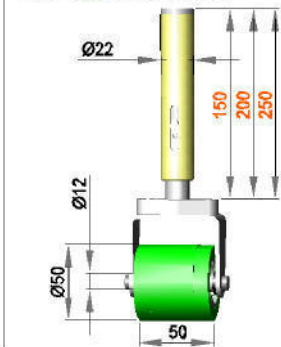

**Gefederte Rollenhalterung mit Rolle R 12 / 50 / 50 / AL**

GR 12/ 150 /50/50/AL  
GR 12/ 200 /50/50/AL  
GR 12/ 250 /50/50/AL

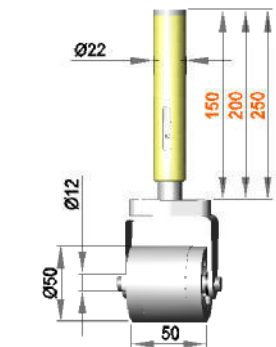

**Gefederte Rollenhalterung mit Rolle R 12 / 50 / 50 / PO**

GR 12/ 150 /50/50/PO  
GR 12/ 200 /50/50/PO  
GR 12/ 250 /50/50/PO

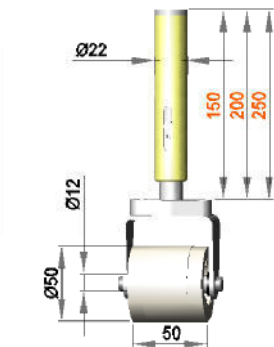

Andere Abmessungen und Materialien auf Anfrage !



**Gefederte Rollenhalterung mit Rolle R 12 / 15 / 70 / S30B**

- GRB 12/ 150 /15/70/S30B
- GRB 12/ 200 /15/70/S30B
- GRB 12/ 250 /15/70/S30B

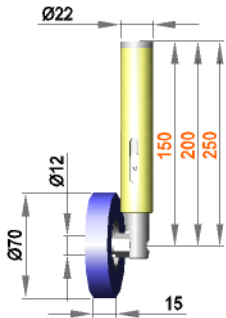

**Gefederte Rollenhalterung mit Rolle R 12 / 15 / 70 / S50R**

- GRB 12/ 150 /15/70/S50R
- GRB 12/ 200 /15/70/S50R
- GRB 12/ 250 /15/70/S50R

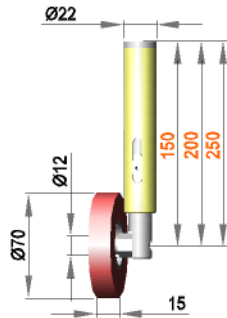

**Gefederte Rollenhalterung mit Rolle R 12 / 15 / 70 / S70G**

- GRB 12/ 150 /15/70/S70G
- GRB 12/ 200 /15/70/S70G
- GRB 12/ 250 /15/70/S70G

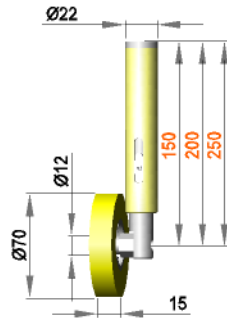

**Gefederte Rollenhalterung mit Rolle R 12 / 15 / 70 / S90Gr**

- GRB 12/ 150 /15/70/S90Gr
- GRB 12/ 200 /15/70/S90Gr
- GRB 12/ 250 /15/70/S90Gr

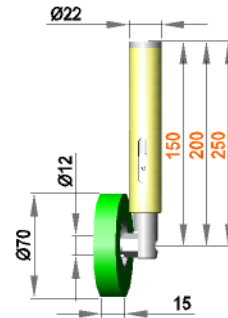

**Gefederte Rollenhalterung mit Rolle R 12 / 15 / 70 / AL**

- GRB 12/ 150 /15/70/AL
- GRB 12/ 200 /15/70/AL
- GRB 12/ 250 /15/70/AL

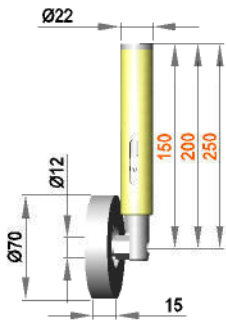

**Gefederte Rollenhalterung mit Rolle R 12 / 15 / 70 / PO**

- GRB 12/ 150 /15/70/PO
- GRB 12/ 200 /15/70/PO
- GRB 12/ 250 /15/70/PO

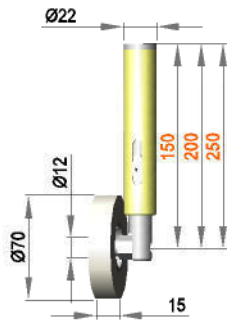

Andere Abmessungen und Materialien auf Anfrage !

**Gefederte Rollenhalterung mit Rolle R 12 / 20 / 70 / S30B**

- GRB 12/ 150 /20/70/S30B
- GRB 12/ 200 /20/70/S30B
- GRB 12/ 250 /20/70/S30B

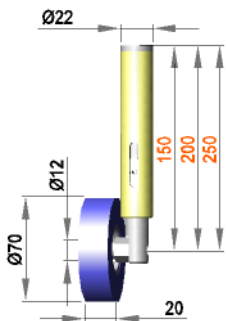

**Gefederte Rollenhalterung mit Rolle R 12 / 20 / 70 / S50R**

- GRB 12/ 150 /20/70/S50R
- GRB 12/ 200 /20/70/S50R
- GRB 12/ 250 /20/70/S50R

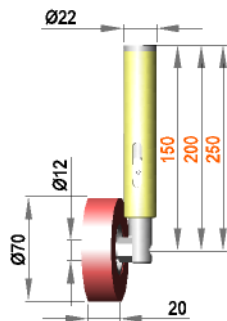

**Gefederte Rollenhalterung mit Rolle R 12 / 20 / 70 / S70G**

- GRB 12/ 150 /20/70/S70G
- GRB 12/ 200 /20/70/S70G
- GRB 12/ 250 /20/70/S70G

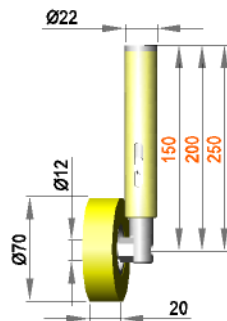

**Gefederte Rollenhalterung mit Rolle R 12 / 20 / 70 / S90Gr**

- GRB 12/ 150 /20/70/S90Gr
- GRB 12/ 200 /20/70/S90Gr
- GRB 12/ 250 /20/70/S90Gr

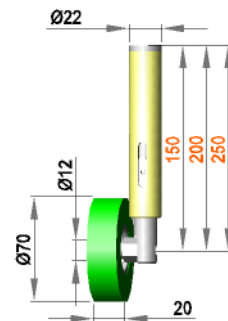

**Gefederte Rollenhalterung mit Rolle R 12 / 20 / 70 / AL**

- GRB 12/ 150 /20/70/AL
- GRB 12/ 200 /20/70/AL
- GRB 12/ 250 /20/70/AL

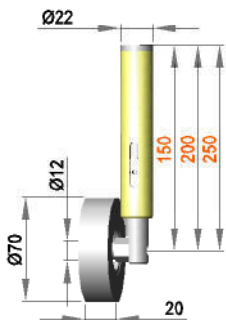

**Gefederte Rollenhalterung mit Rolle R 12 / 20 / 70 / PO**

- GRB 12/ 150 /20/70/PO
- GRB 12/ 200 /20/70/PO
- GRB 12/ 250 /20/70/PO

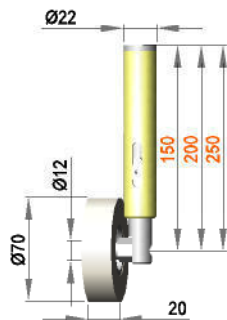

Andere Abmessungen und Materialien auf Anfrage !

**Gefederte Rollenhalterung mit Rolle R 12 / 25 / 70 / S30B**

GRB 12/ 150 /25/70/S30B  
GRB 12/ 200 /25/70/S30B  
GRB 12/ 250 /25/70/S30B

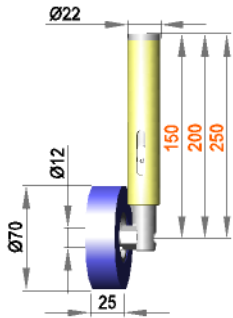

**Gefederte Rollenhalterung mit Rolle R 12 / 25 / 70 / S50R**

GRB 12/ 150 /25/70/S50R  
GRB 12/ 200 /25/70/S50R  
GRB 12/ 250 /25/70/S50R

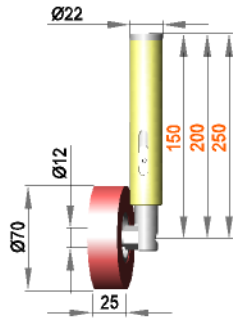

**Gefederte Rollenhalterung mit Rolle R 12 / 25 / 70 / S70G**

GRB 12/ 150 /25/70/S70G  
GRB 12/ 200 /25/70/S70G  
GRB 12/ 250 /25/70/S70G

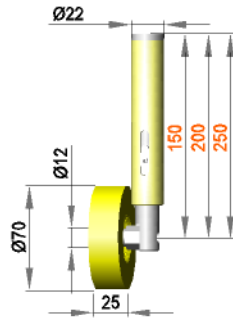

**Gefederte Rollenhalterung mit Rolle R 12 / 25 / 70 / S90Gr**

GRB 12/ 150 /15/70/S90Gr  
GRB 12/ 200 /15/70/S90Gr  
GRB 12/ 250 /15/70/S90Gr

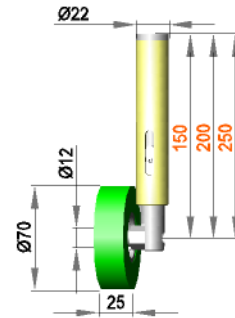

**Gefederte Rollenhalterung mit Rolle R 12 / 25 / 70 / AL**

GRB 12/ 150 /25/70/AL  
GRB 12/ 200 /25/70/AL  
GRB 12/ 250 /25/70/AL

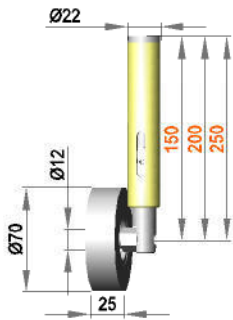

**Gefederte Rollenhalterung mit Rolle R 12 / 25 / 70 / PO**

GRB 12/ 150 /25/70/PO  
GRB 12/ 200 /25/70/PO  
GRB 12/ 250 /25/70/PO

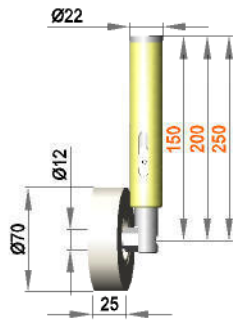

Andere Abmessungen und Materialien auf Anfrage !

**Gefederte Rollenhalterung mit Rolle R 12 / 30 / 70 / S30B**

GRB 12/ 150 /30/70/S30B  
GRB 12/ 200 /30/70/S30B  
GRB 12/ 250 /30/70/S30B

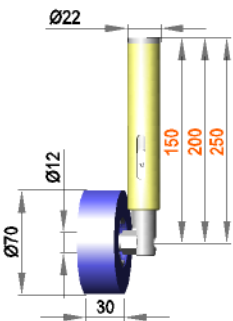

**Gefederte Rollenhalterung mit Rolle R 12 / 30 / 70 / S50R**

GRB 12/ 150 /30/70/S50R  
GRB 12/ 200 /30/70/S50R  
GRB 12/ 250 /30/70/S50R

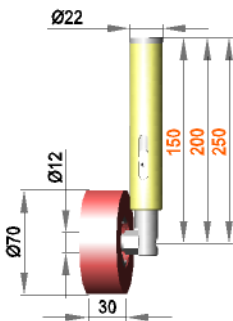

**Gefederte Rollenhalterung mit Rolle R 12 / 30 / 70 / S70G**

GRB 12/ 150 /30/70/S70G  
GRB 12/ 200 /30/70/S70G  
GRB 12/ 250 /30/70/S70G

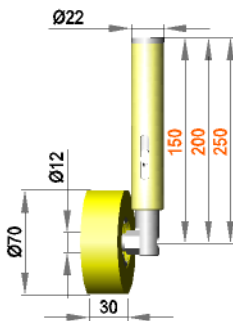

**Gefederte Rollenhalterung mit Rolle R 12 / 30 / 70 / S90Gr**

GRB 12/ 150 /30/70/S90Gr  
GRB 12/ 200 /30/70/S90Gr  
GRB 12/ 250 /30/70/S90Gr

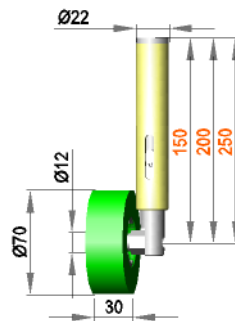

**Gefederte Rollenhalterung mit Rolle R 12 / 30 / 70 / AL**

GRB 12/ 150 /30/70/AL  
GRB 12/ 200 /30/70/AL  
GRB 12/ 250 /30/70/AL

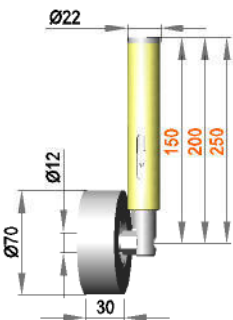

**Gefederte Rollenhalterung mit Rolle R 12 / 30 / 70 / PO**

GRB 12/ 150 /30/70/PO  
GRB 12/ 200 /30/70/PO  
GRB 12/ 250 /30/70/PO

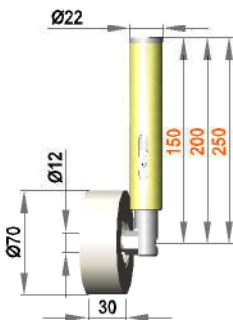

Andere Abmessungen und Materialien auf Anfrage !

**Gefederte Rollenhalterung mit Rolle RB 12 / 50 / 70 / S30B**

GRB 12/ 150 /50/70/S30B  
GRB 12/ 200 /50/70/S30B  
GRB 12/ 250 /50/70/S30B

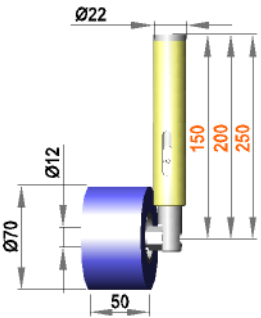

**Gefederte Rollenhalterung mit Rolle RB 12 / 50 / 70 / S50R**

GRB 12/ 150 /50/70/S50R  
GRB 12/ 200 /50/70/S50R  
GRB 12/ 250 /50/70/S50R

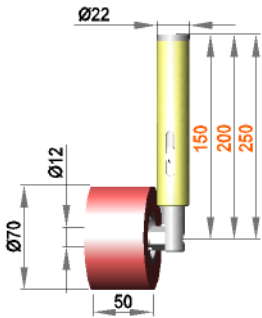

**Gefederte Rollenhalterung mit Rolle RB 12 / 50 / 70 / S70G**

GRB 12/ 150 /50/70/S70G  
GRB 12/ 200 /50/70/S70G  
GRB 12/ 250 /50/70/S70G

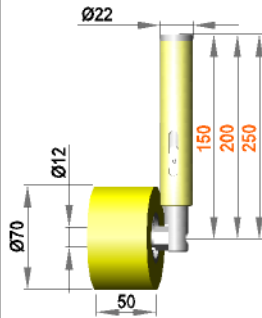

**Gefederte Rollenhalterung mit Rolle RB 12 / 50 / 70 / S90Gr**

GRB 12/ 150 /50/70/S90Gr  
GRB 12/ 200 /50/70/S90Gr  
GRB 12/ 250 /50/70/S90Gr

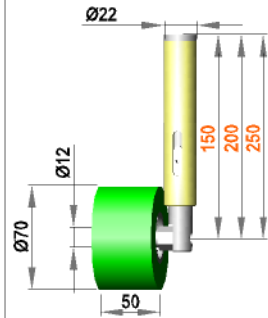

**Gefederte Rollenhalterung mit Rolle RB 12 / 50 / 70 / AL**

GRB 12/ 150 /50/70/AL  
GRB 12/ 200 /50/70/AL  
GRB 12/ 250 /50/70/AL

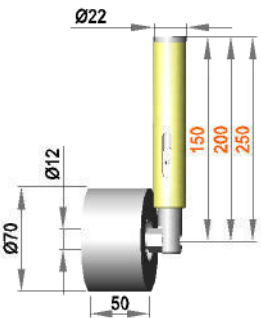

**Gefederte Rollenhalterung mit Rolle RB 12 / 50 / 70 / PO**

GRB 12/ 150 /50/70/PO  
GRB 12/ 200 /50/70/PO  
GRB 12/ 250 /50/70/PO

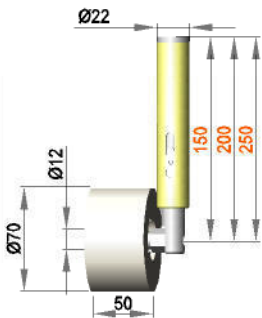

Andere Abmessungen und Materialien auf Anfrage !

**Gefederte Rollenhalterung mit Rolle R 12 / 50 / 70 / S30B**

GR 12/ 150 /50/70/S30B  
GR 12/ 200 /50/70/S30B  
GR 12/ 250 /50/70/S30B

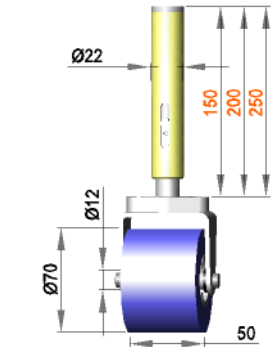

**Gefederte Rollenhalterung mit Rolle R 12 / 50 / 70 / S50R**

GR 12/ 150 /50/70/S50R  
GR 12/ 200 /50/70/S50R  
GR 12/ 250 /50/70/S50R

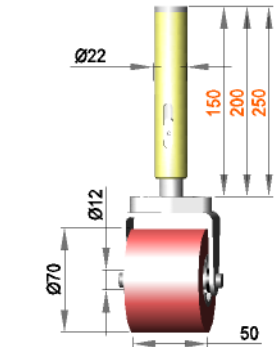

**Gefederte Rollenhalterung mit Rolle R 12 / 50 / 70 / S70G**

GR 12/ 150 /50/70/S70G  
GR 12/ 200 /50/70/S70G  
GR 12/ 250 /50/70/S70G

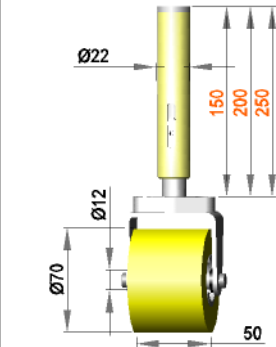

**Gefederte Rollenhalterung mit Rolle R 12 / 50 / 70 / S90Gr**

GR 12/ 150 /50/70/S90Gr  
GR 12/ 200 /50/70/S90Gr  
GR 12/ 250 /50/70/S90Gr

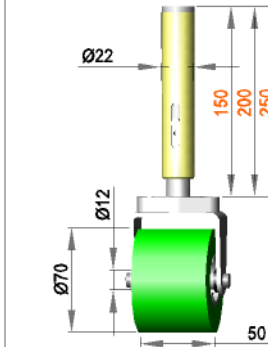

**Gefederte Rollenhalterung mit Rolle R 12 / 50 / 70 / AL**

GR 12/ 150 /50/70/AL  
GR 12/ 200 /50/70/AL  
GR 12/ 250 /50/70/AL

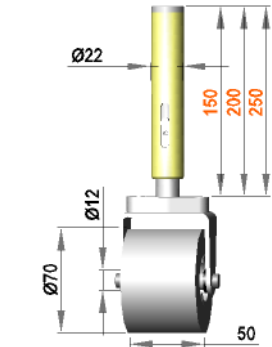

**Gefederte Rollenhalterung mit Rolle R 12 / 50 / 70 / PO**

GR 12/ 150 /50/70/PO  
GR 12/ 200 /50/70/PO  
GR 12/ 250 /50/70/PO

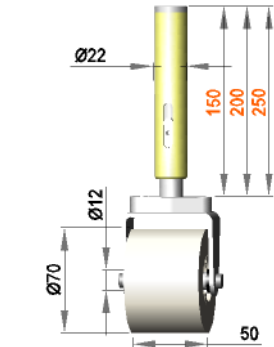

Andere Abmessungen und Materialien auf Anfrage !

## Gefederte Rollenhalterung mit Rolle R 12 / 100 / 70 / S30B

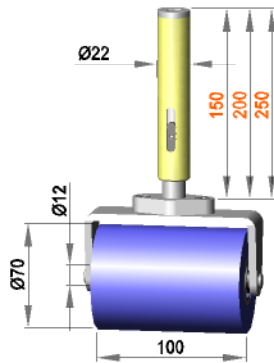
GR12/ 150 /100/70/S30B  
GR12/ 200 /100/70/S30B  
GR12/ 250 /100/70/S30B

## Gefederte Rollenhalterung mit Rolle R 12 / 100 / 70 / S50R

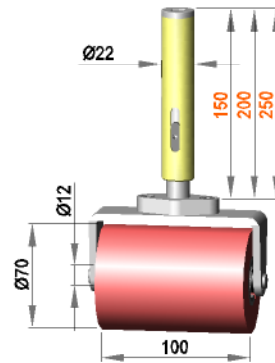
GR12/ 150 /100/70/S50R  
GR12/ 200 /100/70/S50R  
GR12/ 250 /100/70/S50R

## Gefederte Rollenhalterung mit Rolle R 12 / 100 / 70 / S70G

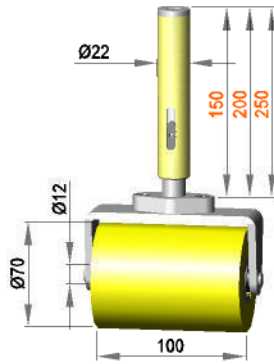
GR12/ 150 /100/70/S70G  
GR12/ 200 /100/70/S70G  
GR12/ 250 /100/70/S70G

## Gefederte Rollenhalterung mit Rolle R 12 / 100 / 70 / S90Gr

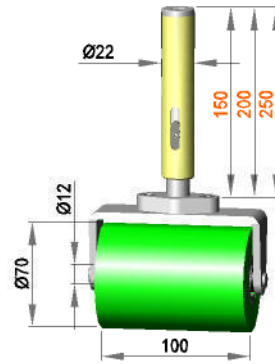
GR12/ 150 /100/70/S90Gr  
GR12/ 200 /100/70/S90Gr  
GR12/ 250 /100/70/S90Gr

## Gefederte Rollenhalterung mit Rolle R 12 / 100 / 70 / AL

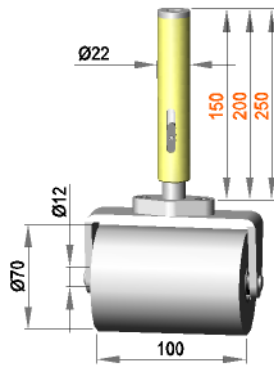
GR12/ 150 /100/70/AL  
GR12/ 200 /100/70/AL  
GR12/ 250 /100/70/AL

## Gefederte Rollenhalterung mit Rolle R 12 / 100 / 70 / PO

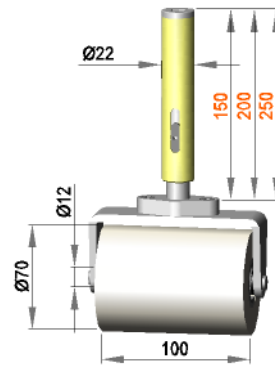
GR12/ 150 /100/70/PO  
GR12/ 200 /100/70/PO  
GR12/ 250 /100/70/PO

Andere Abmessungen und  
Materialien auf Anfrage !

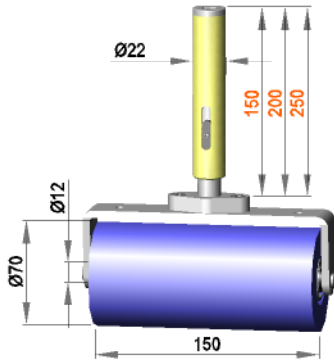
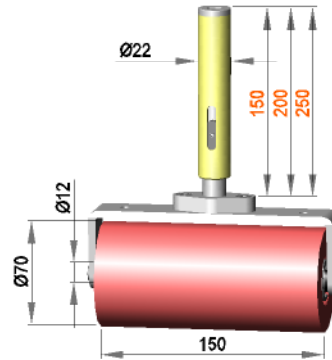
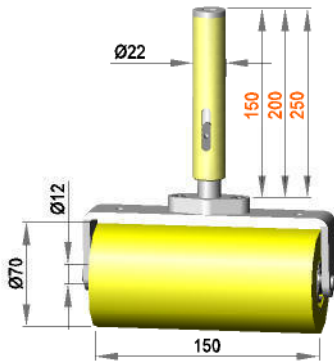
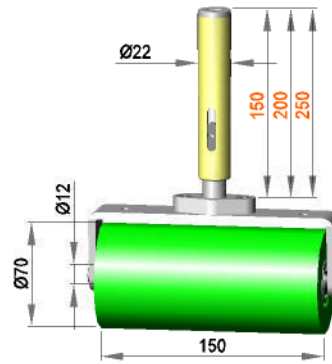
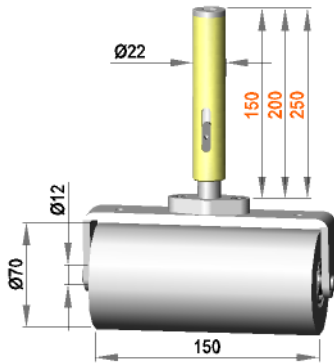
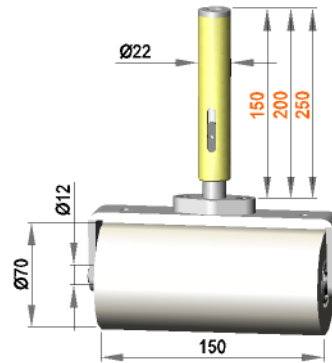
Gefederte Rollenhalterung mit Rolle **R 12 / 150 / 70 / S30B**GR12/ 150 /150/70/S30B  
GR12/ 200 /150/70/S30B  
GR12/ 250 /150/70/S30BGefederte Rollenhalterung mit Rolle **R 12 / 150 / 70 / S50R**GR12/ 150 /150/70/S50R  
GR12/ 200 /150/70/S50R  
GR12/ 250 /150/70/S50RGefederte Rollenhalterung mit Rolle **R 12 / 150 / 70 / S70G**GR12/ 150 /150/70/S70G  
GR12/ 200 /150/70/S70G  
GR12/ 250 /150/70/S70GGefederte Rollenhalterung mit Rolle **R 12 / 150 / 70 / S90Gr**GR12/ 150 /150/70/S90Gr  
GR12/ 200 /150/70/S90Gr  
GR12/ 250 /150/70/S90GrGefederte Rollenhalterung mit Rolle **R 12 / 150 / 70 / AL**GR12/ 150 /150/70/AL  
GR12/ 200 /150/70/AL  
GR12/ 250 /150/70/ALGefederte Rollenhalterung mit Rolle **R 12 / 150 / 70 / PO**GR12/ 150 /150/70/PO  
GR12/ 200 /150/70/PO  
GR12/ 250 /150/70/PO

Andere Abmessungen und  
Materialien auf Anfrage !

Gefederte Rollenhalterung mit Rolle **R 12 / 200 / 70 / S30B**

GR12/ 150 /200/70/S30B  
GR12/ 200 /200/70/S30B  
GR12/ 250 /200/70/S30B

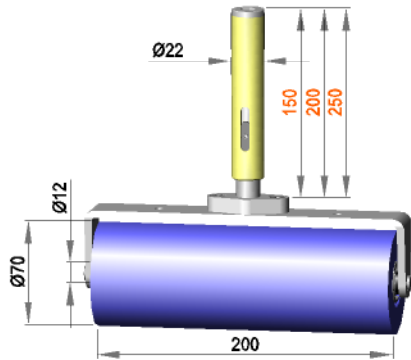

Gefederte Rollenhalterung mit Rolle **R 12 / 200 / 70 / S50R**

GR12/ 150 /200/70/S50R  
GR12/ 200 /200/70/S50R  
GR12/ 250 /200/70/S50R

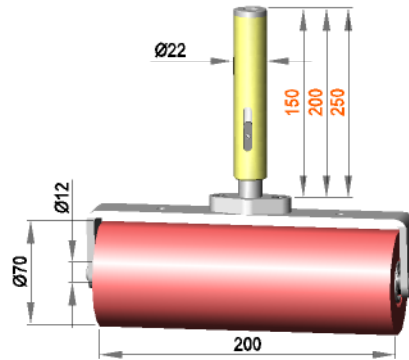

Gefederte Rollenhalterung mit Rolle **R 12 / 200 / 70 / S70G**

GR12/ 150 /200/70/S70G  
GR12/ 200 /200/70/S70G  
GR12/ 250 /200/70/S70G

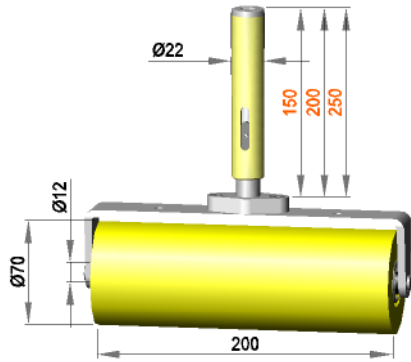

Gefederte Rollenhalterung mit Rolle **R 12 / 200 / 70 / S90Gr**

GR12/ 150 /200/70/S90Gr  
GR12/ 200 /200/70/S90Gr  
GR12/ 250 /200/70/S90Gr

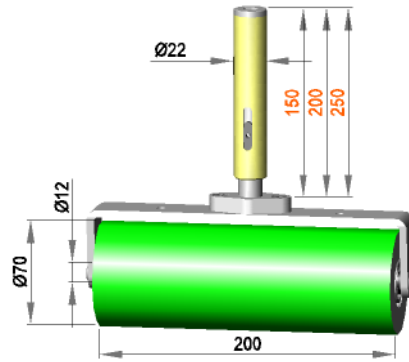

Gefederte Rollenhalterung mit Rolle **R 12 / 200 / 70 / AL**

GR12/ 150 /200/70/AL  
GR12/ 200 /200/70/AL  
GR12/ 250 /200/70/AL

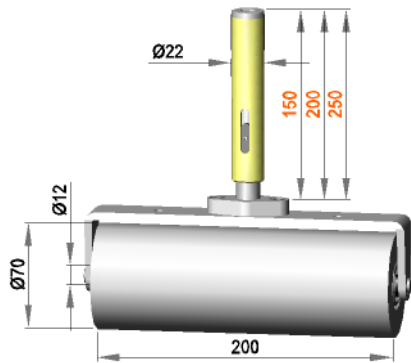

Gefederte Rollenhalterung mit Rolle **R 12 / 200 / 70 / PO**

GR12/ 150 /200/70/PO  
GR12/ 200 /200/70/PO  
GR12/ 250 /200/70/PO

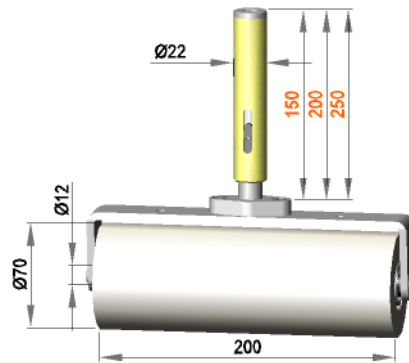

Andere Abmessungen und  
Materialien auf Anfrage !

Gefederte Rollenhalterung mit Rolle **R 12 / 250 / 70 / S30B**

GR12/ 150 /250/70/S30B  
GR12/ 200 /250/70/S30B  
GR12/ 250 /250/70/S30B

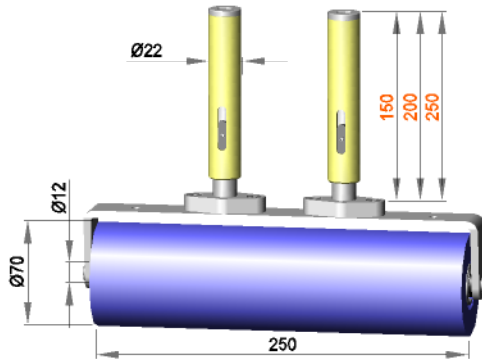

Gefederte Rollenhalterung mit Rolle **R 12 / 250 / 70 / S50R**

GR12/ 150 /250/70/S50R  
GR12/ 200 /250/70/S50R  
GR12/ 250 /250/70/S50R

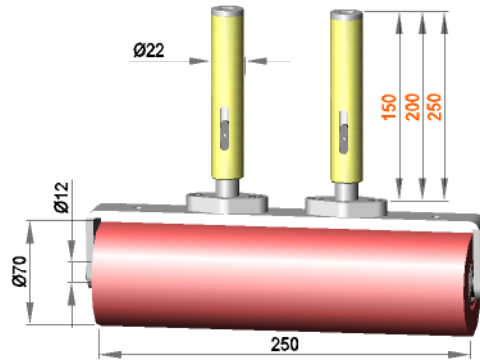

Gefederte Rollenhalterung mit Rolle **R 12 / 250 / 70 / S70G**

GR12/ 150 /250/70/S70G  
GR12/ 200 /250/70/S70G  
GR12/ 250 /250/70/S70G

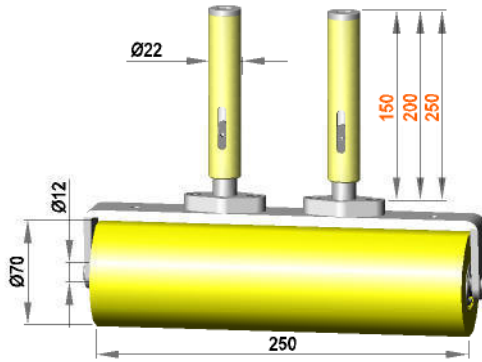

Gefederte Rollenhalterung mit Rolle **R 12 / 250 / 70 / S90Gr**

GR12/ 150 /250/70/S90Gr  
GR12/ 200 /250/70/S90Gr  
GR12/ 250 /250/70/S90Gr

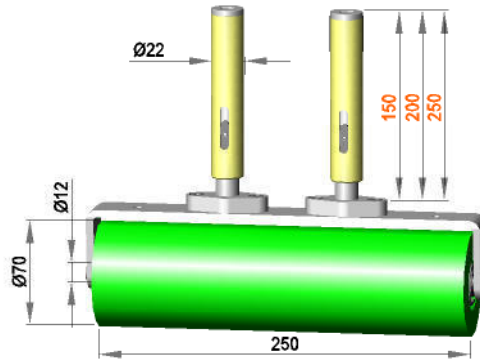

Gefederte Rollenhalterung mit Rolle **R 12 / 250 / 70 / AL**

GR12/ 150 /250/70/AL  
GR12/ 200 /250/70/AL  
GR12/ 250 /250/70/AL

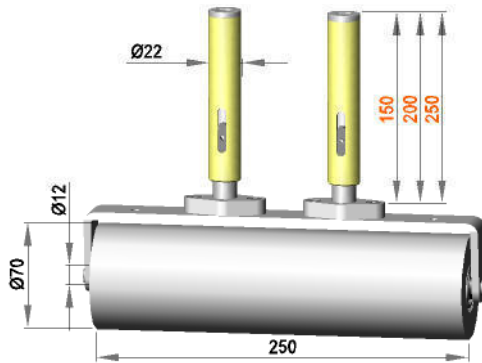

Gefederte Rollenhalterung mit Rolle **R 12 / 250 / 70 / PO**

GR12/ 150 /250/70/PO  
GR12/ 200 /250/70/PO  
GR12/ 250 /250/70/PO

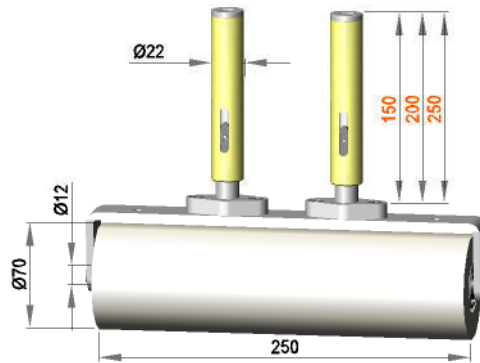

Andere Abmessungen und  
Materialien auf Anfrage !

Gefederte Rollenhalterung mit Rolle **R 12 / 300 / 70 / S30B**

GR12/ 150 /300/70/S30B  
GR12/ 200 /300/70/S30B  
GR12/ 250 /300/70/S30B

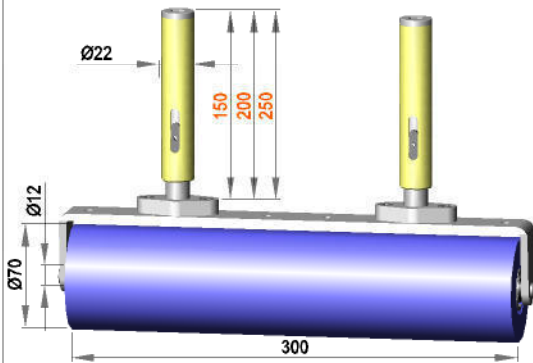

Gefederte Rollenhalterung mit Rolle **R 12 / 300 / 70 / S50R**

GR12/ 150 /300/70/S50R  
GR12/ 200 /300/70/S50R  
GR12/ 250 /300/70/S50R

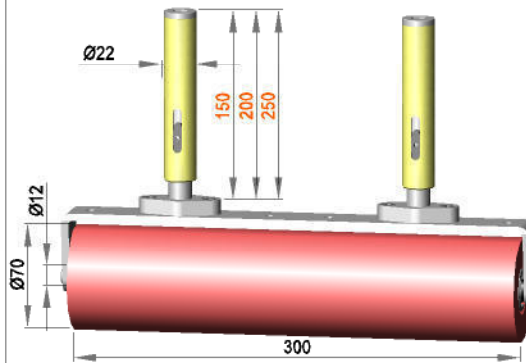

Gefederte Rollenhalterung mit Rolle **R 12 / 300 / 70 / S70G**

GR12/ 150 /300/70/S70G  
GR12/ 200 /300/70/S70G  
GR12/ 250 /300/70/S70G

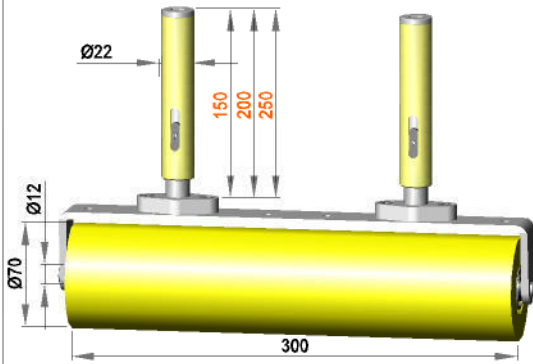

Gefederte Rollenhalterung mit Rolle **R 12 / 300 / 70 / S90Gr**

GR12/ 150 /300/70/S90Gr  
GR12/ 200 /300/70/S90Gr  
GR12/ 250 /300/70/S90Gr

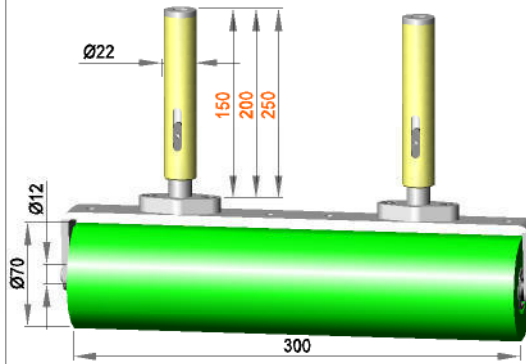

Gefederte Rollenhalterung mit Rolle **R 12 / 300 / 70 / AL**

GR12/ 150 /300/70/AL  
GR12/ 200 /300/70/AL  
GR12/ 250 /300/70/AL

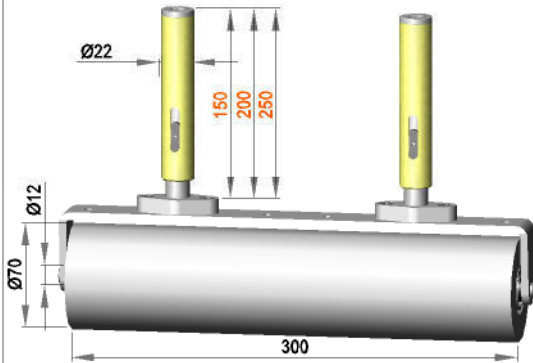

Gefederte Rollenhalterung mit Rolle **R 12 / 300 / 70 / PO**

GR12/ 150 /300/70/PO  
GR12/ 200 /300/70/PO  
GR12/ 250 /300/70/PO

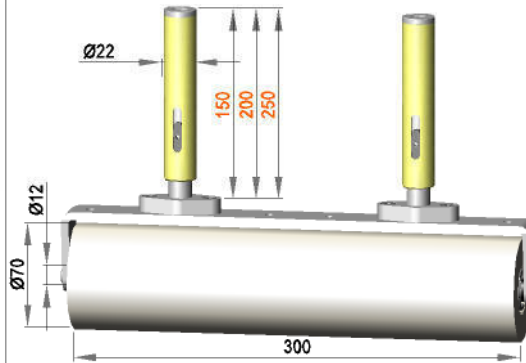

Andere Abmessungen und  
Materialien auf Anfrage !



Gefederte Rollenhalterung mit Rolle **R 12 / 350 / 70 / S30B**

GR12/ 150 /350/70/S30B  
GR12/ 200 /350/70/S30B  
GR12/ 250 /350/70/S30B

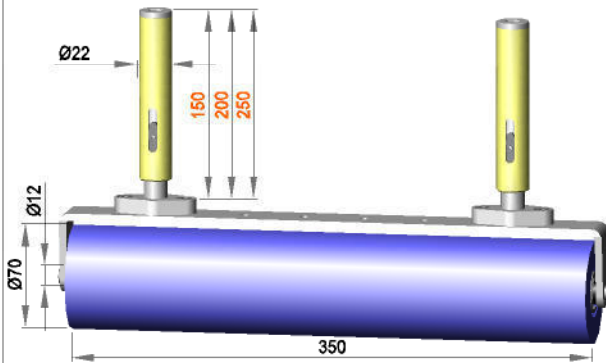

Gefederte Rollenhalterung mit Rolle **R 12 / 350 / 70 / S50R**

GR12/ 150 /350/70/S50R  
GR12/ 200 /350/70/S50R  
GR12/ 250 /350/70/S50R

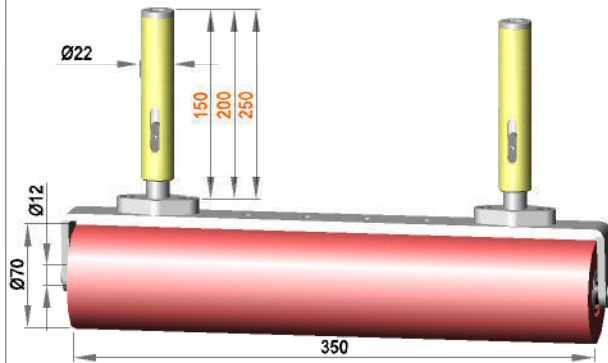

Gefederte Rollenhalterung mit Rolle **R 12 / 350 / 70 / S70G**

GR12/ 150 /350/70/S70G  
GR12/ 200 /350/70/S70G  
GR12/ 250 /350/70/S70G

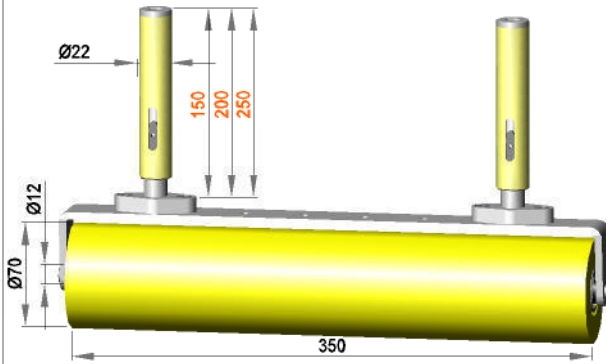

Gefederte Rollenhalterung mit Rolle **R 12 / 350 / 70 / S90Gr**

GR12/ 150 /350/70/S90Gr  
GR12/ 200 /350/70/S90Gr  
GR12/ 250 /350/70/S90Gr

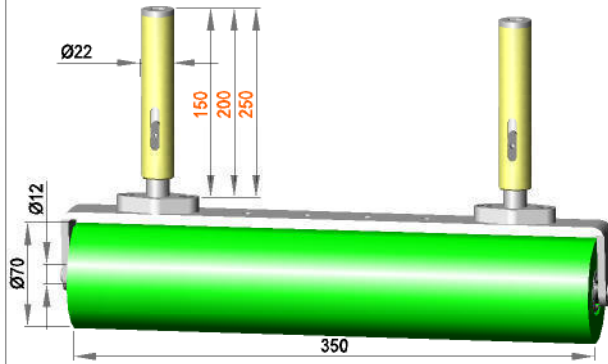

Gefederte Rollenhalterung mit Rolle **R 12 / 350 / 70 / AL**

GR12/ 150 /350/70/AL  
GR12/ 200 /350/70/AL  
GR12/ 250 /350/70/AL

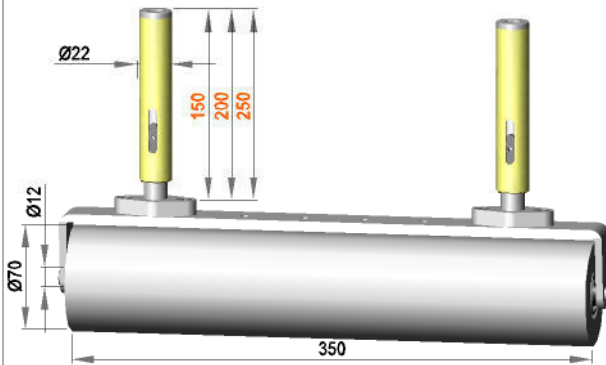

Gefederte Rollenhalterung mit Rolle **R 12 / 350 / 70 / PO**

GR12/ 150 /350/70/PO  
GR12/ 200 /350/70/PO  
GR12/ 250 /350/70/PO

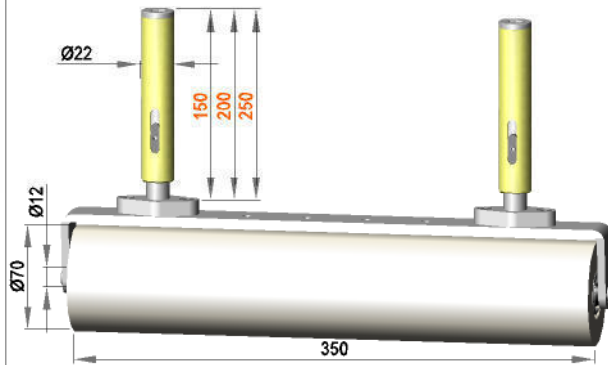

Andere Abmessungen und  
Materialien auf Anfrage !





**Feststehende Rollenhalterung mit Rolle ER 12 / 20 / 45 / S70G**

- FRA12/ 100 /20/45/S70G
- FRA12/ 200 /20/45/S70G
- FRA12/ 250 /20/45/S70G
- FRA12/ 300 /20/45/S70G

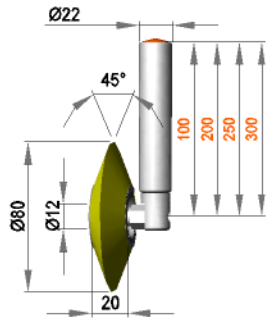

**Feststehende Rollenhalterung mit Rolle ER 12 / 20 / 45 / S90Gr**

- FRA12/ 100 /20/45/S90Gr
- FRA12/ 200 /20/45/S90Gr
- FRA12/ 250 /20/45/S90Gr
- FRA12/ 300 /20/45/S90Gr

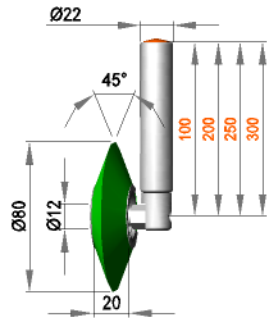

**Feststehende Rollenhalterung mit Rolle ER 12 / 20 / 45 / AL**

- FRA12/ 100 /20/45/AL
- FRA12/ 200 /20/45/AL
- FRA12/ 250 /20/45/AL
- FRA12/ 300 /20/45/AL

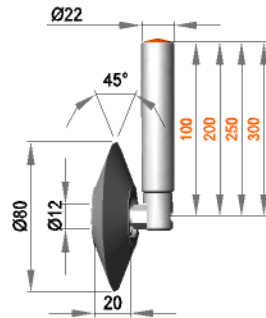

**Feststehende Rollenhalterung mit Rolle ER 12 / 20 / 45 / PO**

- FRA12/ 100 /20/45/PO
- FRA12/ 200 /20/45/PO
- FRA12/ 250 /20/45/PO
- FRA12/ 300 /20/45/PO

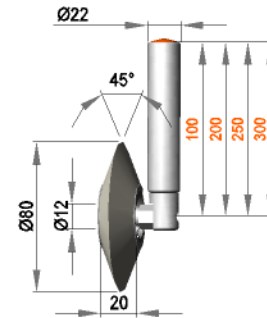

Andere Abmessungen und Materialien auf Anfrage !

**Feststehende Rollenhalterung mit Rolle ER 12 / 25 / 80 / S50B**

- FRA12/ 100 /25/80/S30B
- FRA12/ 200 /25/80/S30B
- FRA12/ 250 /25/80/S30B
- FRA12/ 300 /25/80/S30B

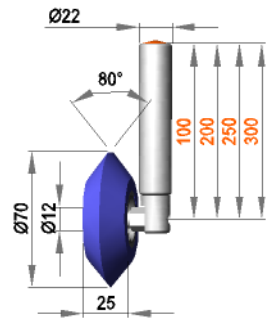

**Feststehende Rollenhalterung mit Rolle ER 12 / 25 / 80 / S50R**

- FRA12/ 100 /25/80/S50R
- FRA12/ 200 /25/80/S50R
- FRA12/ 250 /25/80/S50R
- FRA12/ 300 /25/80/S50R

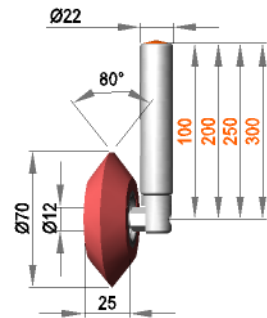

**Feststehende Rollenhalterung mit Rolle ER 12 / 25 / 80 / S70G**

- FRA12/ 100 /25/80/S70G
- FRA12/ 200 /25/80/S70G
- FRA12/ 250 /25/80/S70G
- FRA12/ 300 /25/80/S70G

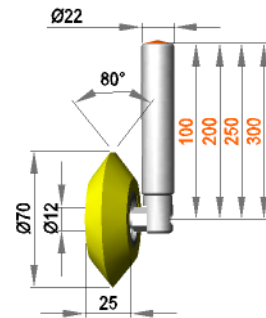

**Feststehende Rollenhalterung mit Rolle ER 12 / 25 / 80 / S90Gr**

- FRA12/ 100 /25/80/S90Gr
- FRA12/ 200 /25/80/S90Gr
- FRA12/ 250 /25/80/S90Gr
- FRA12/ 300 /25/80/S90Gr

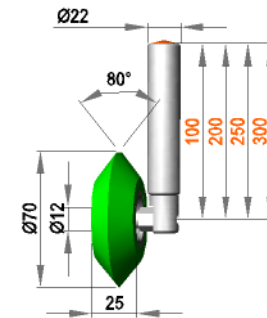

**Feststehende Rollenhalterung mit Rolle ER 12 / 25 / 80 / AL**

- FRA12/ 100 /25/80/AL
- FRA12/ 200 /25/80/AL
- FRA12/ 250 /25/80/AL
- FRA12/ 300 /25/80/AL

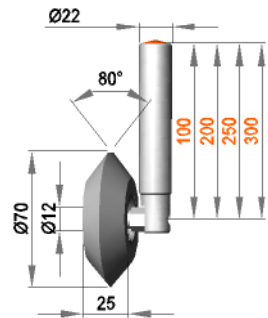

**Feststehende Rollenhalterung mit Rolle ER 12 / 25 / 80 / PO**

- FRA12/ 100 /25/80/PO
- FRA12/ 200 /25/80/PO
- FRA12/ 250 /25/80/PO
- FRA12/ 300 /25/80/PO

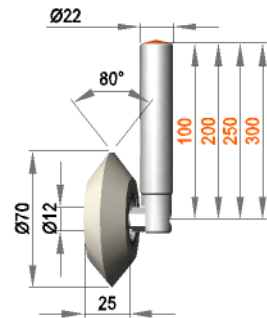

Andere Abmessungen und Materialien auf Anfrage !

**Feststehende Rollenhalterung mit Rolle RR12 / 20 / R5 / S70G**

- FRA12/ 100 /20/R5/S70G
- FRA12/ 200 /20/R5/S70G
- FRA12/ 250 /20/R5/S70G
- FRA12/ 300 /20/R5/S70G

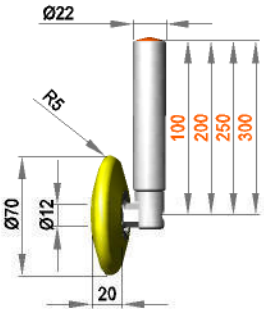

**Feststehende Rollenhalterung mit Rolle RR12 / 20 / R5 / S90Gr**

- FRA12/ 100 /20/R5/S90Gr
- FRA12/ 200 /20/R5/S90Gr
- FRA12/ 250 /20/R5/S90Gr
- FRA12/ 300 /20/R5/S90Gr

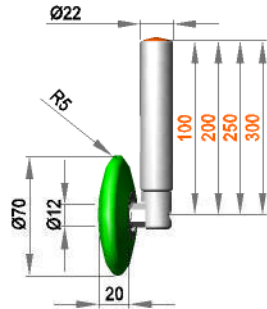

**Feststehende Rollenhalterung mit Rolle RR12 / 20 / R5 / AL**

- FRA12/ 100 /20/R5/AL
- FRA12/ 200 /20/R5/AL
- FRA12/ 250 /20/R5/AL
- FRA12/ 300 /20/R5/AL

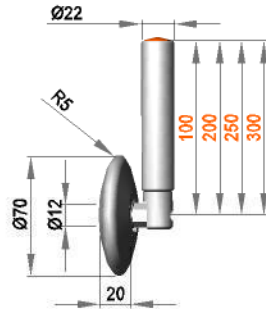

**Feststehende Rollenhalterung mit Rolle RR12 / 20 / R5 / PO**

- FRA12/ 100 /20/R5/PO
- FRA12/ 200 /20/R5/PO
- FRA12/ 250 /20/R5/PO
- FRA12/ 300 /20/R5/PO

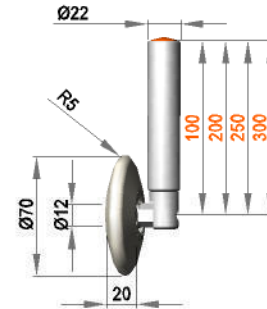

Andere Abmessungen und Materialien auf Anfrage !

**Feststehende Rollenhalterung mit Rolle RR12 / 20 / R10 / S30B**

- FRA12/ 100 /20/R10/S30B
- FRA12/ 200 /20/R10/S30B
- FRA12/ 250 /20/R10/S30B
- FRA12/ 300 /20/R10/S30B

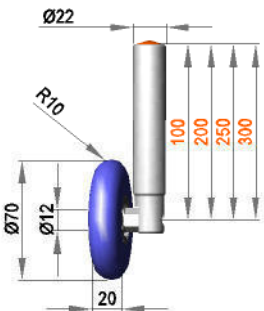

**Feststehende Rollenhalterung mit Rolle RR12 / 20 / R10 / S50R**

- FRA12/ 100 /20/R10/S50R
- FRA12/ 200 /20/R10/S50R
- FRA12/ 250 /20/R10/S50R
- FRA12/ 300 /20/R10/S50R

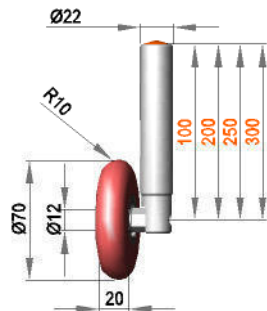

**Feststehende Rollenhalterung mit Rolle RR12 / 20 / R10 / S70G**

- FRA12/ 100 /20/R10/S70G
- FRA12/ 200 /20/R10/S70G
- FRA12/ 250 /20/R10/S70G
- FRA12/ 300 /20/R10/S70G

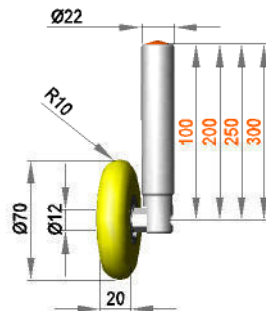

**Feststehende Rollenhalterung mit Rolle RR12 / 20 / R10 / S90Gr**

- FRA12/ 100 /20/R10/S90Gr
- FRA12/ 200 /20/R10/S90Gr
- FRA12/ 250 /20/R10/S90Gr
- FRA12/ 300 /20/R10/S90Gr

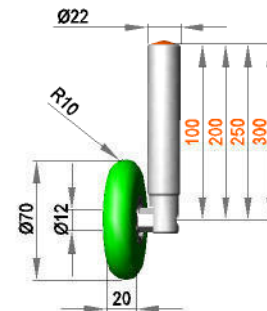

**Feststehende Rollenhalterung mit Rolle RR12 / 20 / R10 / AL**

- FRA12/ 100 /20/R10/AL
- FRA12/ 200 /20/R10/AL
- FRA12/ 250 /20/R10/AL
- FRA12/ 300 /20/R10/AL

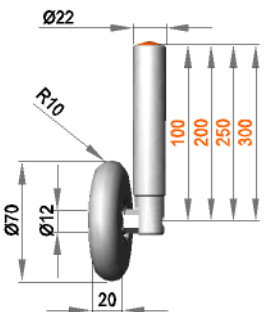

**Feststehende Rollenhalterung mit Rolle RR12 / 20 / R10 / PO**

- FRA12/ 100 /20/R10/PO
- FRA12/ 200 /20/R10/PO
- FRA12/ 250 /20/R10/PO
- FRA12/ 300 /20/R10/PO

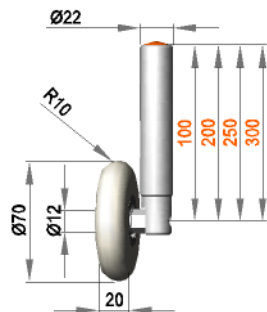

Andere Abmessungen und Materialien auf Anfrage !

**Feststehende Rollenhalterung mit Rolle RR12 / 30 / R15 / S30B**

- FRA12/ 100 /30/R15/S30B
- FRA12/ 200 /30/R15/S30B
- FRA12/ 250 /30/R15/S30B
- FRA12/ 300 /30/R15/S30B

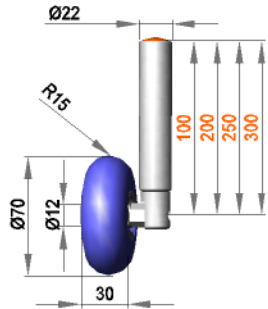

**Feststehende Rollenhalterung mit Rolle RR12 / 30 / R15 / S50R**

- FRA12/ 100 /30/R15/S50R
- FRA12/ 200 /30/R15/S50R
- FRA12/ 250 /30/R15/S50R
- FRA12/ 300 /30/R15/S50R

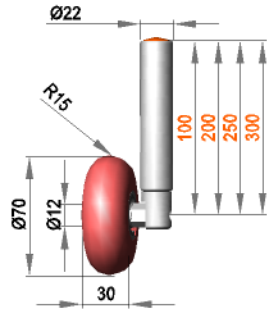

**Feststehende Rollenhalterung mit Rolle RR12 / 30 / R15 / S70G**

- FRA12/ 100 /30/R15/S70G
- FRA12/ 200 /30/R15/S70G
- FRA12/ 250 /30/R15/S70G
- FRA12/ 300 /30/R15/S70G

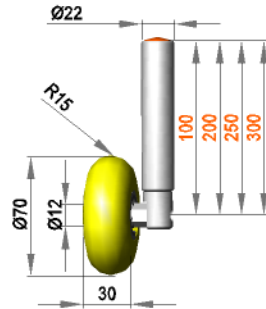

**Feststehende Rollenhalterung mit Rolle RR12 / 30 / R15 / S90Gr**

- FRA12/ 100 /30/R15/S90Gr
- FRA12/ 200 /30/R15/S90Gr
- FRA12/ 250 /30/R15/S90Gr
- FRA12/ 300 /30/R15/S90Gr

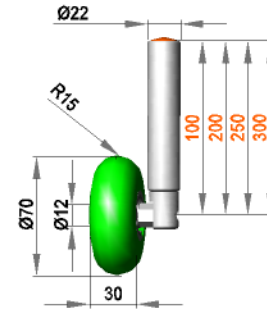

**Feststehende Rollenhalterung mit Rolle RR12 / 30 / R15 / AL**

- FRA12/ 100 /30/R15/AL
- FRA12/ 200 /30/R15/AL
- FRA12/ 250 /30/R15/AL
- FRA12/ 300 /30/R15/AL

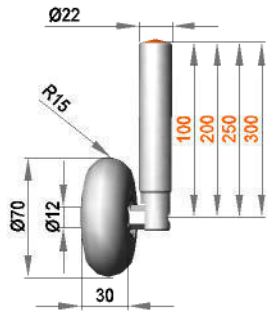

**Feststehende Rollenhalterung mit Rolle RR12 / 30 / R15 / PO**

- FRA12/ 100 /30/R15/PO
- FRA12/ 200 /30/R15/PO
- FRA12/ 250 /30/R15/PO
- FRA12/ 300 /30/R15/PO

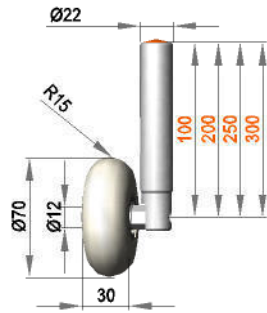

Andere Abmessungen und Materialien auf Anfrage !

**Feststehende Rollenhalterung mit Rolle NR12 / 20 / R5 / S30B**

- FRA12/ 100 /20/NR5/S30B
- FRA12/ 200 /20/NR5/S30B
- FRA12/ 250 /20/NR5/S30B
- FRA12/ 300 /20/NR5/S30B

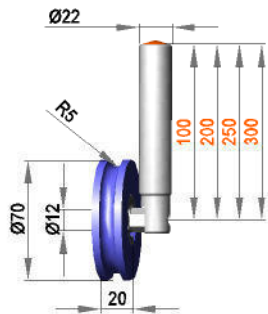

**Feststehende Rollenhalterung mit Rolle NR12 / 20 / R5 / S50R**

- FRA12/ 100 /20/NR5/S50R
- FRA12/ 200 /20/NR5/S50R
- FRA12/ 250 /20/NR5/S50R
- FRA12/ 300 /20/NR5/S50R

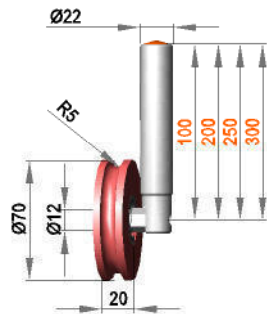

**Feststehende Rollenhalterung mit Rolle NR12 / 20 / R5 / S70G**

- FRA12/ 100 /20/NR5/S70G
- FRA12/ 200 /20/NR5/S70G
- FRA12/ 250 /20/NR5/S70G
- FRA12/ 300 /20/NR5/S70G

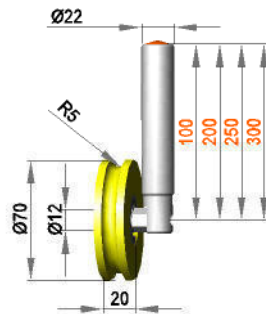

**Feststehende Rollenhalterung mit Rolle NR12 / 20 / R5 / S90Gr**

- FRA12/ 100 /20/NR5/S90Gr
- FRA12/ 200 /20/NR5/S90Gr
- FRA12/ 250 /20/NR5/S90Gr
- FRA12/ 300 /20/NR5/S90Gr

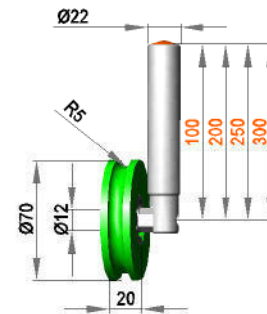

**Feststehende Rollenhalterung mit Rolle NR12 / 20 / R5 / AL**

- FRA12/ 100 /20/NR5/AL
- FRA12/ 200 /20/NR5/AL
- FRA12/ 250 /20/NR5/AL
- FRA12/ 300 /20/NR5/AL

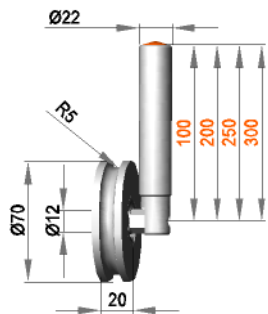

**Feststehende Rollenhalterung mit Rolle NR12 / 20 / R5 / PO**

- FRA12/ 100 /20/NR5/PO
- FRA12/ 200 /20/NR5/PO
- FRA12/ 250 /20/NR5/PO
- FRA12/ 300 /20/NR5/PO

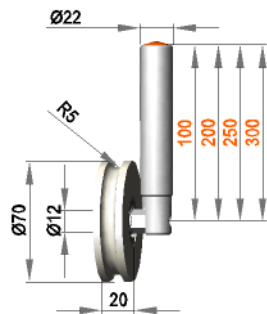

Andere Abmessungen und Materialien auf Anfrage !

**Feststehende Rollenhalterung mit Rolle FR12 / 20 / R3 / S70G**

FRA12/ 100 /20/R3/S70G  
 FRA12/ 200 /20/R3/S70G  
 FRA12/ 250 /20/R3/S70G  
 FRA12/ 300 /20/R3/S70G

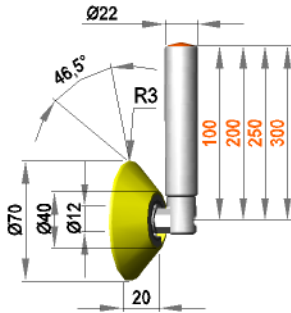
**Feststehende Rollenhalterung mit Rolle FR12 / 20 / R3 / S90Gr**

FRA12/ 100 /20R3/S90Gr  
 FRA12/ 200 /20R3/S90Gr  
 FRA12/ 250 /20R3/S90Gr  
 FRA12/ 300 /20R3/S90Gr

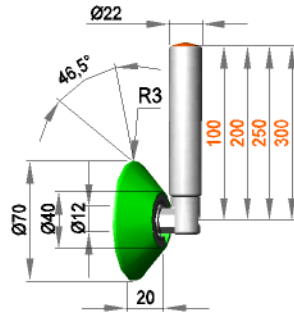
**Feststehende Rollenhalterung mit Rolle FR12 / 20 / R3 / AL**

FRA12/ 100 /20/R3/AL  
 FRA12/ 200 /20/R3/AL  
 FRA12/ 250 /20/R3/AL  
 FRA12/ 300 /20/R3/AL

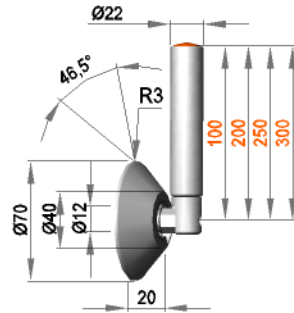
**Feststehende Rollenhalterung mit Rolle FR12 / 20 / R3 / PO**

FRA12/ 100 /20/R3/PO  
 FRA12/ 200 /20/R3/PO  
 FRA12/ 250 /20/R3/PO  
 FRA12/ 300 /20/R3/PO

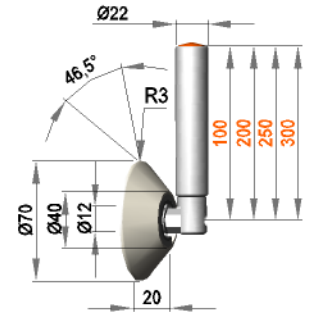
**Feststehende Rollenhalterung mit Rolle FR12 / 20 / K3 / AL**

FRA12/ 100 /20/K3/AL  
 FRA12/ 200 /20/K3/AL  
 FRA12/ 250 /20/K3/AL  
 FRA12/ 300 /20/K3/AL

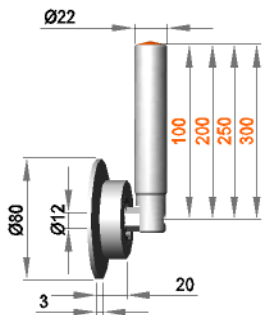
**Feststehende Rollenhalterung mit Rolle FR12 / 20 / K3 / PO**

FRA12/ 100 /20/K3/PO  
 FRA12/ 200 /20/K3/PO  
 FRA12/ 250 /20/K3/PO  
 FRA12/ 300 /20/K3/PO

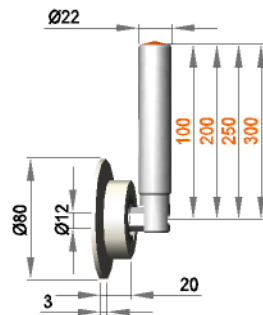
**Feststehende Rollenhalterung mit Rolle FR12 / 20 / K3 / ST**

FRA12/ 100 /20/K3/ST  
 FRA12/ 200 /20/K3/ST  
 FRA12/ 250 /20/K3/ST  
 FRA12/ 300 /20/K3/ST

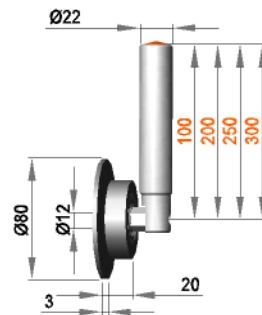
**Feststehende Rollenhalterung mit Rolle FR12 / 20 / 45 / AL**

FRA12/ 100 /20/F45/AL  
 FRA12/ 200 /20/F45/AL  
 FRA12/ 250 /20/F45/AL  
 FRA12/ 300 /20/F45/AL

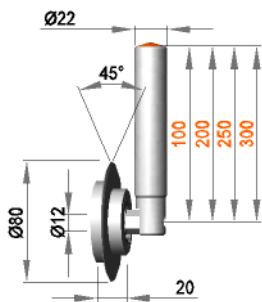
**Feststehende Rollenhalterung mit Rolle FR12 / 20 / 45 / PO**

FRA12/ 100 /20/F45/PO  
 FRA12/ 200 /20/F45/PO  
 FRA12/ 250 /20/F45/PO  
 FRA12/ 300 /20/F45/PO

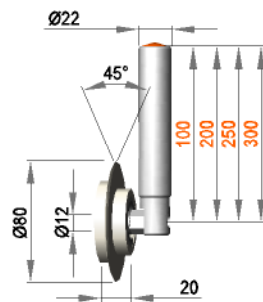
**Feststehende Rollenhalterung mit Rolle FR12 / 20 / 45 / ST**

FRA12/ 100 /20/F45/ST  
 FRA12/ 200 /20/F45/ST  
 FRA12/ 250 /20/F45/ST  
 FRA12/ 300 /20/F45/ST

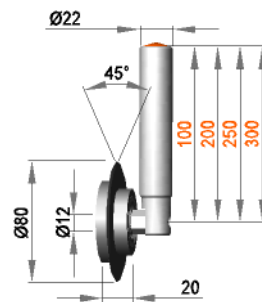
**Feststehende Rollenhalterung mit Rolle FR12 / 20 / 30 / ST**

FRA12/ 100 /20/30/ST  
 FRA12/ 200 /20/30/ST  
 FRA12/ 250 /20/30/ST  
 FRA12/ 300 /20/30/ST

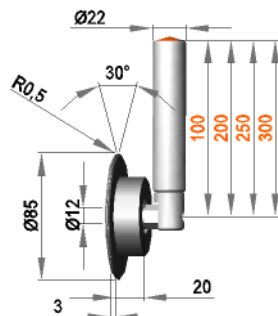
**Feststehende Rollenhalterung mit Rolle FR12 / 20 / 30 / VA**

FRA12/ 100 /20/30/VA  
 FRA12/ 200 /20/30/VA  
 FRA12/ 250 /20/30/VA  
 FRA12/ 300 /20/30/VA

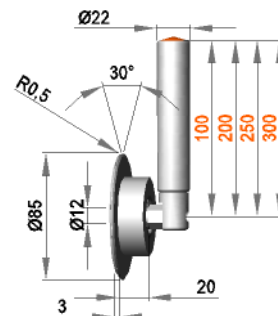

Andere Abmessungen und  
 Materialien auf Anfrage !

**Feststehende Rollenhalterung mit Rolle ER 12 / 20 / 45 / S70G**

- FRB12/ 100 /20/45/S70G
- FRB12/ 200 /20/45/S70G
- FRB12/ 250 /20/45/S70G
- FRB12/ 300 /20/45/S70G

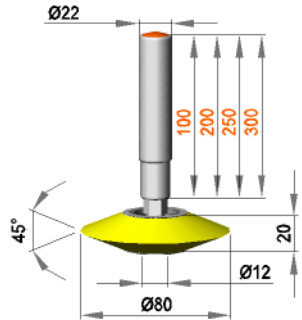

**Feststehende Rollenhalterung mit Rolle ER 12 / 20 / 45 / S90Gr**

- FRB12/ 100 /20/45/S90Gr
- FRB12/ 200 /20/45/S90Gr
- FRB12/ 250 /20/45/S90Gr
- FRB12/ 300 /20/45/S90Gr

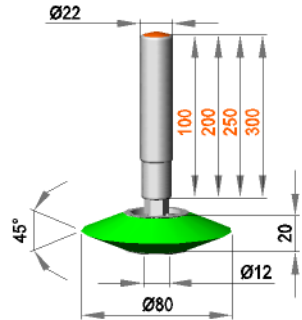

**Feststehende Rollenhalterung mit Rolle ER 12 / 20 / 45 / AL**

- FRB12/ 100 /20/45/AL
- FRB12/ 200 /20/45/AL
- FRB12/ 250 /20/45/AL
- FRB12/ 300 /20/45/AL

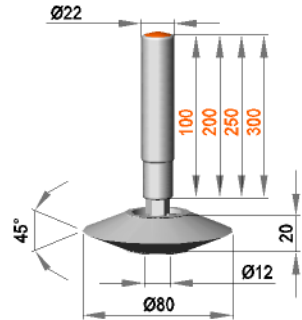

**Feststehende Rollenhalterung mit Rolle ER 12 / 20 / 45 / PO**

- FRB12/ 100 /20/45/PO
- FRB12/ 200 /20/45/PO
- FRB12/ 250 /20/45/PO
- FRB12/ 300 /20/45/PO

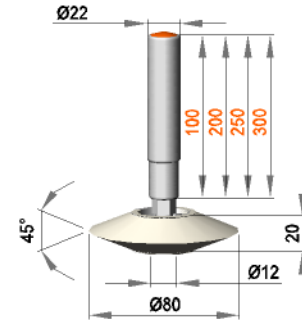

Andere Abmessungen und Materialien auf Anfrage !

**Feststehende Rollenhalterung mit Rolle ER 12 / 25 / 80 / S30B**

- FRB12/ 100 /25/80/S30B
- FRB12/ 200 /25/80/S30B
- FRB12/ 250 /25/80/S30B
- FRB12/ 300 /25/80/S30B

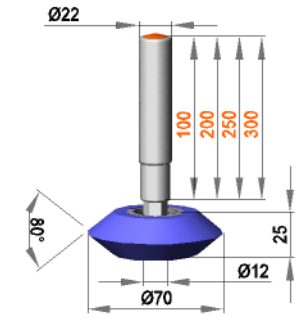

**Feststehende Rollenhalterung mit Rolle ER 12 / 25 / 80 / S50R**

- FRB12/ 100 /25/80/S50R
- FRB12/ 200 /25/80/S50R
- FRB12/ 250 /25/80/S50R
- FRB12/ 300 /25/80/S50R

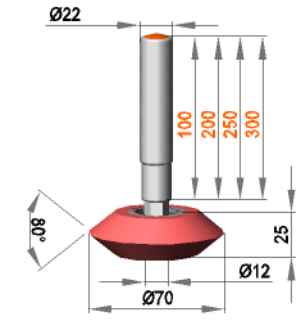

**Feststehende Rollenhalterung mit Rolle ER 12 / 25 / 80 / S70G**

- FRB12/ 100 /25/80/S70G
- FRB12/ 200 /25/80/S70G
- FRB12/ 250 /25/80/S70G
- FRB12/ 300 /25/80/S70G

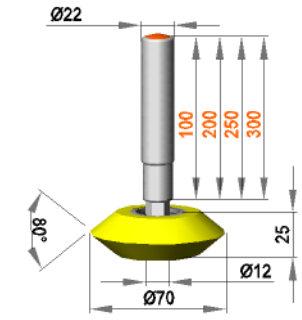

**Feststehende Rollenhalterung mit Rolle ER 12 / 25 / 80 / S90Gr**

- FRB12/ 100 /25/80/S90Gr
- FRB12/ 200 /25/80/S90Gr
- FRB12/ 250 /25/80/S90Gr
- FRB12/ 300 /25/80/S90Gr

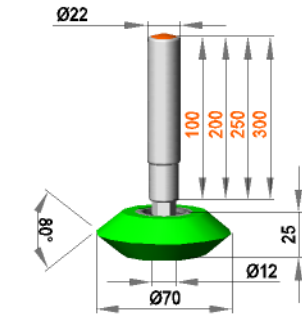

**Feststehende Rollenhalterung mit Rolle ER 12 / 25 / 80 / AL**

- FRB12/ 100 /25/80/AL
- FRB12/ 200 /25/80/AL
- FRB12/ 250 /25/80/AL
- FRB12/ 300 /25/80/AL

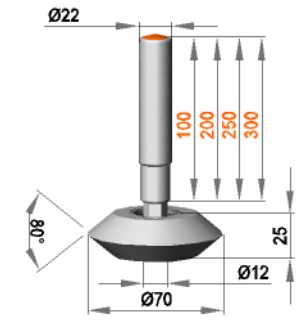

**Feststehende Rollenhalterung mit Rolle ER 12 / 25 / 80 / PO**

- FRB12/ 100 /25/80/PO
- FRB12/ 200 /25/80/PO
- FRB12/ 250 /25/80/PO
- FRB12/ 300 /25/80/PO

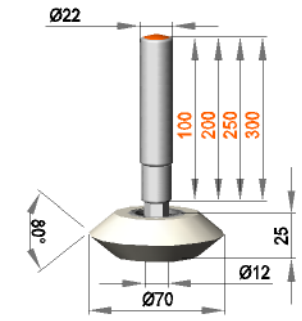

Andere Abmessungen und Materialien auf Anfrage !



**Feststehende Rollenhalterung mit Rolle RR12/20/R5/S70G**

- FRB12/ 100 /20/R5/S70G
- FRB12/ 200 /20/R5/S70G
- FRB12/ 250 /20/R5/S70G
- FRB12/ 300 /20/R5/S70G

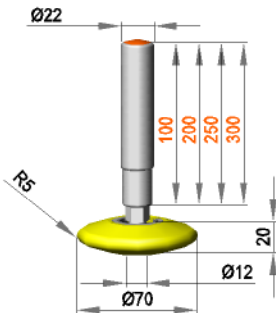

**Feststehende Rollenhalterung mit Rolle RR12/20/R5/S90Gr**

- FRB12/ 100 /20/R5/S90Gr
- FRB12/ 200 /20/R5/S90Gr
- FRB12/ 250 /20/R5/S90Gr
- FRB12/ 300 /20/R5/S90Gr

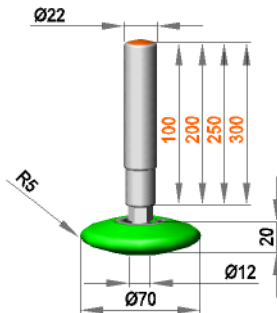

**Feststehende Rollenhalterung mit Rolle RR12/20/R5/AL**

- FRB12/ 100 /20/R5/AL
- FRB12/ 200 /20/R5/AL
- FRB12/ 250 /20/R5/AL
- FRB12/ 300 /20/R5/AL

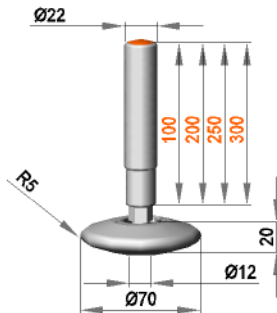

**Feststehende Rollenhalterung mit Rolle RR12/20/R5/PO**

- FRB12/ 100 /20/R5/PO
- FRB12/ 200 /20/R5/PO
- FRB12/ 250 /20/R5/PO
- FRB12/ 300 /20/R5/PO

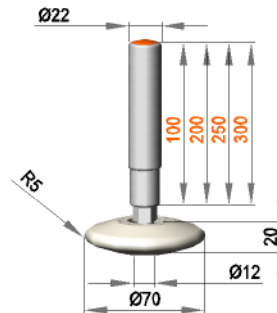

Andere Abmessungen und Materialien auf Anfrage !

**Feststehende Rollenhalterung mit Rolle RR12/20/R10/S30B**

- FRB12/ 100 /20/R10/S30B
- FRB12/ 200 /20/R10/S30B
- FRB12/ 250 /20/R10/S30B
- FRB12/ 300 /20/R10/S30B

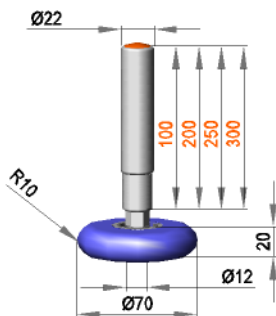

**Feststehende Rollenhalterung mit Rolle RR12/20/R10/S50R**

- FRB12/ 100 /20/R10/S50R
- FRB12/ 200 /20/R10/S50R
- FRB12/ 250 /20/R10/S50R
- FRB12/ 300 /20/R10/S50R

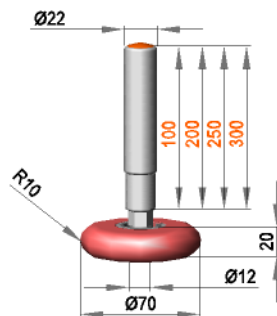

**Feststehende Rollenhalterung mit Rolle RR12/20/R10/S70G**

- FRB12/ 100 /20/R10/S70G
- FRB12/ 200 /20/R10/S70G
- FRB12/ 250 /20/R10/S70G
- FRB12/ 300 /20/R10/S70G

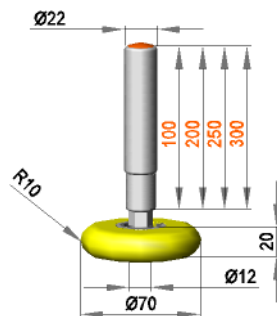

**Feststehende Rollenhalterung mit Rolle RR12/20/R10/S90Gr**

- FRB12/ 100 /20/R10/S90Gr
- FRB12/ 200 /20/R10/S90Gr
- FRB12/ 250 /20/R10/S90Gr
- FRB12/ 300 /20/R10/S90Gr

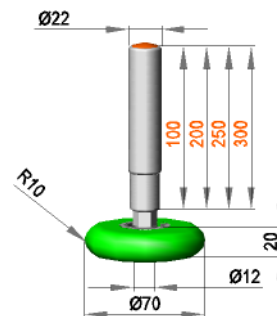

**Feststehende Rollenhalterung mit Rolle RR12/20/R10/AL**

- FRB12/ 100 /20/R10/AL
- FRB12/ 200 /20/R10/AL
- FRB12/ 250 /20/R10/AL
- FRB12/ 300 /20/R10/AL

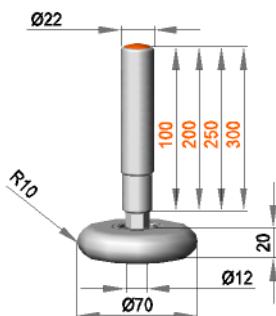

**Feststehende Rollenhalterung mit Rolle RR12/20/R10/PO**

- FRB12/ 100 /20/R10/PO
- FRB12/ 200 /20/R10/PO
- FRB12/ 250 /20/R10/PO
- FRB12/ 300 /20/R10/PO

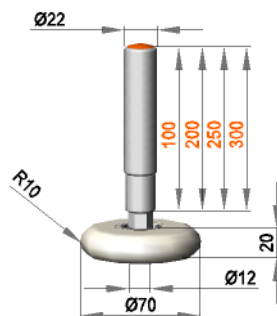

Andere Abmessungen und Materialien auf Anfrage !

**Feststehende Rollenhalterung mit Rolle RR12 / 30 / R15 / S30B**

- FRB12/ 100 /30/R15/S30B
- FRB12/ 200 /30/R15/S30B
- FRB12/ 250 /30/R15/S30B
- FRB12/ 300 /30/R15/S30B

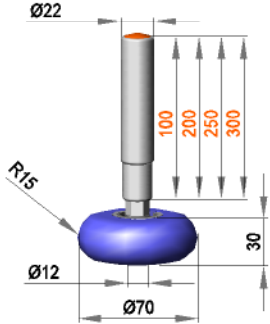

**Feststehende Rollenhalterung mit Rolle RR12 / 30 / R15 / S50R**

- FRB12/ 100 /30/R15/S50R
- FRB12/ 200 /30/R15/S50R
- FRB12/ 250 /30/R15/S50R
- FRB12/ 300 /30/R15/S50R

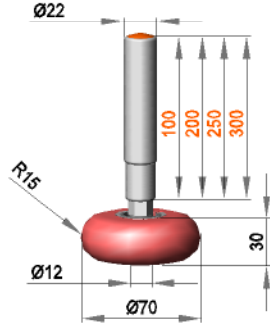

**Feststehende Rollenhalterung mit Rolle RR12 / 30 / R15 / S70G**

- FRB12/ 100 /30/R15/S70G
- FRB12/ 200 /30/R15/S70G
- FRB12/ 250 /30/R15/S70G
- FRB12/ 300 /30/R15/S70G

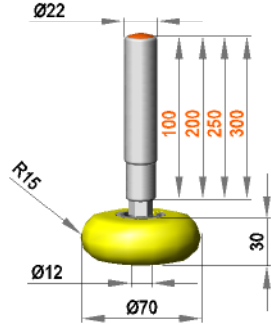

**Feststehende Rollenhalterung mit Rolle RR12 / 30 / R15 / S90Gr**

- FRB12/ 100 /30/R15/S90Gr
- FRB12/ 200 /30/R15/S90Gr
- FRB12/ 250 /30/R15/S90Gr
- FRB12/ 300 /30/R15/S90Gr

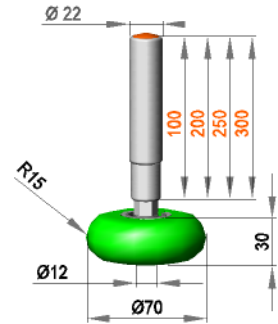

**Feststehende Rollenhalterung mit Rolle RR12 / 30 / R15 / AL**

- FRB12/ 100 /30/R15/AL
- FRB12/ 200 /30/R15/AL
- FRB12/ 250 /30/R15/AL
- FRB12/ 300 /30/R15/AL

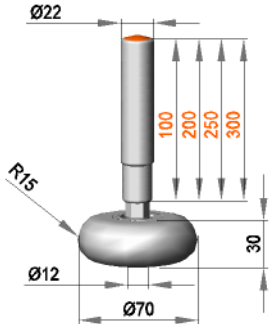

**Feststehende Rollenhalterung mit Rolle RR12 / 30 / R15 / PO**

- FRB12/ 100 /30/R15/PO
- FRB12/ 200 /30/R15/PO
- FRB12/ 250 /30/R15/PO
- FRB12/ 300 /30/R15/PO

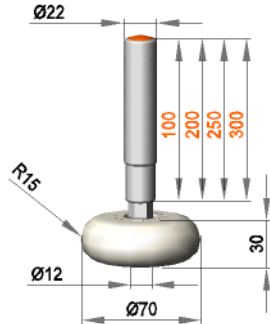

Andere Abmessungen und Materialien auf Anfrage !

**Feststehende Rollenhalterung mit Rolle NR12 / 20 / R5 / S30B**

- FRB12/ 100 /20/NR5/S30B
- FRB12/ 200 /20/NR5/S30B
- FRB12/ 250 /20/NR5/S30B
- FRB12/ 300 /20/NR5/S30B

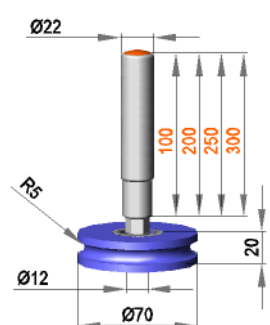

**Feststehende Rollenhalterung mit Rolle NR12 / 20 / R5 / S50R**

- FRB12/ 100 /20/NR5/S50R
- FRB12/ 200 /20/NR5/S50R
- FRB12/ 250 /20/NR5/S50R
- FRB12/ 300 /20/NR5/S50R

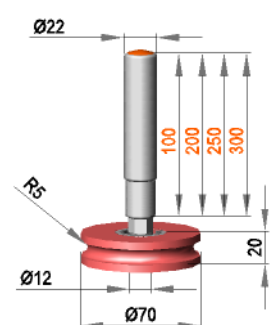

**Feststehende Rollenhalterung mit Rolle NR12 / 20 / R5 / S70G**

- FRB12/ 100 /20/NR5/S70G
- FRB12/ 200 /20/NR5/S70G
- FRB12/ 250 /20/NR5/S70G
- FRB12/ 300 /20/NR5/S70G

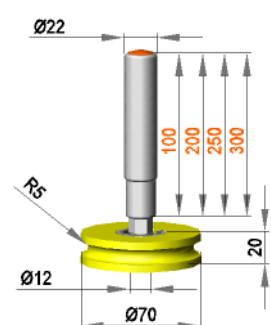

**Feststehende Rollenhalterung mit Rolle NR12 / 20 / R5 / S90Gr**

- FRB12/ 100 /20/NR5/S90Gr
- FRB12/ 200 /20/NR5/S90Gr
- FRB12/ 250 /20/NR5/S90Gr
- FRB12/ 300 /20/NR5/S90Gr

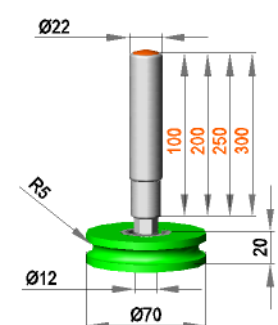

**Feststehende Rollenhalterung mit Rolle NR12 / 20 / R5 / AL**

- FRB12/ 100 /20/NR5/AL
- FRB12/ 200 /20/NR5/AL
- FRB12/ 250 /20/NR5/AL
- FRB12/ 300 /20/NR5/AL

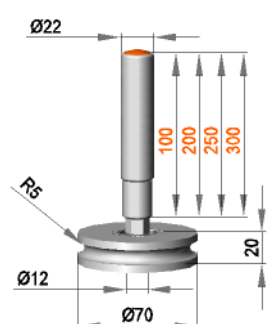

**Feststehende Rollenhalterung mit Rolle NR12 / 20 / R5 / PO**

- FRB12/ 100 /20/NR5/PO
- FRB12/ 200 /20/NR5/PO
- FRB12/ 250 /20/NR5/PO
- FRB12/ 300 /20/NR5/PO

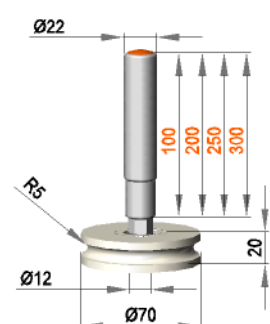

Andere Abmessungen und Materialien auf Anfrage !

**Feststehende Rollenhalterung mit Rolle FR12 / 20 / R3 / S70G**

FRB12/ 100 /20/R3/S70G  
FRB12/ 200 /20/R3/S70G  
FRB12/ 250 /20/R3/S70G  
FRB12/ 300 /20/R3/S70G

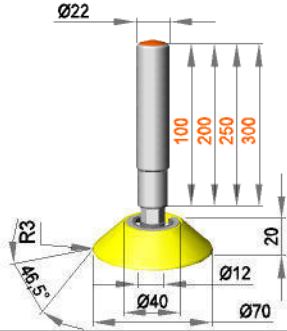
**Feststehende Rollenhalterung mit Rolle FR12 / 20 / R3 / S90Gr**

FRB12/ 100 /20R3/S90Gr  
FRB12/ 200 /20R3/S90Gr  
FRB12/ 250 /20R3/S90Gr  
FRB12/ 300 /20R3/S90Gr

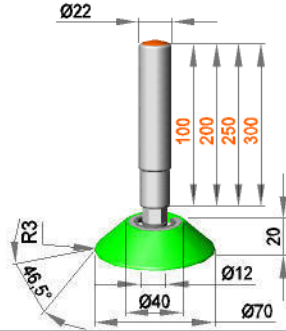
**Feststehende Rollenhalterung mit Rolle FR12 / 20 / R3 / AL**

FRB12/ 100 /20/R3/AL  
FRB12/ 200 /20/R3/AL  
FRB12/ 250 /20/R3/AL  
FRB12/ 300 /20/R3/AL

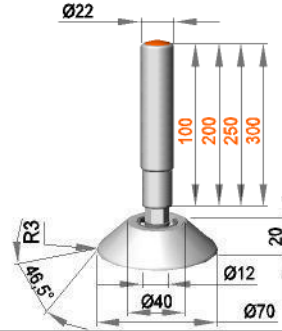
**Feststehende Rollenhalterung mit Rolle FR12 / 20 / R3 / PO**

FRB12/ 100 /20/R3/PO  
FRB12/ 200 /20/R3/PO  
FRB12/ 250 /20/R3/PO  
FRB12/ 300 /20/R3/PO

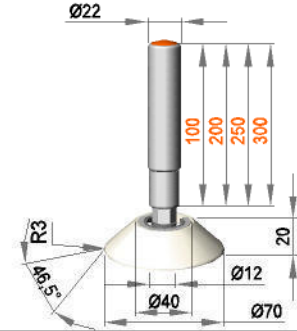
**Feststehende Rollenhalterung mit Rolle FR12 / 20 / K3 / AL**

FRB12/ 100 /20/K3/AL  
FRB12/ 200 /20/K3/AL  
FRB12/ 250 /20/K3/AL  
FRB12/ 300 /20/K3/AL

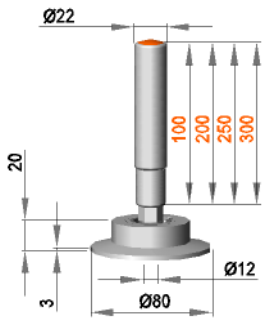
**Feststehende Rollenhalterung mit Rolle FR12 / 20 / K3 / PO**

FRB12/ 100 /20/K3/PO  
FRB12/ 200 /20/K3/PO  
FRB12/ 250 /20/K3/PO  
FRB12/ 300 /20/K3/PO

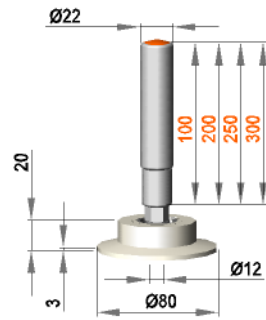
**Feststehende Rollenhalterung mit Rolle FR12 / 20 / K3 / ST**

FRB12/ 100 /20/K3/ST  
FRB12/ 200 /20/K3/ST  
FRB12/ 250 /20/K3/ST  
FRB12/ 300 /20/K3/ST

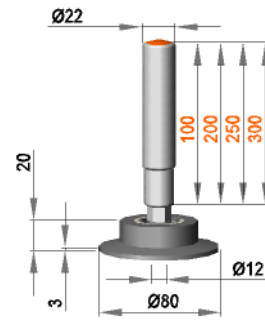
**Feststehende Rollenhalterung mit Rolle FR12 / 20 / 45 / AL**

FRB12/ 100 /20/F45/AL  
FRB12/ 200 /20/F45/AL  
FRB12/ 250 /20/F45/AL  
FRB12/ 300 /20/F45/AL

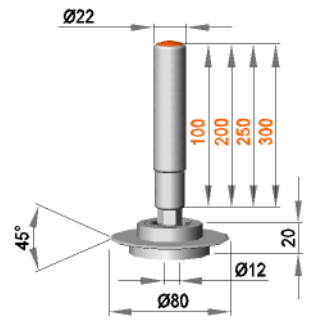
**Feststehende Rollenhalterung mit Rolle FR12 / 20 / 45 / PO**

FRB12/ 100 /20/F45/PO  
FRB12/ 200 /20/F45/PO  
FRB12/ 250 /20/F45/PO  
FRB12/ 300 /20/F45/PO

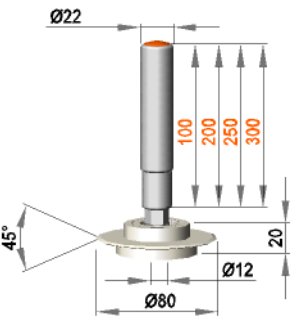
**Feststehende Rollenhalterung mit Rolle FR12 / 20 / 45 / ST**

FRB12/ 100 /20/F45/ST  
FRB12/ 200 /20/F45/ST  
FRB12/ 250 /20/F45/ST  
FRB12/ 300 /20/F45/ST

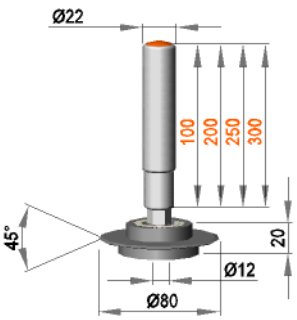
**Feststehende Rollenhalterung mit Rolle FR12 / 20 / 30 / ST**

FRB12/ 100 /20/30/ST  
FRB12/ 200 /20/30/ST  
FRB12/ 250 /20/30/ST  
FRB12/ 300 /20/30/ST

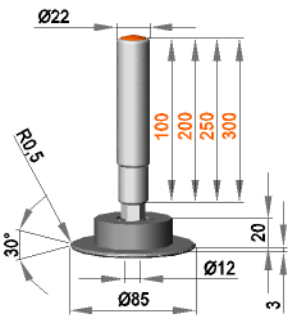
**Feststehende Rollenhalterung mit Rolle FR12 / 20 / 30 / VA**

FRB12/ 100 /20/30/VA  
FRB12/ 200 /20/30/VA  
FRB12/ 250 /20/30/VA  
FRB12/ 300 /20/30/VA

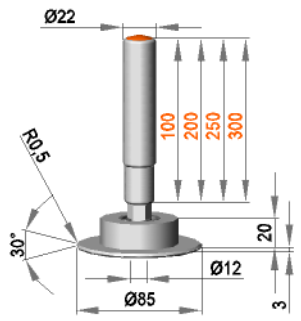

Andere Abmessungen und Materialien auf Anfrage !

**Feststehende Rollenhalterung mit Rolle R 12 / 10 / 75 / S30B**

- FRA 12/ 100 /10/75/S30B
- FRA 12/ 200 /10/75/S30B
- FRA 12/ 250 /10/75/S30B
- FRA 12/ 300 /10/75/S30B

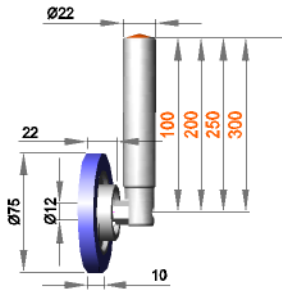

**Feststehende Rollenhalterung mit Rolle R 12 / 10 / 75 / S50R**

- FRA 12/ 100 /10/75/S50R
- FRA 12/ 200 /10/75/S50R
- FRA 12/ 250 /10/75/S50R
- FRA 12/ 300 /10/75/S50R

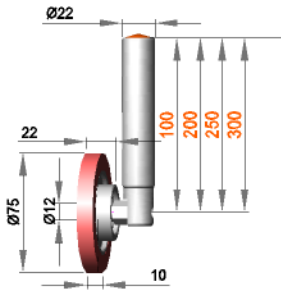

**Feststehende Rollenhalterung mit Rolle R 12 / 10 / 75 / S70G**

- FRA 12/ 100 /10/75/S70G
- FRA 12/ 200 /10/75/S70G
- FRA 12/ 250 /10/75/S70G
- FRA 12/ 300 /10/75/S70G

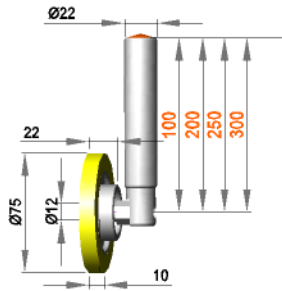

**Feststehende Rollenhalterung mit Rolle R 12 / 10 / 75 / S90Gr**

- FRA 12/ 100 /10/75/S90Gr
- FRA 12/ 200 /10/75/S90Gr
- FRA 12/ 250 /10/75/S90Gr
- FRA 12/ 300 /10/75/S90Gr

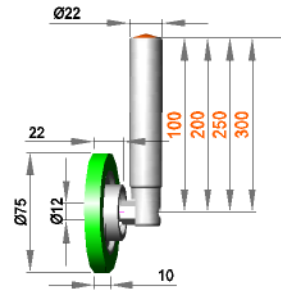

Andere Abmessungen und Materialien auf Anfrage !

**Feststehende Rollenhalterung mit Rolle RRL 12 / 16 / R2 / S30B**

- FRA12/ 100 /16/R2/S30B
- FRA12/ 200 /16/R2/S30B
- FRA12/ 250 /16/R2/S30B
- FRA12/ 300 /16/R2/S30B

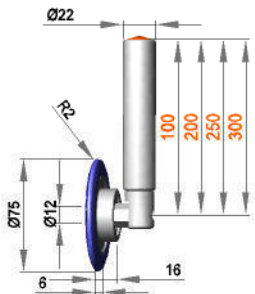

**Feststehende Rollenhalterung mit Rolle RRL 12 / 16 / R2 / S50R**

- FRA12/ 100 /16/R2/S50R
- FRA12/ 200 /16/R2/S50R
- FRA12/ 250 /16/R2/S50R
- FRA12/ 300 /16/R2/S50R

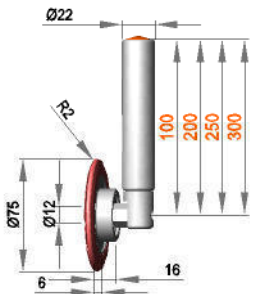

**Feststehende Rollenhalterung mit Rolle RRL 12 / 16 / R2 / S70G**

- FRA12/ 100 /16/R2/S70G
- FRA12/ 200 /16/R2/S70G
- FRA12/ 250 /16/R2/S70G
- FRA12/ 300 /16/R2/S70G

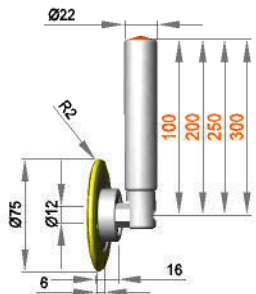

**Feststehende Rollenhalterung mit Rolle RRL 12 / 16 / R2 / S90Gr**

- FRA12/ 100 /16/R2/S90Gr
- FRA12/ 200 /16/R2/S90Gr
- FRA12/ 250 /16/R2/S90Gr
- FRA12/ 300 /16/R2/S90Gr

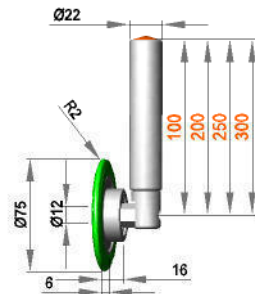

**Feststehende Rollenhalterung mit Rolle RRL 12 / 18 / R5 / S30B**

- FRA12/ 100 /18/R5/S30B
- FRA12/ 200 /18/R5/S30B
- FRA12/ 250 /18/R5/S30B
- FRA12/ 300 /18/R5/S30B

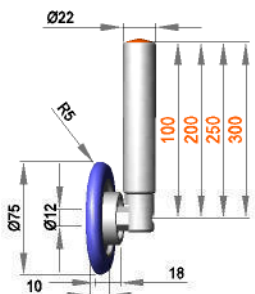

**Feststehende Rollenhalterung mit Rolle RRL 12 / 18 / R5 / S50R**

- FRA12/ 100 /18/R5/S50R
- FRA12/ 200 /18/R5/S50R
- FRA12/ 250 /18/R5/S50R
- FRA12/ 300 /18/R5/S50R

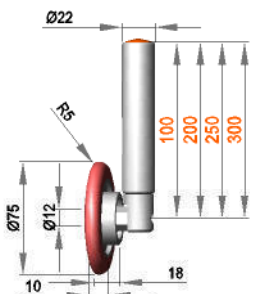

**Feststehende Rollenhalterung mit Rolle RRL 12 / 18 / R5 / S70G**

- FRA12/ 100 /18/R5/S70G
- FRA12/ 200 /18/R5/S70G
- FRA12/ 250 /18/R5/S70G
- FRA12/ 300 /18/R5/S70G

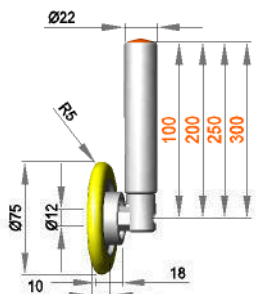

**Feststehende Rollenhalterung mit Rolle RRL 12 / 18 / R5 / S90Gr**

- FRA12/ 100 /18/R5/S90Gr
- FRA12/ 200 /18/R5/S90Gr
- FRA12/ 250 /18/R5/S90Gr
- FRA12/ 300 /18/R5/S90Gr

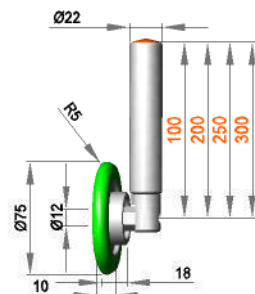

**Feststehende Rollenhalterung mit Rolle ERL 12 / 18 / L43 / S30B**

- FRA12/ 100 /18/L43/S30B
- FRA12/ 200 /18/L43/S30B
- FRA12/ 250 /18/L43/S30B
- FRA12/ 300 /18/L43/S30B

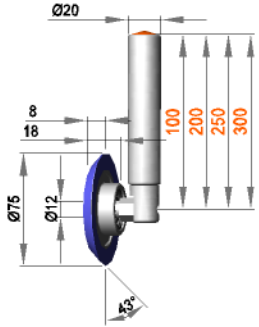

**Feststehende Rollenhalterung mit Rolle ERL 12 / 18 / L43 / S50R**

- FRA12/ 100 /18/L43/S50R
- FRA12/ 200 /18/L43/S50R
- FRA12/ 250 /18/L43/S50R
- FRA12/ 300 /18/L43/S50R

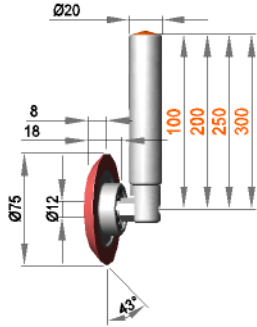

**Feststehende Rollenhalterung mit Rolle ERL 12 / 18 / L43 / S70G**

- FRA12/ 100 /18/L43/S70G
- FRA12/ 200 /18/L43/S70G
- FRA12/ 250 /18/L43/S70G
- FRA12/ 300 /18/L43/S70G

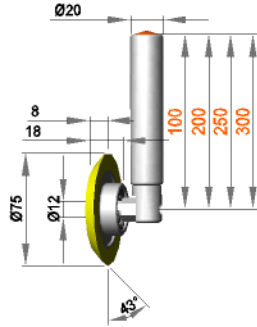

**Feststehende Rollenhalterung mit Rolle ERL 12 / 18 / L43 / S90Gr**

- FRA12/ 100 /18/L43/S90Gr
- FRA12/ 200 /18/L43/S90Gr
- FRA12/ 250 /18/L43/S90Gr
- FRA12/ 300 /18/L43/S90Gr

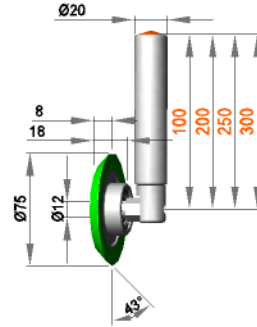

**Feststehende Rollenhalterung mit Rolle ERL 12 / 16 / R43 / S30B**

- FRA12/ 100 /16/R43/S30B
- FRA12/ 200 /16/R43/S30B
- FRA12/ 250 /16/R43/S30B
- FRA12/ 300 /16/R43/S30B

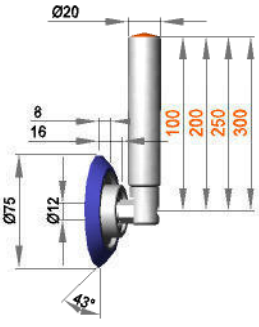

**Feststehende Rollenhalterung mit Rolle ERL 12 / 16 / R43 / S50R**

- FRA12/ 100 /16/R43/S50R
- FRA12/ 200 /16/R43/S50R
- FRA12/ 250 /16/R43/S50R
- FRA12/ 300 /16/R43/S50R

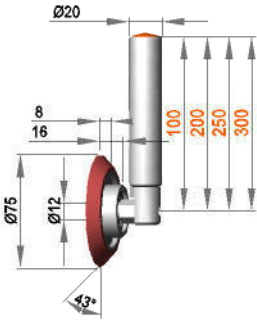

**Feststehende Rollenhalterung mit Rolle ERL 12 / 16 / R43 / S70G**

- FRA12/ 100 /16/R43/S70G
- FRA12/ 200 /16/R43/S70G
- FRA12/ 250 /16/R43/S70G
- FRA12/ 300 /16/R43/S70G

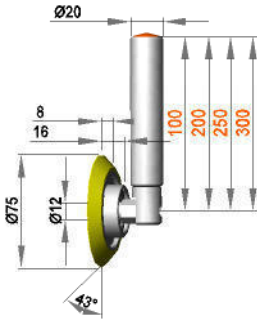

**Feststehende Rollenhalterung mit Rolle ERL 12 / 16 / R43 / S90Gr**

- FRA12/ 100 /16/R43/S90Gr
- FRA12/ 200 /16/R43/S90Gr
- FRA12/ 250 /16/R43/S90Gr
- FRA12/ 300 /16/R43/S90Gr

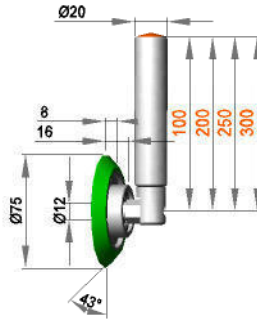

**Feststehende Rollenhalterung mit Rolle ERL 12 / 16 / 45 / S30B**

- FRA12/ 100 /16/45/S30B
- FRA12/ 200 /16/45/S30B
- FRA12/ 250 /16/45/S30B
- FRA12/ 300 /16/45/S30B

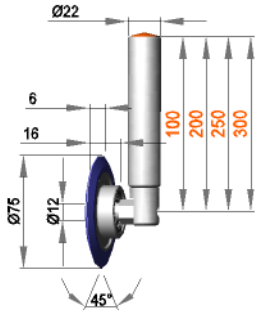

**Feststehende Rollenhalterung mit Rolle ERL 12 / 16 / 45 / S50R**

- FRA12/ 100 /16/45/S50R
- FRA12/ 200 /16/45/S50R
- FRA12/ 250 /16/45/S50R
- FRA12/ 300 /16/45/S50R

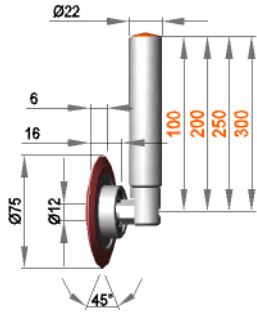

**Feststehende Rollenhalterung mit Rolle ERL 12 / 16 / 45 / S70G**

- FRA12/ 100 /16/45/S70G
- FRA12/ 200 /16/45/S70G
- FRA12/ 250 /16/45/S70G
- FRA12/ 300 /16/45/S70G

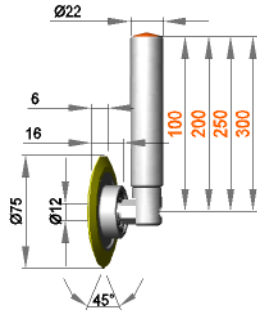

**Feststehende Rollenhalterung mit Rolle ERL 12 / 16 / 45 / S90Gr**

- FRA12/ 100 /16/45/S90Gr
- FRA12/ 200 /16/45/S90Gr
- FRA12/ 250 /16/45/S90Gr
- FRA12/ 300 /16/45/S90Gr

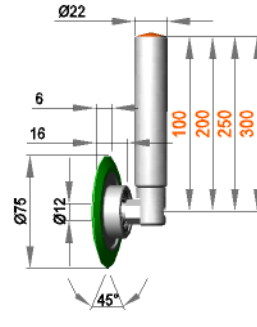

**Feststehende Rollenhalterung mit Rolle ERL 12 / 18 / 80 / S30B**

- FRA12/ 100 /18/80/S30B
- FRA12/ 200 /18/80/S30B
- FRA12/ 250 /18/80/S30B
- FRA12/ 300 /18/80/S30B

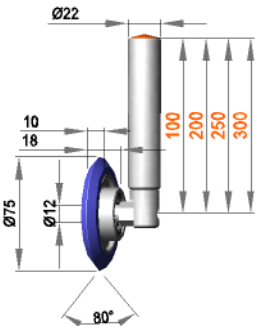

**Feststehende Rollenhalterung mit Rolle ERL 12 / 18 / 80 / S50R**

- FRA12/ 100 /18/80/S50R
- FRA12/ 200 /18/80/S50R
- FRA12/ 250 /18/80/S50R
- FRA12/ 300 /18/80/S50R

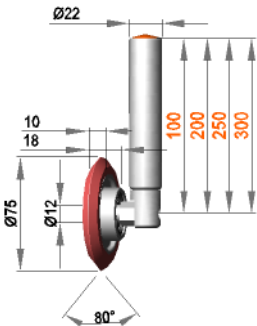

**Feststehende Rollenhalterung mit Rolle ERL 12 / 18 / 80 / S70G**

- FRA12/ 100 /18/80/S70G
- FRA12/ 200 /18/80/S70G
- FRA12/ 250 /18/80/S70G
- FRA12/ 300 /18/80/S70G

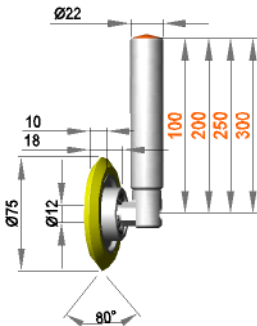

**Feststehende Rollenhalterung mit Rolle ERL 12 / 18 / 80 / S90Gr**

- FRA12/ 100 /18/80/S90Gr
- FRA12/ 200 /18/80/S90Gr
- FRA12/ 250 /18/80/S90Gr
- FRA12/ 300 /18/80/S90Gr

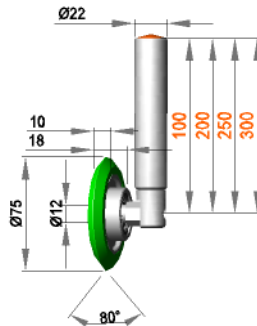

**Feststehende Rollenhalterung mit Rolle R 12 / 10 / 75 / S30B**

- FRB12/ 100 /10/75/S30B
- FRB12/ 200 /10/75/S30B
- FRB12/ 250 /10/75/S30B
- FRB12/ 300 /10/75/S30B

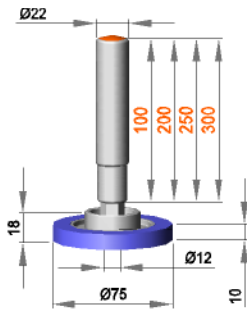

**Feststehende Rollenhalterung mit Rolle R 12 / 10 / 75 / S50R**

- FRB12/ 100 /10/75/S50R
- FRB12/ 200 /10/75/S50R
- FRB12/ 250 /10/75/S50R
- FRB12/ 300 /10/75/S50R

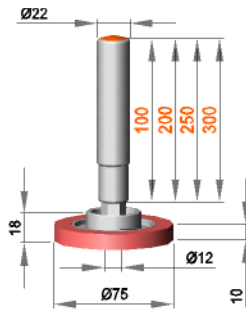

**Feststehende Rollenhalterung mit Rolle R 12 / 10 / 75 / S70G**

- FRB12/ 100 /10/75/S70G
- FRB12/ 200 /10/75/S70G
- FRB12/ 250 /10/75/S70G
- FRB12/ 300 /10/75/S70G

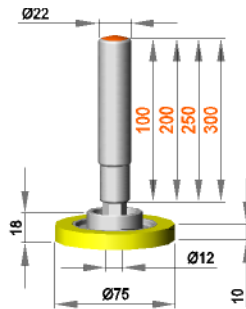

**Feststehende Rollenhalterung mit Rolle R 12 / 10 / 75 / S90Gr**

- FRB12/ 100 /10/75/S90Gr
- FRB12/ 200 /10/75/S90Gr
- FRB12/ 250 /10/75/S90Gr
- FRB12/ 300 /10/75/S90Gr

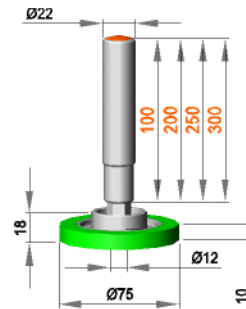

Andere Abmessungen und Materialien auf Anfrage !

**Feststehende Rollenhalterung mit Rolle RRL 12 / 16 / R2 / S30B**

- FRB12/ 100 /16/R2/S30B
- FRB12/ 200 /16/R2/S30B
- FRB12/ 250 /16/R2/S30B
- FRB12/ 300 /16/R2/S30B

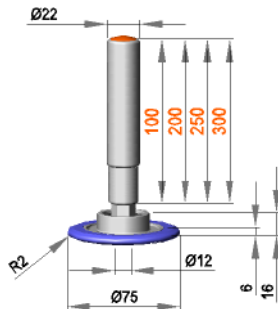

**Feststehende Rollenhalterung mit Rolle RRL 12 / 16 / R2 / S50R**

- FRB12/ 100 /16/R2/S50R
- FRB12/ 200 /16/R2/S50R
- FRB12/ 250 /16/R2/S50R
- FRB12/ 300 /16/R2/S50R

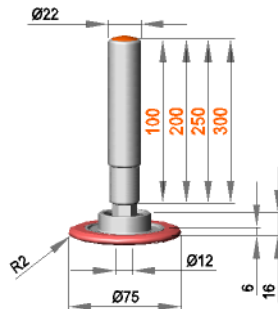

**Feststehende Rollenhalterung mit Rolle RRL 12 / 16 / R2 / S70G**

- FRB12/ 100 /16/R2/S70G
- FRB12/ 200 /16/R2/S70G
- FRB12/ 250 /16/R2/S70G
- FRB12/ 300 /16/R2/S70G

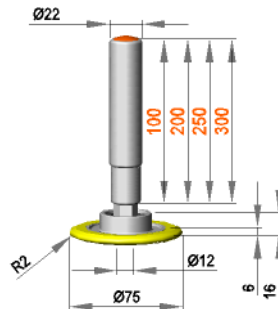

**Feststehende Rollenhalterung mit Rolle RRL 12 / 16 / R2 / S90Gr**

- FRB12/ 100 /16/R2/S90Gr
- FRB12/ 200 /16/R2/S90Gr
- FRB12/ 250 /16/R2/S90Gr
- FRB12/ 300 /16/R2/S90Gr

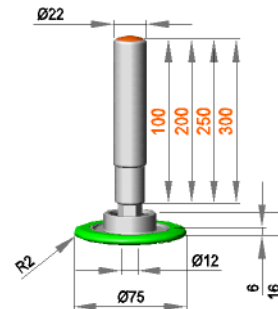

**Feststehende Rollenhalterung mit Rolle RRL 12 / 18 / R5 / S30B**

- FRB12/ 100 /18/R5/S30B
- FRB12/ 200 /18/R5/S30B
- FRB12/ 250 /18/R5/S30B
- FRB12/ 300 /18/R5/S30B

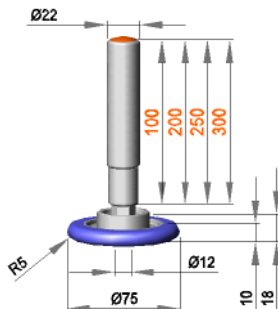

**Feststehende Rollenhalterung mit Rolle RRL 12 / 18 / R5 / S50R**

- FRB12/ 100 /18/R5/S50R
- FRB12/ 200 /18/R5/S50R
- FRB12/ 250 /18/R5/S50R
- FRB12/ 300 /18/R5/S50R

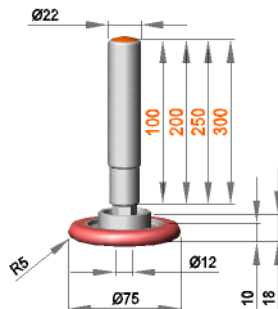

**Feststehende Rollenhalterung mit Rolle RRL 12 / 18 / R5 / S70G**

- FRB12/ 100 /18/R5/S70G
- FRB12/ 200 /18/R5/S70G
- FRB12/ 250 /18/R5/S70G
- FRB12/ 300 /18/R5/S70G

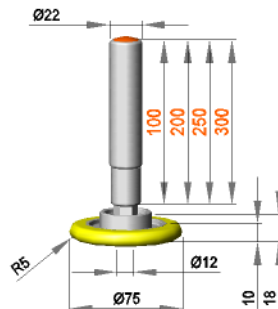

**Feststehende Rollenhalterung mit Rolle RRL 12 / 18 / R5 / S90Gr**

- FRB12/ 100 /18/R5/S90Gr
- FRB12/ 200 /18/R5/S90Gr
- FRB12/ 250 /18/R5/S90Gr
- FRB12/ 300 /18/R5/S90Gr

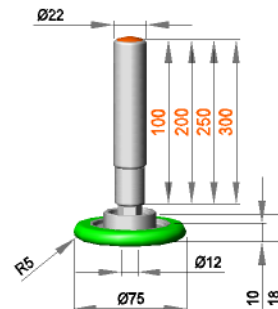

**Feststehende Rollenhalterung mit Rolle ERL 12 / 18 / L43 / S30B**

- FRB12/ 100 /18/L43/S30B
- FRB12/ 200 /18/L43/S30B
- FRB12/ 250 /18/L43/S30B
- FRB12/ 300 /18/L43/S30B

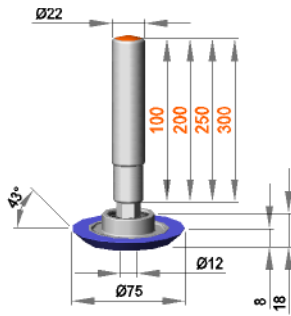

**Feststehende Rollenhalterung mit Rolle ERL 12 / 18 / L43 / S50R**

- FRB12/ 100 /18/L43/S50R
- FRB12/ 200 /18/L43/S50R
- FRB12/ 250 /18/L43/S50R
- FRB12/ 300 /18/L43/S50R

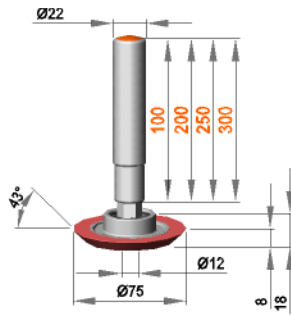

**Feststehende Rollenhalterung mit Rolle ERL 12 / 18 / L43 / S70G**

- FRB12/ 100 /18/L43/S70G
- FRB12/ 200 /18/L43/S70G
- FRB12/ 250 /18/L43/S70G
- FRB12/ 300 /18/L43/S70G

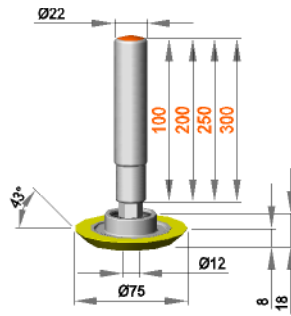

**Feststehende Rollenhalterung mit Rolle ERL 12 / 18 / L43 / S90Gr**

- FRB12/ 100 /18/L43/S90Gr
- FRB12/ 200 /18/L43/S90Gr
- FRB12/ 250 /18/L43/S90Gr
- FRB12/ 300 /18/L43/S90Gr

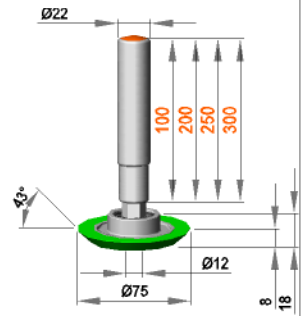

**Feststehende Rollenhalterung mit Rolle ERL 12 / 16 / R43 / S30B**

- FRB12/ 100 /16/R43/S30B
- FRB12/ 200 /16/R43/S30B
- FRB12/ 250 /16/R43/S30B
- FRB12/ 300 /16/R43/S30B

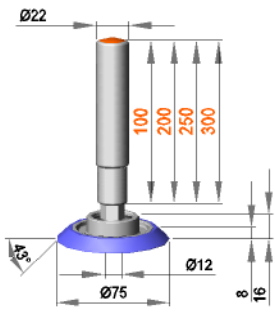

**Feststehende Rollenhalterung mit Rolle ERL 12 / 16 / R43 / S50R**

- FRB12/ 100 /16/R43/S50R
- FRB12/ 200 /16/R43/S50R
- FRB12/ 250 /16/R43/S50R
- FRB12/ 300 /16/R43/S50R

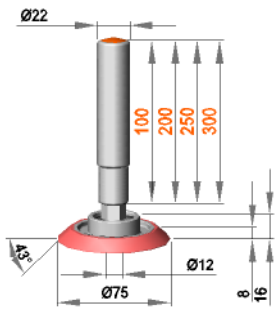

**Feststehende Rollenhalterung mit Rolle ERL 12 / 16 / R43 / S70G**

- FRB12/ 100 /16/R43/S70G
- FRB12/ 200 /16/R43/S70G
- FRB12/ 250 /16/R43/S70G
- FRB12/ 300 /16/R43/S70G

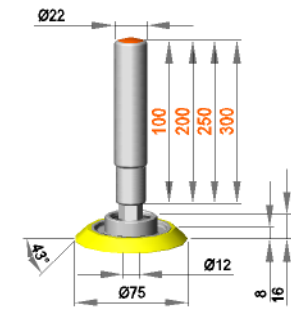

**Feststehende Rollenhalterung mit Rolle ERL 12 / 16 / R43 / S90Gr**

- FRB12/ 100 /16/R43/S90Gr
- FRB12/ 200 /16/R43/S90Gr
- FRB12/ 250 /16/R43/S90Gr
- FRB12/ 300 /16/R43/S90Gr

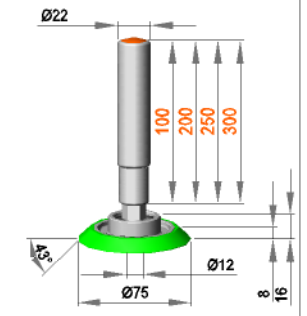

**Feststehende Rollenhalterung mit Rolle ERL 12 / 16 / 45 / S30B**

- FRB12/ 100 /16/45/S30B
- FRB12/ 200 /16/45/S30B
- FRB12/ 250 /16/45/S30B
- FRB12/ 300 /16/45/S30B

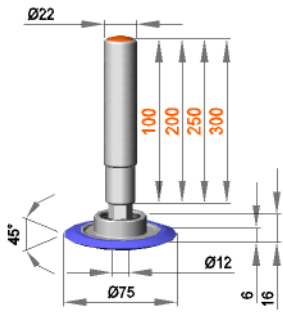

**Feststehende Rollenhalterung mit Rolle ERL 12 / 16 / 45 / S50R**

- FRB12/ 100 /16/45/S50R
- FRB12/ 200 /16/45/S50R
- FRB12/ 250 /16/45/S50R
- FRB12/ 300 /16/45/S50R

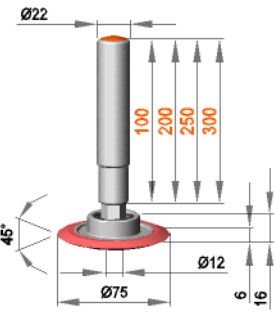

**Feststehende Rollenhalterung mit Rolle ERL 12 / 16 / 45 / S70G**

- FRB12/ 100 /16/45/S70G
- FRB12/ 200 /16/45/S70G
- FRB12/ 250 /16/45/S70G
- FRB12/ 300 /16/45/S70G

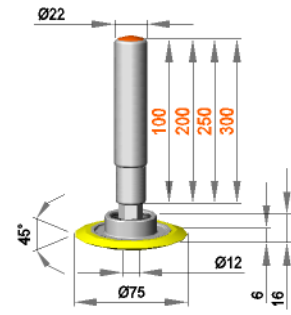

**Feststehende Rollenhalterung mit Rolle ERL 12 / 16 / 45 / S90Gr**

- FRB12/ 100 /16/45/S90Gr
- FRB12/ 200 /16/45/S90Gr
- FRB12/ 250 /16/45/S90Gr
- FRB12/ 300 /16/45/S90Gr

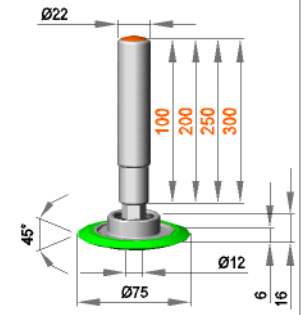

**Feststehende Rollenhalterung mit Rolle ERL 12 / 18 / 80 / S30B**

- FRB12/ 100 /18/80/S30B
- FRB12/ 200 /18/80/S30B
- FRB12/ 250 /18/80/S30B
- FRB12/ 300 /18/80/S30B

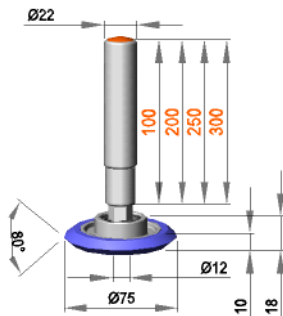

**Feststehende Rollenhalterung mit Rolle ERL 12 / 18 / 80 / S50R**

- FRB12/ 100 /18/80/S50R
- FRB12/ 200 /18/80/S50R
- FRB12/ 250 /18/80/S50R
- FRB12/ 300 /18/80/S50R

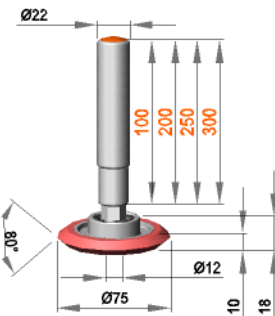

**Feststehende Rollenhalterung mit Rolle ERL 12 / 18 / 80 / S70G**

- FRB12/ 100 /18/80/S70G
- FRB12/ 200 /18/80/S70G
- FRB12/ 250 /18/80/S70G
- FRB12/ 300 /18/80/S70G

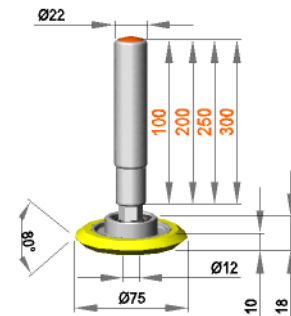

**Feststehende Rollenhalterung mit Rolle ERL 12 / 18 / 80 / S90Gr**

- FRB12/ 100 /18/80/S90Gr
- FRB12/ 200 /18/80/S90Gr
- FRB12/ 250 /18/80/S90Gr
- FRB12/ 300 /18/80/S90Gr

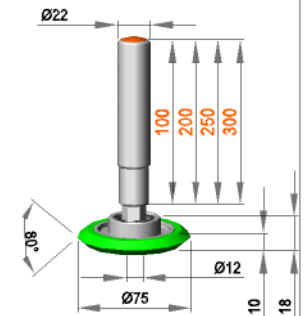

**Feststehende Rollenhalterung mit Rolle SR8 / 25 / 12 / S30B**

- FRA8S/100 /8/25/12/S30B
- FRA8S/200 /8/25/12/S30B
- FRA8S/250 /8/25/12/S30B
- FRA8S/300 /8/25/12/S30B

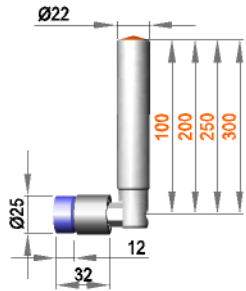

**Feststehende Rollenhalterung mit Rolle SR8 / 25 / 12 / S50R**

- FRA8S/100 /8/25/12/S50R
- FRA8S/200 /8/25/12/S50R
- FRA8S/250 /8/25/12/S50R
- FRA8S/300 /8/25/12/S50R

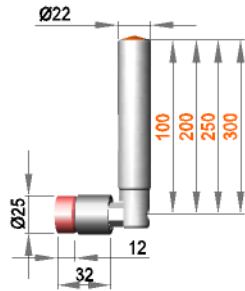

**Feststehende Rollenhalterung mit Rolle SR8 / 25 / 12 / S70G**

- FRA8S/100 /8/25/12/S70G
- FRA8S/200 /8/25/12/S70G
- FRA8S/250 /8/25/12/S70G
- FRA8S/300 /8/25/12/S70G

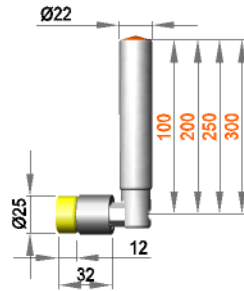

**Feststehende Rollenhalterung mit Rolle SR8 / 25 / 12 / S90Gr**

- FRA8S/100 /8/25/12/S90Gr
- FRA8S/200 /8/25/12/S90Gr
- FRA8S/250 /8/25/12/S90Gr
- FRA8S/300 /8/25/12/S90Gr

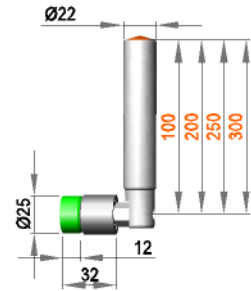

**Feststehende Rollenhalterung mit Rolle SR 8 / 20 / 45 / S70G**

- FRA8S/100 /8/20/45/S70G
- FRA8S/200 /8/20/45/S70G
- FRA8S/250 /8/20/45/S70G
- FRA8S/300 /8/20/45/S70G

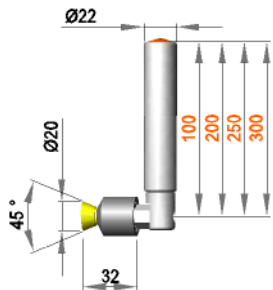

**Feststehende Rollenhalterung mit Rolle SR 8 / 20 / 45 / S90Gr**

- FRA8S/100 /8/20/45/S90Gr
- FRA8S/200 /8/20/45/S90Gr
- FRA8S/250 /8/20/45/S90Gr
- FRA8S/300 /8/20/45/S90Gr

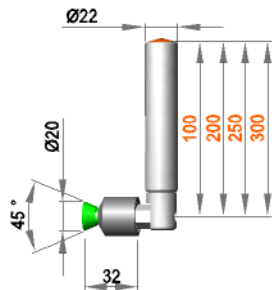

Andere Abmessungen und Materialien auf Anfrage !

**Feststehende Rollenhalterung mit Rolle SR 8 / 25 / 12 / S30B**

- FR8S/100 /8/25/12/S30B
- FR8S/200 /8/25/12/S30B
- FR8S/250 /8/25/12/S30B
- FR8S/300 /8/25/12/S30B

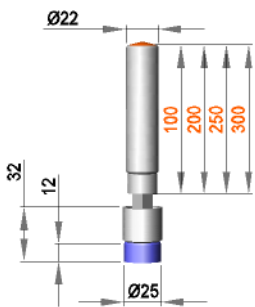

**Feststehende Rollenhalterung mit Rolle SR 8 / 25 / 12 / S50R**

- FR8S/100 /8/25/12/S50R
- FR8S/200 /8/25/12/S50R
- FR8S/250 /8/25/12/S50R
- FR8S/300 /8/25/12/S50R

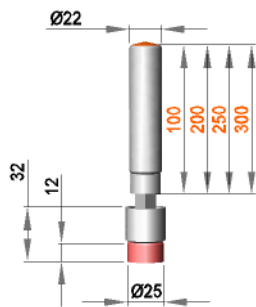

**Feststehende Rollenhalterung mit Rolle SR 8 / 25 / 12 / S70G**

- FR8S/100 /8/25/12/S70G
- FR8S/200 /8/25/12/S70G
- FR8S/250 /8/25/12/S70G
- FR8S/300 /8/25/12/S70G

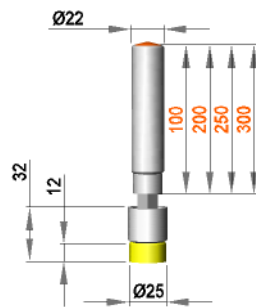

**Feststehende Rollenhalterung mit Rolle SR 8 / 25 / 12 / S90Gr**

- FR8S/100 /8/25/12/S90Gr
- FR8S/200 /8/25/12/S90Gr
- FR8S/250 /8/25/12/S90Gr
- FR8S/300 /8/25/12/S90Gr

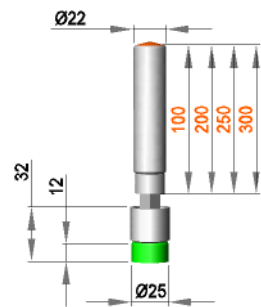

**Feststehende Rollenhalterung mit Rolle SR 8 / 20 / 45 / S70G**

- FR8S/100 /8/45/S70G
- FR8S/200 /8/45/S70G
- FR8S/250 /8/45/S70G
- FR8S/300 /8/45/S70G

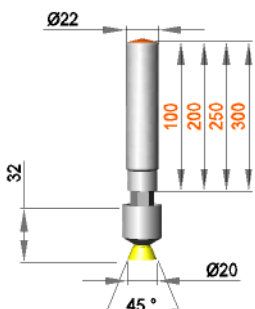

**Feststehende Rollenhalterung mit Rolle SR 8 / 20 / 45 / S90Gr**

- FR8S/100 /8/45/S90Gr
- FR8S/200 /8/45/S90Gr
- FR8S/250 /8/45/S90Gr
- FR8S/300 /8/45/S90Gr

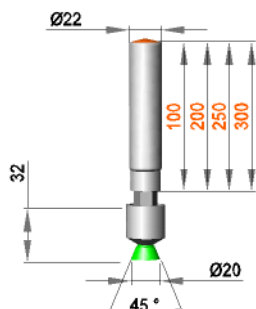

Andere Abmessungen und Materialien auf Anfrage !



**Gefederte Rollenhalterung mit Rolle ER 12 / 20 / 45 / S70G**

- GRB12/ 150 /20/45/S70G
- GRB12/ 200 /20/45/S70G
- GRB12/ 250 /20/45/S70G

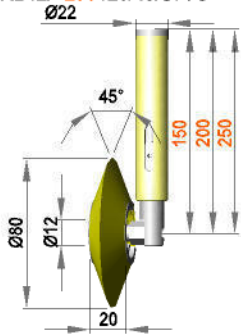

**Gefederte Rollenhalterung mit Rolle ER 12 / 20 / 45 / S90Gr**

- GRB12/ 150 /20/45/S90Gr
- GRB12/ 200 /20/45/S90Gr
- GRB12/ 250 /20/45/S90Gr

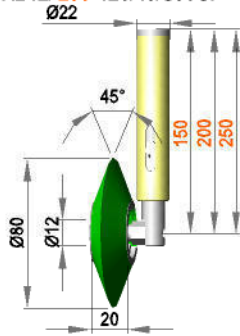

**Gefederte Rollenhalterung mit Rolle ER 12 / 20 / 45 / AL**

- GRB12/ 150 /20/45/AL
- GRB12/ 200 /20/45/AL
- GRB12/ 250 /20/45/AL

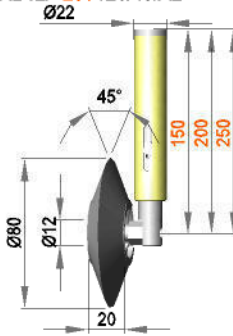

**Gefederte Rollenhalterung mit Rolle ER 12 / 20 / 45 / PO**

- GRB12/ 150 /20/45/PO
- GRB12/ 200 /20/45/PO
- GRB12/ 250 /20/45/PO

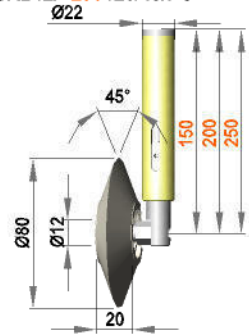

Andere Abmessungen und Materialien auf Anfrage !

**Gefederte Rollenhalterung mit Rolle ER 12 / 25 / 80 / S30B**

- GRB12/ 150 /25/80/S30B
- GRB12/ 200 /25/80/S30B
- GRB12/ 250 /25/80/S30B

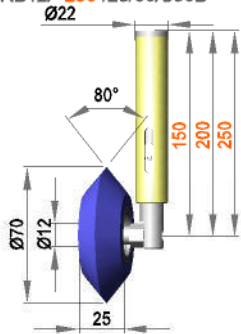

**Gefederte Rollenhalterung mit Rolle ER 12 / 25 / 80 / S50R**

- GRB12/ 150 /25/80/S50R
- GRB12/ 200 /25/80/S50R
- GRB12/ 250 /25/80/S50R

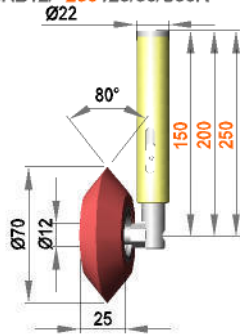

**Gefederte Rollenhalterung mit Rolle ER 12 / 25 / 80 / S70G**

- GRB12/ 150 /25/80/S70G
- GRB12/ 200 /25/80/S70G
- GRB12/ 250 /25/80/S70G

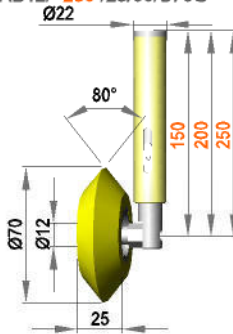

**Gefederte Rollenhalterung mit Rolle ER 12 / 25 / 80 / S90Gr**

- GRB12/ 150 /25/80/S90Gr
- GRB12/ 200 /25/80/S90Gr
- GRB12/ 250 /25/80/S90Gr

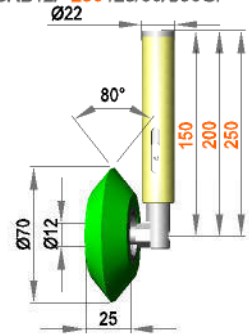

**Gefederte Rollenhalterung mit Rolle ER 12 / 25 / 80 / AL**

- GRB12/ 150 /25/80/AL
- GRB12/ 200 /25/80/AL
- GRB12/ 250 /25/80/AL

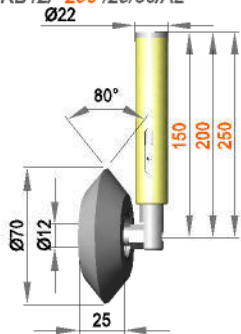

**Gefederte Rollenhalterung mit Rolle ER 12 / 25 / 80 / PO**

- GRB12/ 150 /25/80/PO
- GRB12/ 200 /25/80/PO
- GRB12/ 250 /25/80/PO

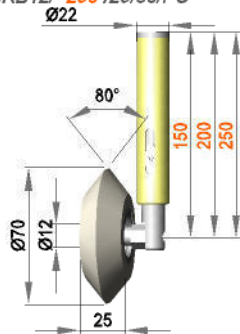

Andere Abmessungen und Materialien auf Anfrage !

**Gefederte Rollenhalterung mit Rolle RR12 / 20 / R5 / S70G**

GRB12/ 150 /20/R5/S30B  
GRB12/ 200 /20/R5/S30B  
GRB12/ 250 /20/R5/S30B

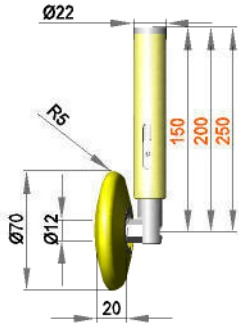

**Gefederte Rollenhalterung mit Rolle RR12 / 20 / R5 / S90Gr**

GRB12/ 150 /20/R5/S90Gr  
GRB12/ 200 /20/R5/S90Gr  
GRB12/ 250 /20/R5/S90Gr

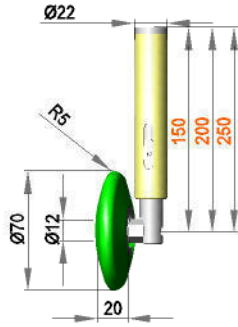

**Gefederte Rollenhalterung mit Rolle RR12 / 20 / R5 / AL**

GRB12/ 150 /20/R5/AL  
GRB12/ 200 /20/R5/AL  
GRB12/ 250 /20/R5/AL

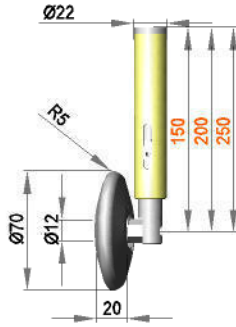

**Gefederte Rollenhalterung mit Rolle RR12 / 20 / R5 / PO**

GRB12/ 150 /20/R5/PO  
GRB12/ 200 /20/R5/PO  
GRB12/ 250 /20/R5/PO

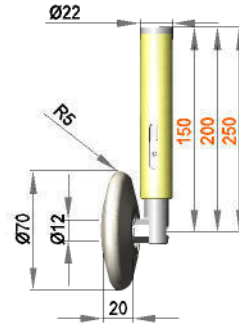

Andere Abmessungen und  
Materialien auf Anfrage !

**Gefederte Rollenhalterung mit Rolle RR12 / 20 / R10 / S30B**

GRB12/ 150 /20/R10/S30B  
GRB12/ 200 /20/R10/S30B  
GRB12/ 250 /20/R10/S30B

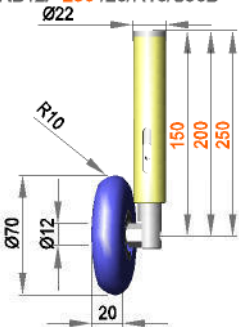

**Gefederte Rollenhalterung mit Rolle RR12 / 20 / R10 / S50R**

GRB12/ 150 /20/R10/S50R  
GRB12/ 200 /20/R10/S50R  
GRB12/ 250 /20/R10/S50R

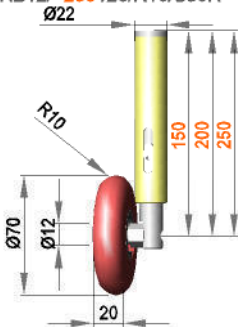

**Gefederte Rollenhalterung mit Rolle RR12 / 20 / R10 / S70G**

GRB12/ 150 /20/R10/S70G  
GRB12/ 200 /20/R10/S70G  
GRB12/ 250 /20/R10/S70G

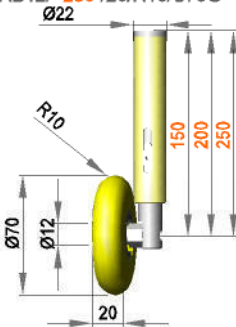

**Gefederte Rollenhalterung mit Rolle RR12 / 20 / R10 / S90Gr**

GRB12/ 150 /20/R10/S90Gr  
GRB12/ 200 /20/R10/S90Gr  
GRB12/ 250 /20/R10/S90Gr

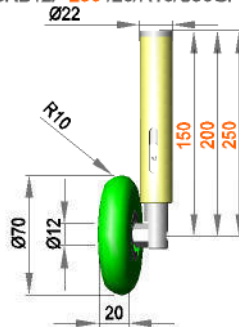

**Gefederte Rollenhalterung mit Rolle RR12 / 20 / R10 / AL**

GRB12/ 150 /20/R10/AL  
GRB12/ 200 /20/R10/AL  
GRB12/ 250 /20/R10/AL

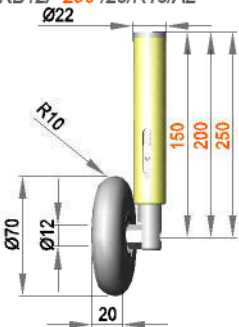

**Gefederte Rollenhalterung mit Rolle RR12 / 20 / R10 / PO**

GRB12/ 150 /20/R10/PO  
GRB12/ 200 /20/R10/PO  
GRB12/ 250 /20/R10/PO

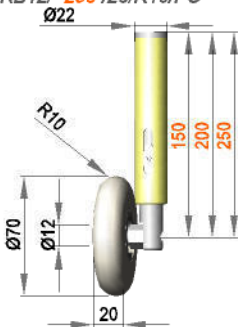

Andere Abmessungen und  
Materialien auf Anfrage !

**Gefederte Rollenhalterung mit Rolle RR12 / 30 / R15 / S30B**

- GRB12/ 150 /30/R15/S30B
- GRB12/ 200 /30/R15/S30B
- GRB12/ 250 /30/R15/S30B

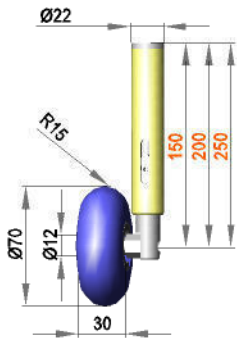

**Gefederte Rollenhalterung mit Rolle RR12 / 30 / R15 / S50R**

- GRB12/ 150 /30/R15/S50R
- GRB12/ 200 /30/R15/S50R
- GRB12/ 250 /30/R15/S50R

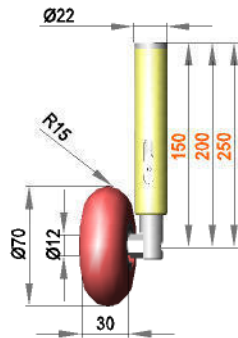

**Gefederte Rollenhalterung mit Rolle RR12 / 30 / R15 / S70G**

- GRB12/ 150 /30/R15/S70G
- GRB12/ 200 /30/R15/S70G
- GRB12/ 250 /30/R15/S70G

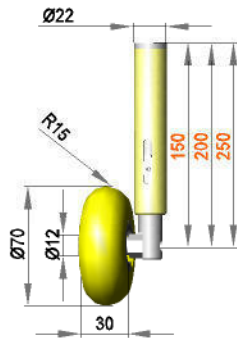

**Gefederte Rollenhalterung mit Rolle RR12 / 30 / R15 / S90Gr**

- GRB12/ 150 /30/R15/S90Gr
- GRB12/ 200 /30/R15/S90Gr
- GRB12/ 250 /30/R15/S90Gr

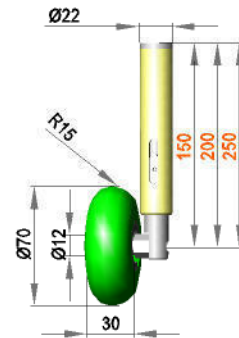

**Gefederte Rollenhalterung mit Rolle RR12 / 30 / R15 / AL**

- GRB12/ 150 /30/R15/AL
- GRB12/ 200 /30/R15/AL
- GRB12/ 250 /30/R15/AL

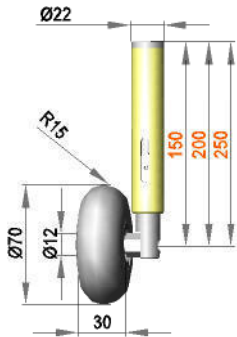

**Gefederte Rollenhalterung mit Rolle RR12 / 30 / R15 / PO**

- GRB12/ 150 /30/R15/PO
- GRB12/ 200 /30/R15/PO
- GRB12/ 250 /30/R15/PO

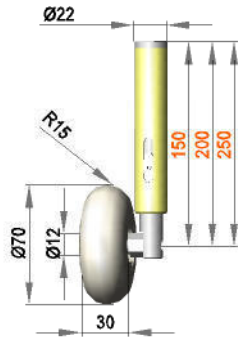

Andere Abmessungen und Materialien auf Anfrage !

**Gefederte Rollenhalterung mit Rolle NR12 / 20 / R5 / S30B**

- GRB12/ 150 /20/50/S30B
- GRB12/ 200 /20/50/S30B
- GRB12/ 250 /20/50/S30B

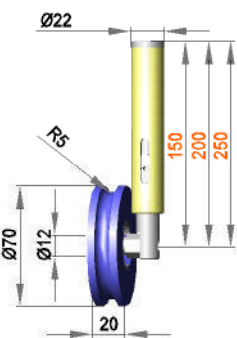

**Gefederte Rollenhalterung mit Rolle NR12 / 20 / R5 / S50R**

- GRB12/ 150 /20/50/S50R
- GRB12/ 200 /20/50/S50R
- GRB12/ 250 /20/50/S50R

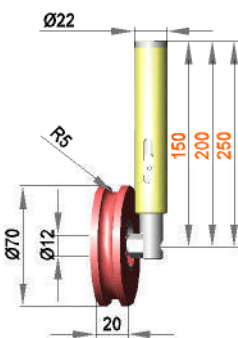

**Gefederte Rollenhalterung mit Rolle NR12 / 20 / R5 / S70G**

- GRB12/ 150 /20/50/S70G
- GRB12/ 200 /20/50/S70G
- GRB12/ 250 /20/50/S70G

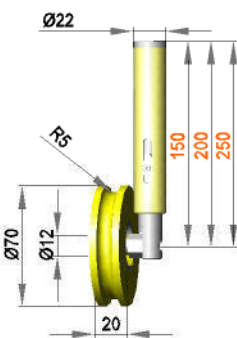

**Gefederte Rollenhalterung mit Rolle NR12 / 20 / R5 / S90Gr**

- GRB12/ 150 /20/50/S90Gr
- GRB12/ 200 /20/50/S90Gr
- GRB12/ 250 /20/50/S90Gr

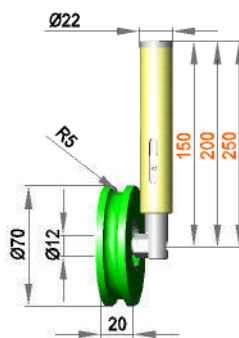

**Gefederte Rollenhalterung mit Rolle NR12 / 20 / R5 / AL**

- GRB12/ 150 /20/50/AL
- GRB12/ 200 /20/50/AL
- GRB12/ 250 /20/50/AL

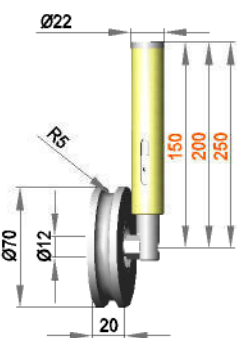

**Gefederte Rollenhalterung mit Rolle NR12 / 20 / R5 / PO**

- GRB12/ 150 /20/50/PO
- GRB12/ 200 /20/50/PO
- GRB12/ 250 /20/50/PO

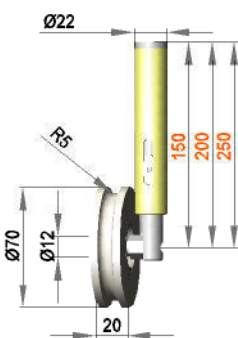

Andere Abmessungen und Materialien auf Anfrage !

### Gefederte Rollenhalterung mit Rolle FR12 / 20 / R3 / S70G

FRA12/ 150 /20/R3/S70G  
FRA12/ 200 /20/R3/S70G  
FRA12/ 250 /20/R3/S70G

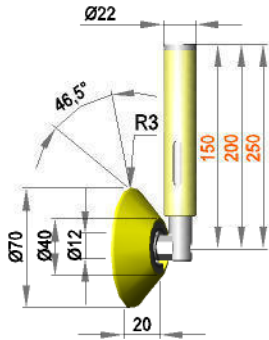

### Gefederte Rollenhalterung mit Rolle FR12 / 20 / R3 / S90Gr

FRA12/ 150 /20R3/S90Gr  
FRA12/ 200 /20R3/S90Gr  
FRA12/ 250 /20R3/S90Gr

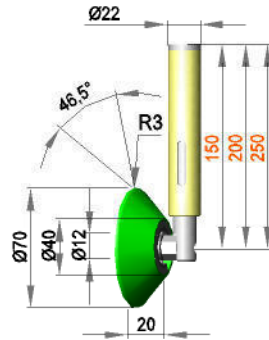

### Gefederte Rollenhalterung mit Rolle FR12 / 20 / R3 / AL

FRA12/ 150 /20/R3/AL  
FRA12/ 200 /20/R3/AL  
FRA12/ 250 /20/R3/AL

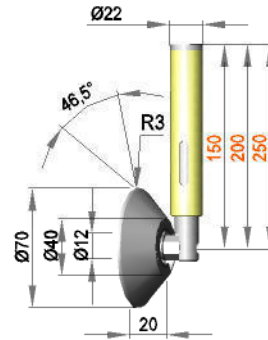

### Gefederte Rollenhalterung mit Rolle FR12 / 20 / R3 / PO

FRA12/ 150 /20/R3/PO  
FRA12/ 200 /20/R3/PO  
FRA12/ 250 /20/R3/PO

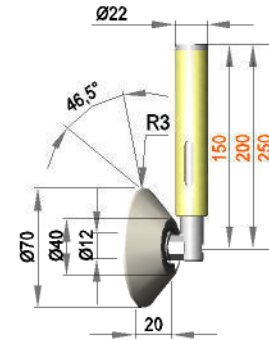

### Gefederte Rollenhalterung mit Rolle FR12 / 20 / K3 / AL

FRA12/ 150 /20/K3/AL  
FRA12/ 200 /20/K3/AL  
FRA12/ 250 /20/K3/AL

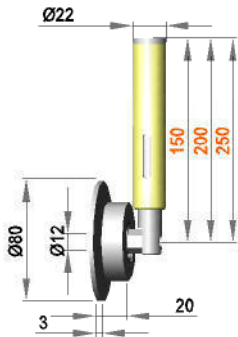

### Gefederte Rollenhalterung mit Rolle FR12 / 20 / K3 / PO

FRA12/ 150 /20/K3/PO  
FRA12/ 200 /20/K3/PO  
FRA12/ 250 /20/K3/PO

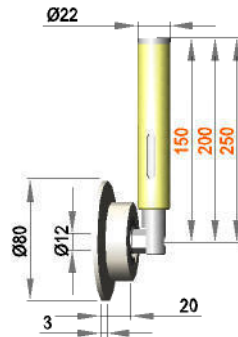

### Gefederte Rollenhalterung mit Rolle FR12 / 20 / K3 / ST

FRA12/ 150 /20/K3/ST  
FRA12/ 200 /20/K3/ST  
FRA12/ 250 /20/K3/ST

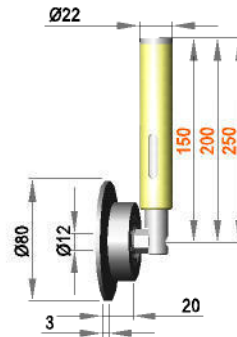

### Gefederte Rollenhalterung mit Rolle FR12 / 20 / 45 / AL

FRA12/ 150 /20/45/AL  
FRA12/ 200 /20/45/AL  
FRA12/ 250 /20/45/AL

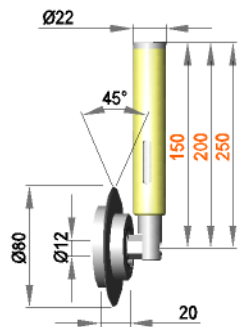

### Gefederte Rollenhalterung mit Rolle FR12 / 20 / 45 / PO

FRA12/ 150 /20/45/PO  
FRA12/ 200 /20/45/PO  
FRA12/ 250 /20/45/PO

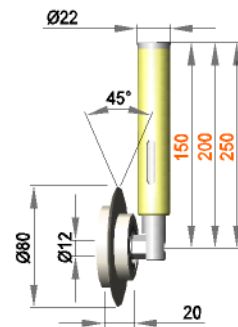

### Gefederte Rollenhalterung mit Rolle FR12 / 20 / 45 / ST

FRA12/ 150 /20/45/ST  
FRA12/ 200 /20/45/ST  
FRA12/ 250 /20/45/ST

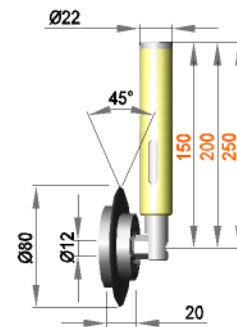

### Gefederte Rollenhalterung mit Rolle FR12 / 20 / 30 / ST

FRA12/ 150 /20/30/ST  
FRA12/ 200 /20/30/ST  
FRA12/ 250 /20/30/ST

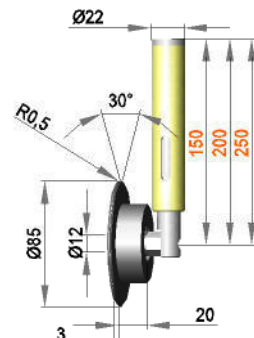

### Gefederte Rollenhalterung mit Rolle FR12 / 20 / 30 / VA

FRA12/ 150 /20/30/VA  
FRA12/ 200 /20/30/VA  
FRA12/ 250 /20/30/VA

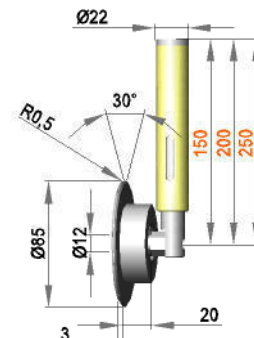

Andere Abmessungen und  
Materialien auf Anfrage !

**Gefederte Rollenhalterung mit Rolle R 12 / 10 / 75 / S30B**

GRB 12/ 150 /10/75/S30B  
GRB 12/ 200 /10/75/S30B  
GRB 12/ 250 /10/75/S30B

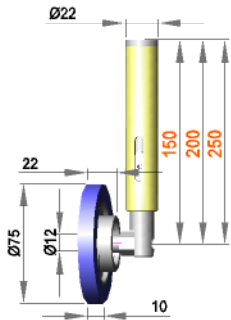

**Gefederte Rollenhalterung mit Rolle R 12 / 10 / 75 / S50R**

GRB 12/ 150 /10/75/S50R  
GRB 12/ 200 /10/75/S50R  
GRB 12/ 250 /10/75/S50R

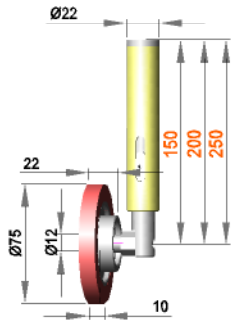

**Gefederte Rollenhalterung mit Rolle R 12 / 10 / 75 / S70G**

GRB 12/ 150 /10/75/S70G  
GRB 12/ 200 /10/75/S70G  
GRB 12/ 250 /10/75/S70G

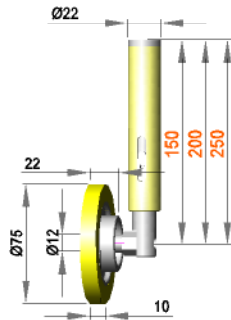

**Gefederte Rollenhalterung mit Rolle R 12 / 10 / 75 / S90Gr**

GRB 12/ 150 /10/75/S90Gr  
GRB 12/ 200 /10/75/S90Gr  
GRB 12/ 250 /10/75/S90Gr

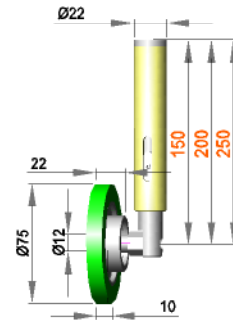

Andere Abmessungen und Materialien auf Anfrage !

**Gefederte Rollenhalterung mit Rolle RRL 12 / 16 / R2 / S30B**

GRB 12/150 /16/R2/S30B  
GRB 12/200 /16/R2/S30B  
GRB 12/250 /16/R2/S30B

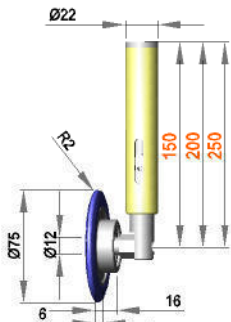

**Gefederte Rollenhalterung mit Rolle RRL 12 / 16 / R2 / S50R**

GRB 12/150 /16/R2/S50R  
GRB 12/200 /16/R2/S50R  
GRB 12/250 /16/R2/S50R

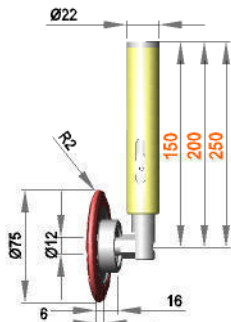

**Gefederte Rollenhalterung mit Rolle RRL 12 / 16 / R2 / S70G**

GRB 12/150 /16/R2/S70G  
GRB 12/200 /16/R2/S70G  
GRB 12/250 /16/R2/S70G

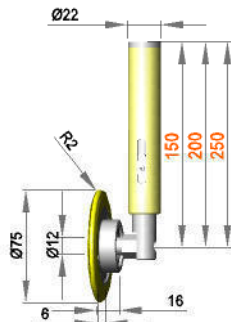

**Gefederte Rollenhalterung mit Rolle RRL 12 / 16 / R2 / S90Gr**

GRB 12/150 /16/R2/S90Gr  
GRB 12/200 /16/R2/S90Gr  
GRB 12/250 /16/R2/S90Gr

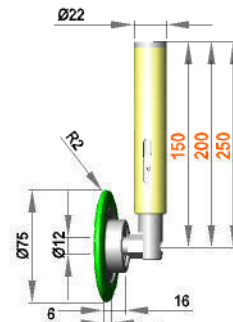

**Gefederte Rollenhalterung mit Rolle RRL 12 / 18 / R5 / S30B**

GRB 12/150 /18/R5/S30B  
GRB 12/200 /18/R5/S30B  
GRB 12/250 /18/R5/S30B

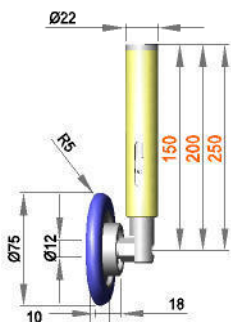

**Gefederte Rollenhalterung mit Rolle RRL 12 / 18 / R5 / S50R**

GRB 12/150 /18/R5/S50R  
GRB 12/200 /18/R5/S50R  
GRB 12/250 /18/R5/S50R

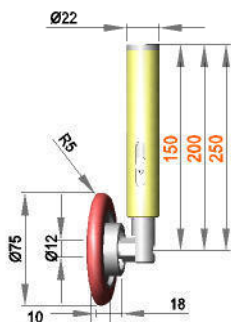

**Gefederte Rollenhalterung mit Rolle RRL 12 / 18 / R5 / S70G**

GRB 12/150 /18/R5/S70G  
GRB 12/200 /18/R5/S70G  
GRB 12/250 /18/R5/S70G

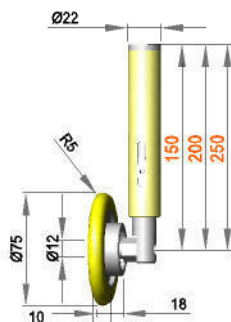

**Gefederte Rollenhalterung mit Rolle RRL 12 / 18 / R5 / S90Gr**

GRB 12/150 /18/R5/S90Gr  
GRB 12/200 /18/R5/S90Gr  
GRB 12/250 /18/R5/S90Gr

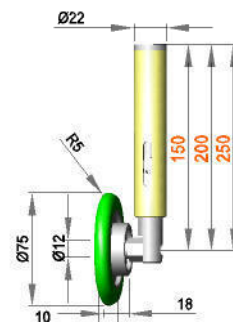

**Gefederte Rollenhalterung mit Rolle ERL 12 / 18 / L43 / S30B**

GRB 12/150 /18/L43/S30B  
GRB 12/200 /18/L43/S30B  
GRB 12/250 /18/L43/S30B

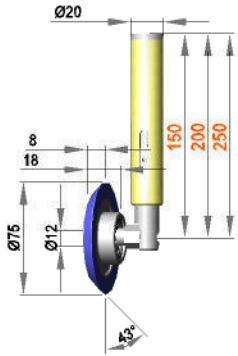

**Gefederte Rollenhalterung mit Rolle ERL 12 / 18 / L43 / S50R**

GRB 12/150 /18/L43/S50R  
GRB 12/200 /18/L43/S50R  
GRB 12/250 /18/L43/S50R

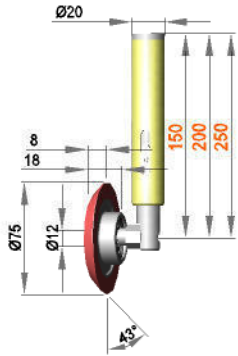

**Gefederte Rollenhalterung mit Rolle ERL 12 / 18 / L43 / S70G**

GRB 12/150 /18/L43/S70G  
GRB 12/200 /18/L43/S70G  
GRB 12/250 /18/L43/S70G

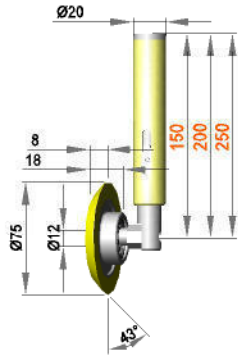

**Gefederte Rollenhalterung mit Rolle ERL 12 / 18 / L43 / S90Gr**

GRB 12/150 /18/L43/S90Gr  
GRB 12/200 /18/L43/S90Gr  
GRB 12/250 /18/L43/S90Gr

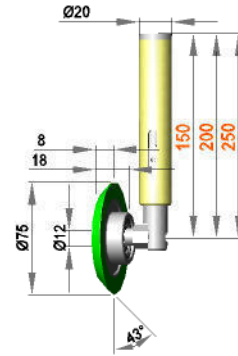

**Gefederte Rollenhalterung mit Rolle ERL 12 / 16 / R43 / S30B**

GRB 12/150 /16/R43/S30B  
GRB 12/200 /16/R43/S30B  
GRB 12/250 /16/R43/S30B

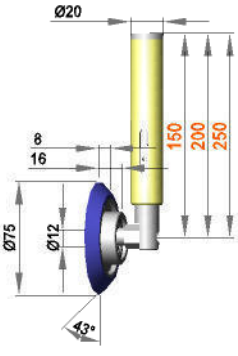

**Gefederte Rollenhalterung mit Rolle ERL 12 / 16 / R43 / S50R**

GRB 12/150 /16/R43/S50R  
GRB 12/200 /16/R43/S50R  
GRB 12/250 /16/R43/S50R

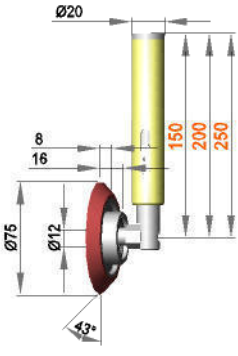

**Gefederte Rollenhalterung mit Rolle ERL 12 / 16 / R43 / S70G**

GRB 12/150 /16/R43/S70G  
GRB 12/200 /16/R43/S70G  
GRB 12/250 /16/R43/S70G

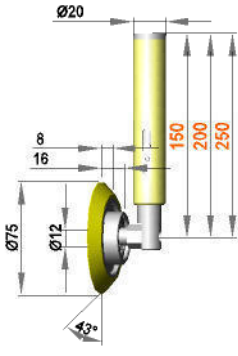

**Gefederte Rollenhalterung mit Rolle ERL 12 / 16 / R43 / S90Gr**

GRB 12/150 /16/R43/S90Gr  
GRB 12/200 /16/R43/S90Gr  
GRB 12/250 /16/R43/S90Gr

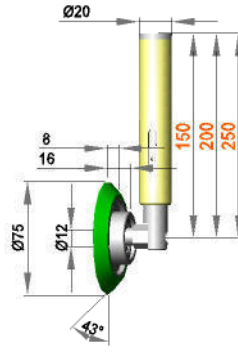

**Gefederte Rollenhalterung mit Rolle ERL 12 / 16 / 45 / S30B**

GRB 12/150 /16/45/S30B  
GRB 12/200 /16/45/S30B  
GRB 12/250 /16/45/S30B

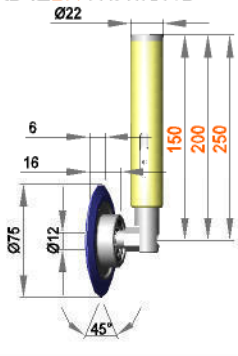

**Gefederte Rollenhalterung mit Rolle ERL 12 / 16 / 45 / S50R**

GRB 12/150 /16/45/S50R  
GRB 12/200 /16/45/S50R  
GRB 12/250 /16/45/S50R

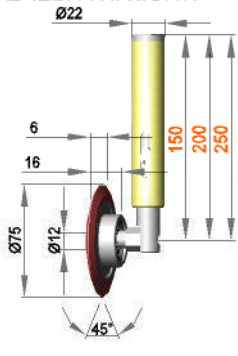

**Gefederte Rollenhalterung mit Rolle ERL 12 / 16 / 45 / S70G**

GRB 12/150 /16/45/S70G  
GRB 12/200 /16/45/S70G  
GRB 12/250 /16/45/S70G

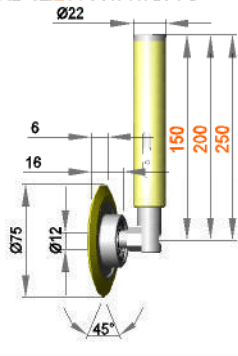

**Gefederte Rollenhalterung mit Rolle ERL 12 / 16 / 45 / S90Gr**

GRB 12/150 /16/45/S90Gr  
GRB 12/200 /16/45/S90Gr  
GRB 12/250 /16/45/S90Gr

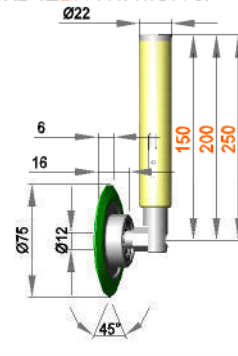

**Gefederte Rollenhalterung mit Rolle ERL 12 / 18 / 80 / S30B**

GRB 12/150 /18/80/S30B  
GRB 12/200 /18/80/S30B  
GRB 12/250 /18/80/S30B

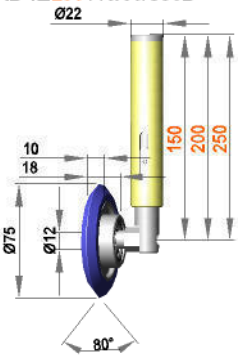

**Gefederte Rollenhalterung mit Rolle ERL 12 / 18 / 80 / S50R**

GRB 12/150 /18/80/S50R  
GRB 12/200 /18/80/S50R  
GRB 12/250 /18/80/S50R

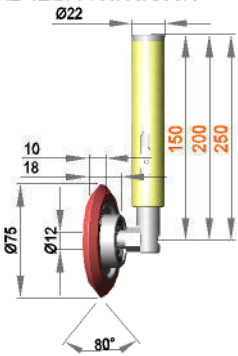

**Gefederte Rollenhalterung mit Rolle ERL 12 / 18 / 80 / S70G**

GRB 12/150 /18/80/S70G  
GRB 12/200 /18/80/S70G  
GRB 12/250 /18/80/S70G

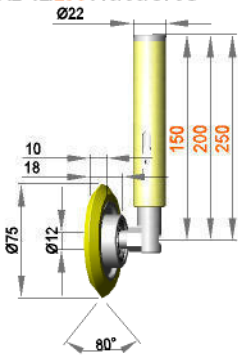

**Gefederte Rollenhalterung mit Rolle ERL 12 / 18 / 80 / S90Gr**

GRB 12/150 /18/80/S90Gr  
GRB 12/200 /18/80/S90Gr  
GRB 12/250 /18/80/S90Gr

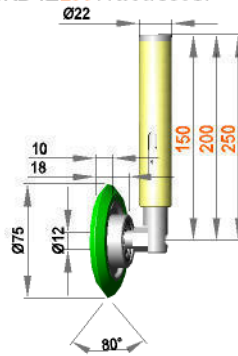

**Gefederte Rollenhalterung  
mit Rolle SR8 / 25 / 12/ S30B**

GRB 8/ 150 /8/25/12/S30B  
GRB 8/ 200 /8/25/12/S30B  
GRB 8/ 250 /8/25/12/S30B

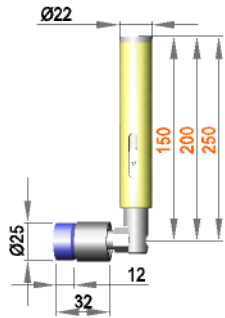

**Gefederte Rollenhalterung  
mit Rolle SR8 / 25 / 12/ S50R**

GRB 8/ 150 /8/25/12/S50R  
GRB 8/ 200 /8/25/12/S50R  
GRB 8/ 250 /8/25/12/S50R

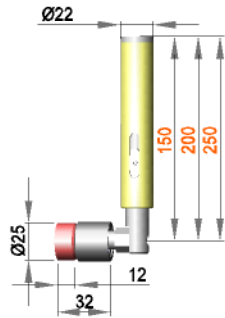

**Gefederte Rollenhalterung  
mit Rolle SR8 / 25 / 12/ S70G**

GRB 8/ 150 /8/25/12/S70G  
GRB 8/ 200 /8/25/12/S70G  
GRB 8/ 250 /8/25/12/S70G

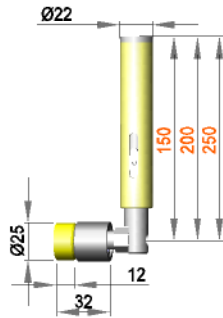

**Gefederte Rollenhalterung  
mit Rolle SR8 / 25 / 12/ S90Gr**

GRB 8/ 150 /8/25/12/S90Gr  
GRB 8/ 200 /8/25/12/S90Gr  
GRB 8/ 250 /8/25/12/S90Gr

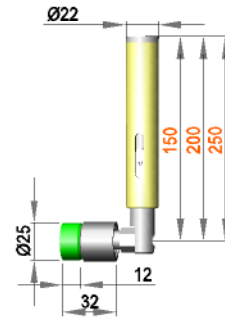

**Gefederte Rollenhalterung  
mit Rolle SR 8 / 20 / 45 / S70G**

GRB 8/ 150 /8/20/45/S70G  
GRB 8/ 200 /8/20/45/S70G  
GRB 8/ 250 /8/20/45/S70G

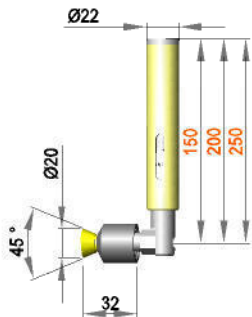

**Gefederte Rollenhalterung  
mit Rolle SR 8 / 20 / 45 / S90Gr**

GRB 8/ 150 /8/20/45/S90Gr  
GRB 8/ 200 /8/20/45/S90Gr  
GRB 8/ 250 /8/20/45/S90Gr

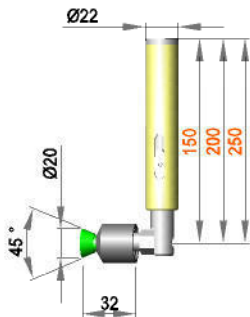

Andere Abmessungen und  
Materialien auf Anfrage !

**Feststehende Rollenhalterung mit Rolle ERL 12 / 15 / 43 / S30B**

- FRA12/ 100 /15/43/S30B
- FRA12/ 200 /15/43/S30B
- FRA12/ 250 /15/43/S30B
- FRA12/ 300 /15/43/S30B

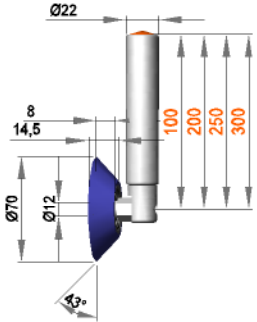

**Feststehende Rollenhalterung mit Rolle ERL 12 / 15 / 43 / S50R**

- FRA12/ 100 /15/43/S50R
- FRA12/ 200 /15/43/S50R
- FRA12/ 250 /15/43/S50R
- FRA12/ 300 /15/43/S50R

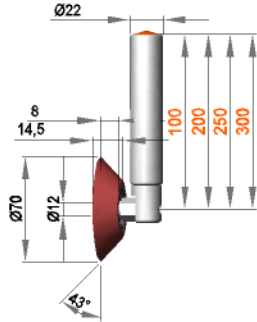

**Feststehende Rollenhalterung mit Rolle ERL 12 / 15 / 43 / S70G**

- FRA12/ 100 /15/43/S70G
- FRA12/ 200 /15/43/S70G
- FRA12/ 250 /15/43/S70G
- FRA12/ 300 /15/43/S70G

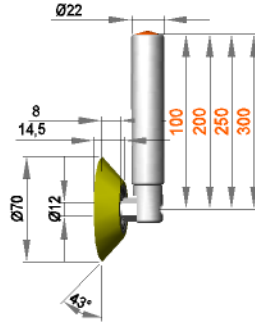

**Feststehende Rollenhalterung mit Rolle ERL 12 / 15 / 43 / S90Gr**

- FRA12/ 100 /15/43/S90Gr
- FRA12/ 200 /15/43/S90Gr
- FRA12/ 250 /15/43/S90Gr
- FRA12/ 300 /15/43/S90Gr

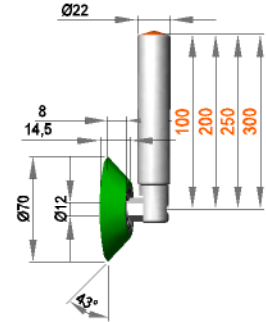

Andere Abmessungen und Materialien auf Anfrage !

**Feststehende Rollenhalterung mit Rolle ERL 12 / 15 / 43 / S30B**

- FRB12/ 100 /15/43/S30B
- FRB12/ 200 /15/43/S30B
- FRB12/ 250 /15/43/S30B
- FRB12/ 300 /15/43/S30B

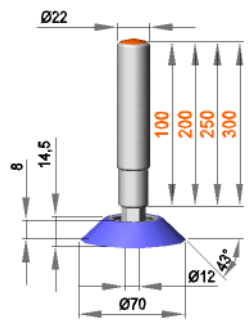

**Feststehende Rollenhalterung mit Rolle ERL 12 / 15 / 43 / S50R**

- FRB12/ 100 /15/43/S50R
- FRB12/ 200 /15/43/S50R
- FRB12/ 250 /15/43/S50R
- FRB12/ 300 /15/43/S50R

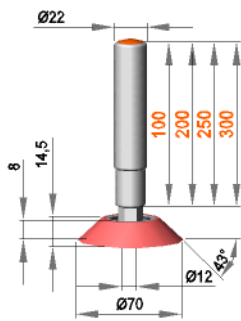

**Feststehende Rollenhalterung mit Rolle ERL 12 / 15 / 43 / S70G**

- FRB12/ 100 /15/43/S70G
- FRB12/ 200 /15/43/S70G
- FRB12/ 250 /15/43/S70G
- FRB12/ 300 /15/43/S70G

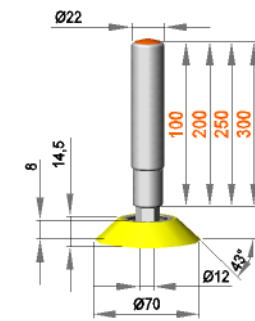

**Feststehende Rollenhalterung mit Rolle ERL 12 / 15 / 43 / S90Gr**

- FRB12/ 100 /15/43/S90Gr
- FRB12/ 200 /15/43/S90Gr
- FRB12/ 250 /15/43/S90Gr
- FRB12/ 300 /15/43/S90Gr

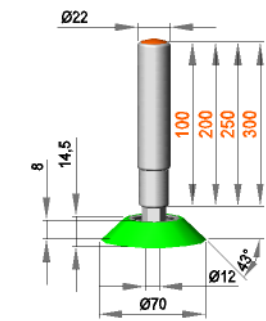

Andere Abmessungen und Materialien auf Anfrage !

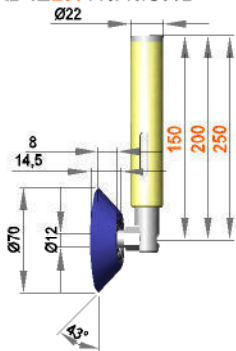
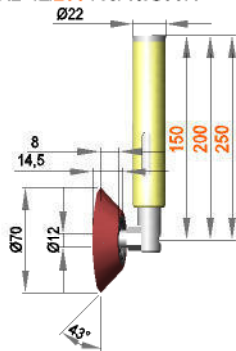
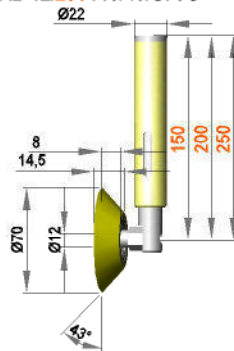
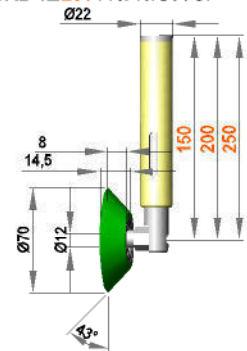

**Gefederte Rollenhalterung  
mit Rolle ERL 12 / 15 / 43 / S30B**GRB 12/150 /15/43/S30B  
GRB 12/200 /15/43/S30B  
GRB 12/250 /15/43/S30B**Gefederte Rollenhalterung  
mit Rolle ERL 12 / 15 / 43 / S50R**GRB 12/150 /15/43/S50R  
GRB 12/200 /15/43/S50R  
GRB 12/250 /15/43/S50R**Gefederte Rollenhalterung  
mit Rolle ERL 12 / 15 / 43 / S70G**GRB 12/150 /15/43/S70G  
GRB 12/200 /15/43/S70G  
GRB 12/250 /15/43/S70G**Gefederte Rollenhalterung  
mit Rolle ERL 12 / 15 / 43 / S90Gr**GRB 12/150 /15/43/S90Gr  
GRB 12/200 /15/43/S90Gr  
GRB 12/250 /15/43/S90Gr

Andere Abmessungen und  
Materialien auf Anfrage !





Führungsrollenhalterung 1,5° L  
mit Rolle F 12 / 10 / 75 / S70G

K20SL12/100 /F/10/75/S70G  
K20SL12/200 /F/10/75/S70G  
K20SL12/250 /F/10/75/S70G  
K20SL12/300 /F/10/75/S70G

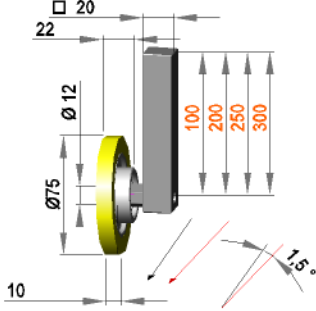

Führungsrollenhalterung 1,5° L  
mit Rolle F 12 / 10 / 75 / S90Gr

K20SL12/100 /F/10/75/S90Gr  
K20SL12/200 /F/10/75/S90Gr  
K20SL12/250 /F/10/75/S90Gr  
K20SL12/300 /F/10/75/S90Gr

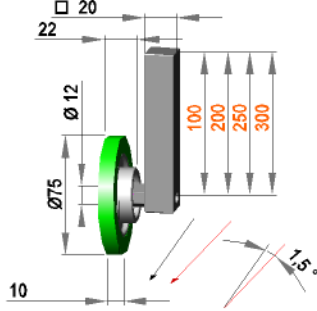

Führungsrollenhalterung 1,5° L  
mit Rolle F 12 / 10 / 75 / AL

K20SL12/100 /F/10/75/AL  
K20SL12/200 /F/10/75/AL  
K20SL12/250 /F/10/75/AL  
K20SL12/300 /F/10/75/AL

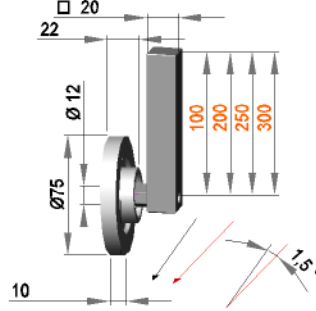

Führungsrollenhalterung 1,5° L  
mit Rolle F 12 / 10 / 75 / PO

K20SL12/100 /F/10/75/PO  
K20SL12/200 /F/10/75/PO  
K20SL12/250 /F/10/75/PO  
K20SL12/300 /F/10/75/PO

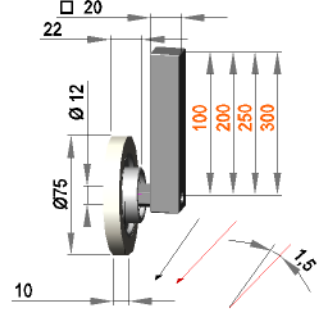

Führungsrollenhalterung 1,5° R  
mit Rolle F 12 / 10 / 75 / S70G

K20SR12/100 /F/10/75/S70G  
K20SR12/200 /F/10/75/S70G  
K20SR12/250 /F/10/75/S70G  
K20SR12/300 /F/10/75/S70G

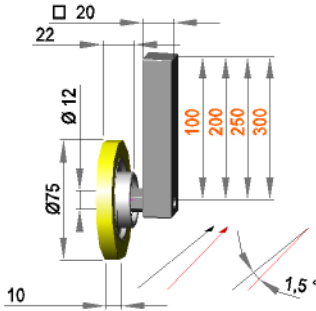

Führungsrollenhalterung 1,5° R  
mit Rolle F 12 / 10 / 75 / S90Gr

K20SR12/100 /F/10/75/S90Gr  
K20SR12/200 /F/10/75/S90Gr  
K20SR12/250 /F/10/75/S90Gr  
K20SR12/300 /F/10/75/S90Gr

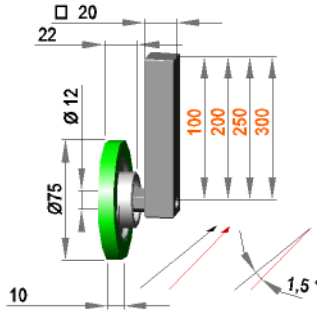

Führungsrollenhalterung 1,5° R  
mit Rolle F 12 / 10 / 75 / AL

K20SR12/100 /F/10/75/AL  
K20SR12/200 /F/10/75/AL  
K20SR12/250 /F/10/75/AL  
K20SR12/300 /F/10/75/AL

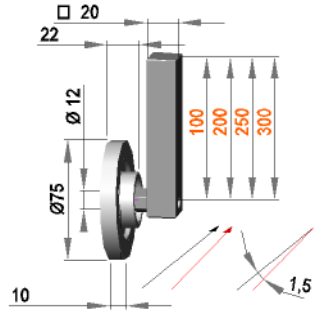

Führungsrollenhalterung 1,5° R  
mit Rolle F 12 / 10 / 75 / PO

K20SR12/100 /F/10/75/PO  
K20SR12/200 /F/10/75/PO  
K20SR12/250 /F/10/75/PO  
K20SR12/300 /F/10/75/PO

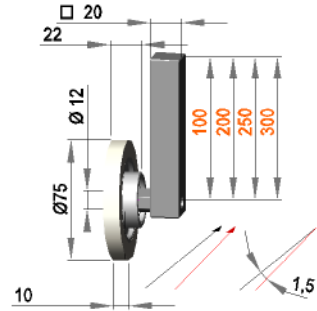

Führungsrollenhalterung □ 20  
mit Rolle F 12 / 10 / 75 / S70G

K20G12/ 100 /F/10/75/S70G  
K20G12/ 200 /F/10/75/S70G  
K20G12/ 250 /F/10/75/S70G  
K20G12/ 300 /F/10/75/S70G

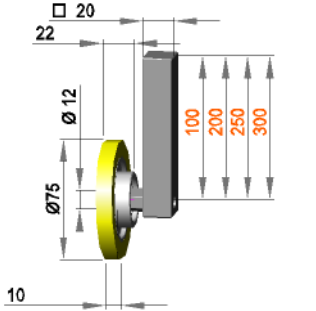

Führungsrollenhalterung □ 20  
mit Rolle F 12 / 10 / 75 / S90Gr

K20G12/ 100 /F/10/75/S90Gr  
K20G12/ 200 /F/10/75/S90Gr  
K20G12/ 250 /F/10/75/S90Gr  
K20G12/ 300 /F/10/75/S90Gr

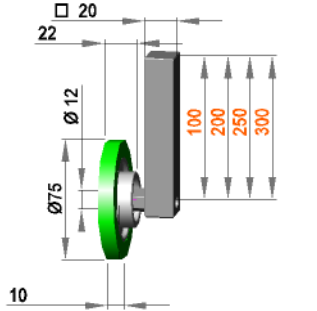

Führungsrollenhalterung □ 20  
mit Rolle F 12 / 10 / 75 / AL

K20G12/ 100 /F/10/75/AL  
K20G12/ 200 /F/10/75/AL  
K20G12/ 250 /F/10/75/AL  
K20G12/ 300 /F/10/75/AL

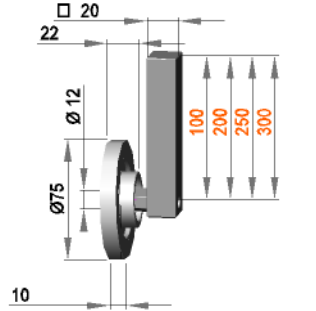

Führungsrollenhalterung □ 20  
mit Rolle F 12 / 10 / 75 / PO

K20G12/ 100 /F/10/75/PO  
K20G12/ 200 /F/10/75/PO  
K20G12/ 250 /F/10/75/PO  
K20G12/ 300 /F/10/75/PO

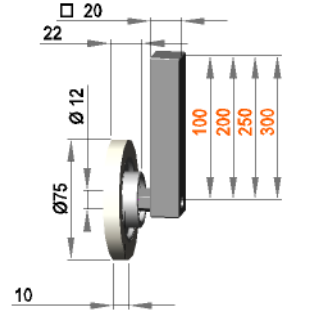

drehbare Führungsrollenhalterung  
mit Rolle F 12 / 10 / 75 / S70G

RQD 12/ 100 /F/10/75/S70G  
RQD 12/ 200 /F/10/75/S70G  
RQD 12/ 250 /F/10/75/S70G  
RQD 12/ 300 /F/10/75/S70G

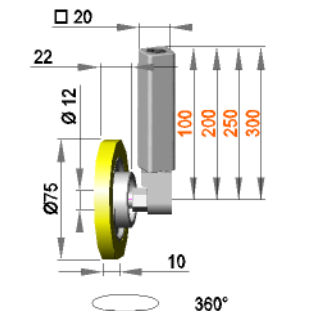

drehbare Führungsrollenhalterung  
mit Rolle F 12 / 10 / 75 / S90Gr

RQD 12/ 100 /F/10/75/S90Gr  
RQD 12/ 200 /F/10/75/S90Gr  
RQD 12/ 250 /F/10/75/S90Gr  
RQD 12/ 300 /F/10/75/S90Gr

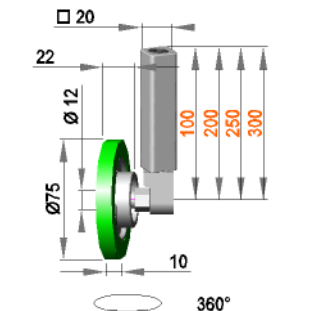

drehbare Führungsrollenhalterung  
mit Rolle F 12 / 10 / 75 / AL

RQD 12/ 100 /F/10/75/AL  
RQD 12/ 200 /F/10/75/AL  
RQD 12/ 250 /F/10/75/AL  
RQD 12/ 300 /F/10/75/AL

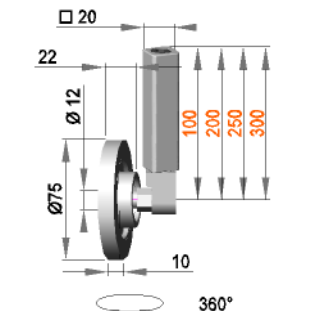

drehbare Führungsrollenhalterung  
mit Rolle F 12 / 10 / 75 / PO

RQD 12/ 100 /F/10/75/PO  
RQD 12/ 200 /F/10/75/PO  
RQD 12/ 250 /F/10/75/PO  
RQD 12/ 300 /F/10/75/PO

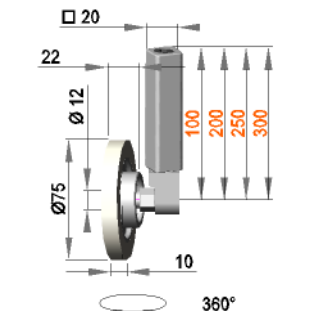

**Führungsrollenhalterung □ 20  
mit Rolle F 12 / 10 / 85 / S70G**

- K20 G12/ 100 /F/10/85/S70G
- K20 G12/ 200 /F/10/85/S70G
- K20 G12/ 250 /F/10/85/S70G
- K20 G12/ 300 /F/10/85/S70G

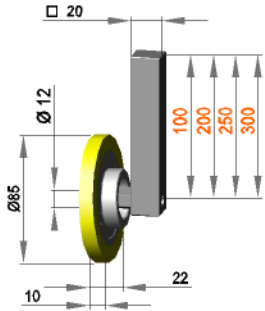

**Führungsrollenhalterung □ 20  
mit Rolle F 12 / 10 / 85 / S90Gr**

- K20 G12/ 100 /F/10/85/S90Gr
- K20 G12/ 200 /F/10/85/S90Gr
- K20 G12/ 250 /F/10/85/S90Gr
- K20 G12/ 300 /F/10/85/S90Gr

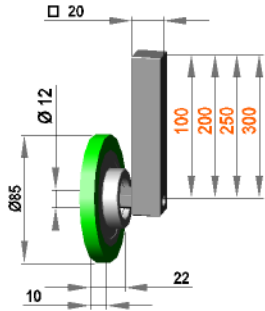

**Führungsrollenhalterung □ 20  
mit Rolle F 12 / 10 / 85 / AL**

- K20 G12/ 100 /F/10/85/AL
- K20 G12/ 200 /F/10/85/AL
- K20 G12/ 250 /F/10/85/AL
- K20 G12/ 300 /F/10/85/AL

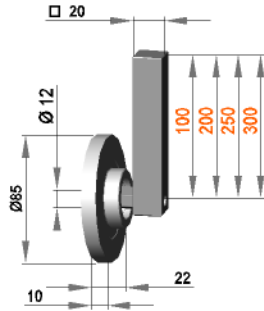

**Führungsrollenhalterung □ 20  
mit Rolle F 12 / 10 / 85 / PO**

- K20 G12/ 100 /F/10/85/PO
- K20 G12/ 200 /F/10/85/PO
- K20 G12/ 250 /F/10/85/PO
- K20 G12/ 300 /F/10/85/PO

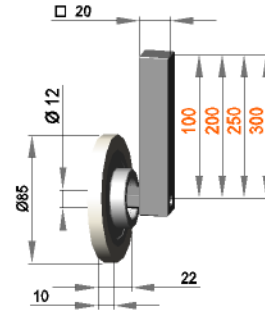

**Führungsrollenhalterung □ 20  
mit Rolle F 12 / 15 / 85 / S70G**

- K20 G12/ 100 /F/15/85/S70G
- K20 G12/ 200 /F/15/85/S70G
- K20 G12/ 250 /F/15/85/S70G
- K20 G12/ 300 /F/15/85/S70G

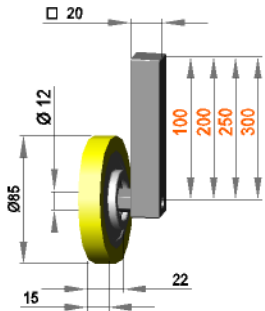

**Führungsrollenhalterung □ 20  
mit Rolle F 12 / 15 / 85 / S90Gr**

- K20 G12/ 100 /F/15/85/S90Gr
- K20 G12/ 200 /F/15/85/S90Gr
- K20 G12/ 250 /F/15/85/S90Gr
- K20 G12/ 300 /F/15/85/S90Gr

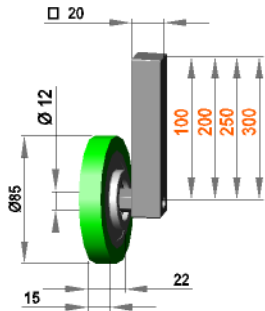

**Führungsrollenhalterung □ 20  
mit Rolle F 12 / 15 / 85 / AL**

- K20 G12/ 100 /F/15/85/AL
- K20 G12/ 200 /F/15/85/AL
- K20 G12/ 250 /F/15/85/AL
- K20 G12/ 300 /F/15/85/AL

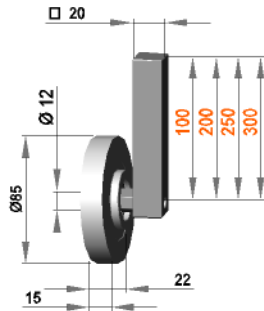

**Führungsrollenhalterung □ 20  
mit Rolle F 12 / 15 / 85 / PO**

- K20 G12/ 100 /F/15/85/PO
- K20 G12/ 200 /F/15/85/PO
- K20 G12/ 250 /F/15/85/PO
- K20 G12/ 300 /F/15/85/PO

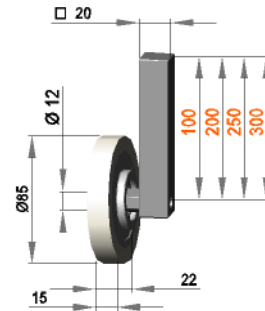

**Führungsrollenhalterung □ 20  
mit Rolle F 12 / 20 / 85 / S70G**

- K20 G12/ 100 /F/20/85/S70G
- K20 G12/ 200 /F/20/85/S70G
- K20 G12/ 250 /F/20/85/S70G
- K20 G12/ 300 /F/20/85/S70G

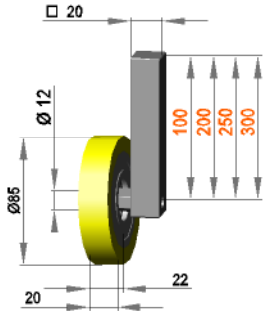

**Führungsrollenhalterung □ 20  
mit Rolle F 12 / 20 / 85 / S90Gr**

- K20 G12/ 100 /F/20/85/S90Gr
- K20 G12/ 200 /F/20/85/S90Gr
- K20 G12/ 250 /F/20/85/S90Gr
- K20 G12/ 300 /F/20/85/S90Gr

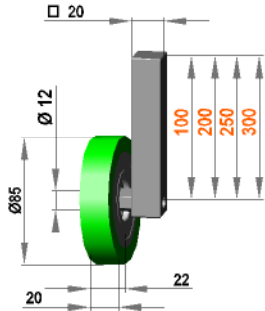

**Führungsrollenhalterung □ 20  
mit Rolle F 12 / 20 / 85 / AL**

- K20 G12/ 100 /F/20/85/AL
- K20 G12/ 200 /F/20/85/AL
- K20 G12/ 250 /F/20/85/AL
- K20 G12/ 300 /F/20/85/AL

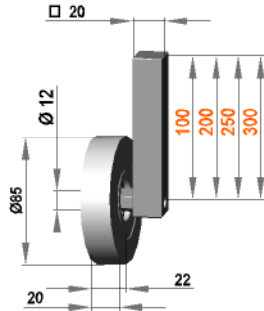

**Führungsrollenhalterung □ 20  
mit Rolle F 12 / 20 / 85 / PO**

- K20 G12/ 100 /F/20/85/PO
- K20 G12/ 200 /F/20/85/PO
- K20 G12/ 250 /F/20/85/PO
- K20 G12/ 300 /F/20/85/PO

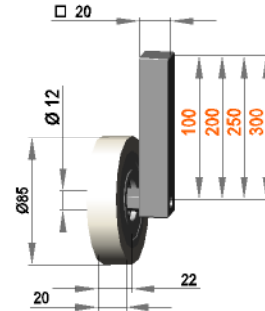

Andere Abmessungen und  
Materialien auf Anfrage !

**Führungsrollenhalterung 1,5° L  
mit Rolle F 12 / 10 / 85 / S70G**

- K20SL12/100 /F/10/85/S70G
- K20SL12/200 /F/10/85/S70G
- K20SL12/250 /F/10/85/S70G
- K20SL12/300 /F/10/85/S70G

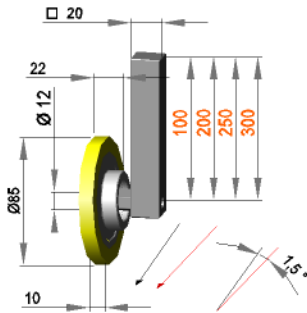

**Führungsrollenhalterung 1,5° L  
mit Rolle F 12 / 10 / 85 / S90Gr**

- K20SL12/100 /F/10/85/S90Gr
- K20SL12/200 /F/10/85/S90Gr
- K20SL12/250 /F/10/85/S90Gr
- K20SL12/300 /F/10/85/S90Gr

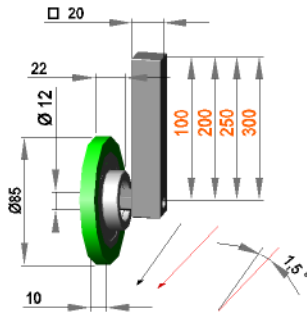

**Führungsrollenhalterung 1,5° L  
mit Rolle F 12 / 10 / 85 / AL**

- K20SL12/100 /F/10/85/AL
- K20SL12/200 /F/10/85/AL
- K20SL12/250 /F/10/85/AL
- K20SL12/300 /F/10/85/AL

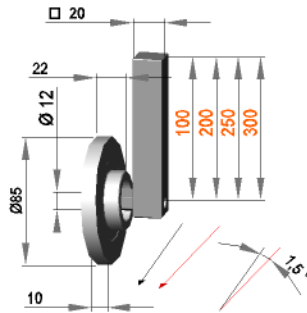

**Führungsrollenhalterung 1,5° L  
mit Rolle F 12 / 10 / 85 / PO**

- K20SR12/100 /F/10/85/PO
- K20SR12/200 /F/10/85/PO
- K20SR12/250 /F/10/85/PO
- K20SR12/300 /F/10/85/PO

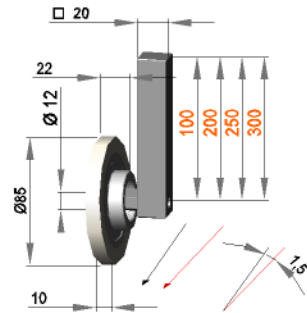

**Führungsrollenhalterung 1,5° L  
mit Rolle F 12 / 15 / 85 / S70G**

- K20SL12/100 /F/15/85/S70G
- K20SL12/200 /F/15/85/S70G
- K20SL12/250 /F/15/85/S70G
- K20SL12/300 /F/15/85/S70G

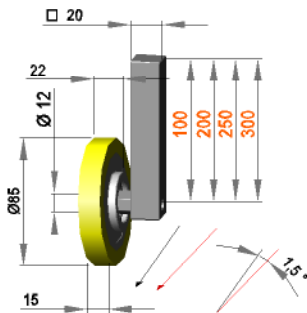

**Führungsrollenhalterung 1,5° L  
mit Rolle F 12 / 15 / 85 / S90Gr**

- K20SL12/100 /F/15/85/S90Gr
- K20SL12/200 /F/15/85/S90Gr
- K20SL12/250 /F/15/85/S90Gr
- K20SL12/300 /F/15/85/S90Gr

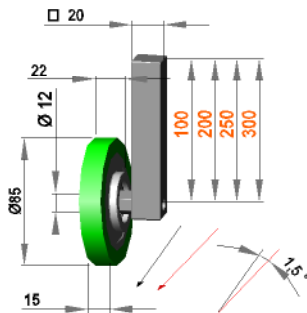

**Führungsrollenhalterung 1,5° L  
mit Rolle F 12 / 15 / 85 / AL**

- K20SL12/100 /F/15/85/AL
- K20SL12/200 /F/15/85/AL
- K20SL12/250 /F/15/85/AL
- K20SL12/300 /F/15/85/AL

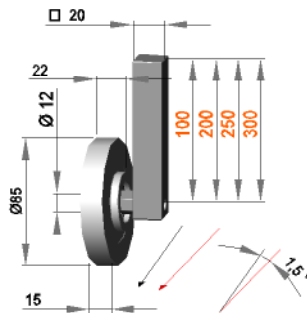

**Führungsrollenhalterung 1,5° L  
mit Rolle F 12 / 15 / 85 / PO**

- K20SR12/100 /F/15/85/PO
- K20SR12/200 /F/15/85/PO
- K20SR12/250 /F/15/85/PO
- K20SR12/300 /F/15/85/PO

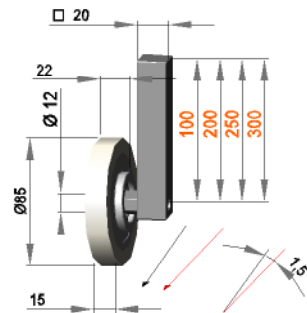

**Führungsrollenhalterung 1,5° L  
mit Rolle F 12 / 20 / 85 / S70G**

- K20SL12/100 /F/20/85/S70G
- K20SL12/200 /F/20/85/S70G
- K20SL12/250 /F/20/85/S70G
- K20SL12/300 /F/20/85/S70G

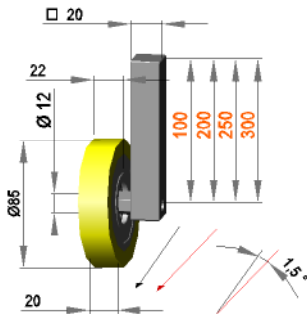

**Führungsrollenhalterung 1,5° L  
mit Rolle F 12 / 20 / 85 / S90Gr**

- K20SL12/100 /F/20/85/S90Gr
- K20SL12/200 /F/20/85/S90Gr
- K20SL12/250 /F/20/85/S90Gr
- K20SL12/300 /F/20/85/S90Gr

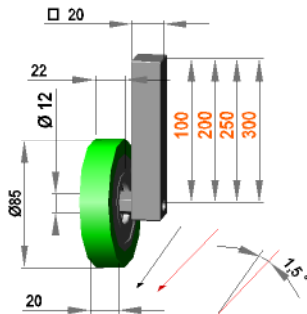

**Führungsrollenhalterung 1,5° L  
mit Rolle F 12 / 20 / 85 / AL**

- K20SL12/100 /F/20/85/AL
- K20SL12/200 /F/20/85/AL
- K20SL12/250 /F/20/85/AL
- K20SL12/300 /F/20/85/AL

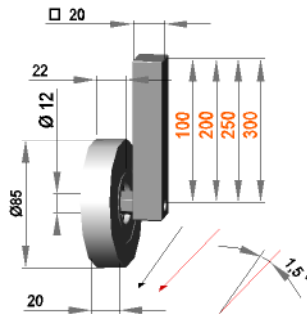

**Führungsrollenhalterung 1,5° L  
mit Rolle F 12 / 20 / 85 / PO**

- K20SR12/100 /F/20/85/PO
- K20SR12/200 /F/20/85/PO
- K20SR12/250 /F/20/85/PO
- K20SR12/300 /F/20/85/PO

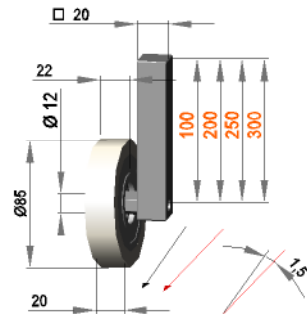

Führungsrollenhalterung 1,5° Rechts mit Führungsrolle montiert  
Durch die leichte Neigung von 1,5° wird das Profil mit leichten  
Druck angeedrückt.

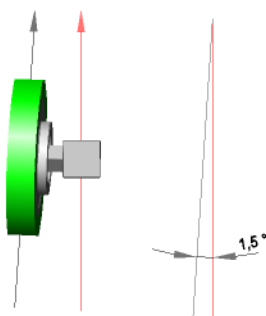

Ansicht von unten

**Andere Abmessungen und  
Materialien auf Anfrage !**

**Führungsrollenhalterung 1,5° R  
mit Rolle F 12 / 10 / 85 / S70G**

- K20SR12/100 /F/10/85/S70G
- K20SR12/200 /F/10/85/S70G
- K20SR12/250 /F/10/85/S70G
- K20SR12/300 /F/10/85/S70G

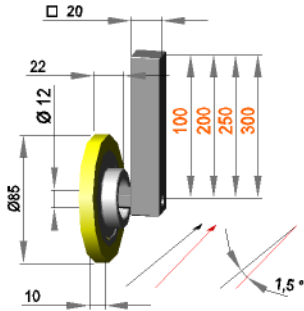

**Führungsrollenhalterung 1,5° R  
mit Rolle F 12 / 10 / 85 / S90Gr**

- K20SR12/100 /F/10/85/S90Gr
- K20SR12/200 /F/10/85/S90Gr
- K20SR12/250 /F/10/85/S90Gr
- K20SR12/300 /F/10/85/S90Gr

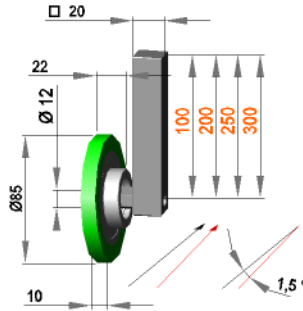

**Führungsrollenhalterung 1,5° R  
mit Rolle F 12 / 10 / 85 / AL**

- K20SR12/100 /F/10/85/AL
- K20SR12/200 /F/10/85/AL
- K20SR12/250 /F/10/85/AL
- K20SR12/300 /F/10/85/AL

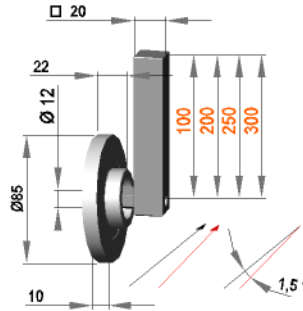

**Führungsrollenhalterung 1,5° R  
mit Rolle F 12 / 10 / 85 / PO**

- K20SR12/100 /F/10/85/PO
- K20SR12/200 /F/10/85/PO
- K20SR12/250 /F/10/85/PO
- K20SR12/300 /F/10/85/PO

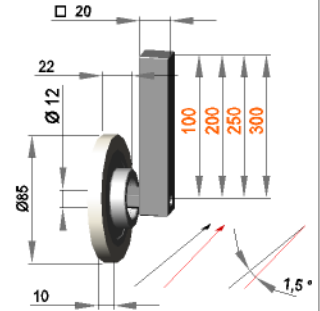

**Führungsrollenhalterung 1,5° R  
mit Rolle F 12 / 15 / 85 / S70G**

- K20SR12/100 /F/15/85/S70G
- K20SR12/200 /F/15/85/S70G
- K20SR12/250 /F/15/85/S70G
- K20SR12/300 /F/15/85/S70G

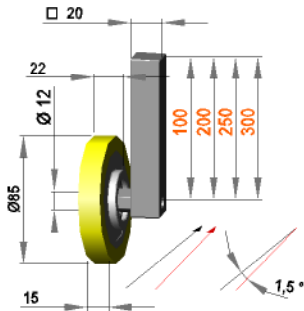

**Führungsrollenhalterung 1,5° R  
mit Rolle F 12 / 15 / 85 / S90Gr**

- K20SR12/100 /F/15/85/S90Gr
- K20SR12/200 /F/15/85/S90Gr
- K20SR12/250 /F/15/85/S90Gr
- K20SR12/300 /F/15/85/S90Gr

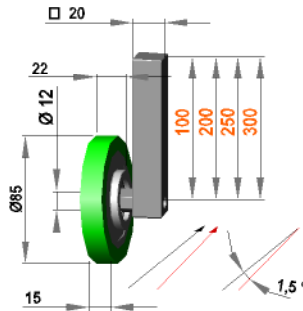

**Führungsrollenhalterung 1,5° R  
mit Rolle F 12 / 15 / 85 / AL**

- K20SR12/100 /F/15/85/AL
- K20SR12/200 /F/15/85/AL
- K20SR12/250 /F/15/85/AL
- K20SR12/300 /F/15/85/AL

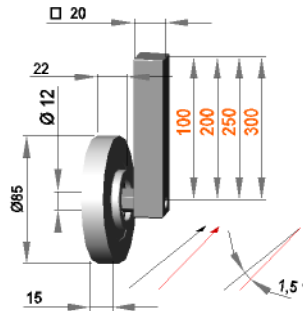

**Führungsrollenhalterung 1,5° R  
mit Rolle F 12 / 15 / 85 / PO**

- K20SR12/100 /F/15/85/PO
- K20SR12/200 /F/15/85/PO
- K20SR12/250 /F/15/85/PO
- K20SR12/300 /F/15/85/PO

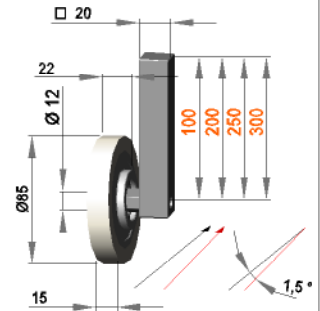

**Führungsrollenhalterung 1,5° R  
mit Rolle F 12 / 20 / 85 / S70G**

- K20SR12/100 /F/20/85/S70G
- K20SR12/200 /F/20/85/S70G
- K20SR12/250 /F/20/85/S70G
- K20SR12/300 /F/20/85/S70G

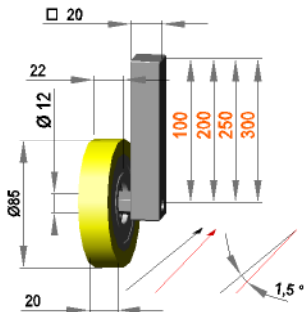

**Führungsrollenhalterung 1,5° R  
mit Rolle F 12 / 20 / 85 / S90Gr**

- K20SR12/100 /F/20/85/S90Gr
- K20SR12/200 /F/20/85/S90Gr
- K20SR12/250 /F/20/85/S90Gr
- K20SR12/300 /F/20/85/S90Gr

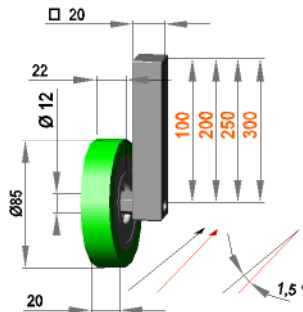

**Führungsrollenhalterung 1,5° R  
mit Rolle F 12 / 20 / 85 / AL**

- K20SR12/100 /F/20/85/AL
- K20SR12/200 /F/20/85/AL
- K20SR12/250 /F/20/85/AL
- K20SR12/300 /F/20/85/AL

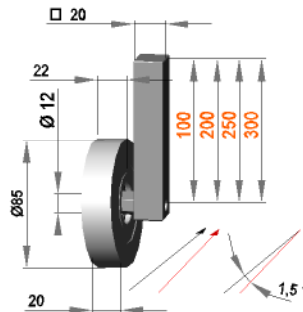

**Führungsrollenhalterung 1,5° R  
mit Rolle F 12 / 20 / 85 / PO**

- K20SR12/100 /F/20/85/PO
- K20SR12/200 /F/20/85/PO
- K20SR12/250 /F/20/85/PO
- K20SR12/300 /F/20/85/PO

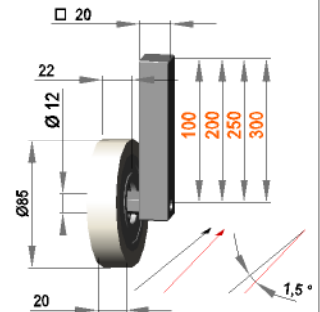

Führungsrollenhalterung 1,5° Rechts mit Führungsrolle montiert  
Durch die leichte Neigung von 1,5° wird das Profil mit leichten  
Druck angedrückt.

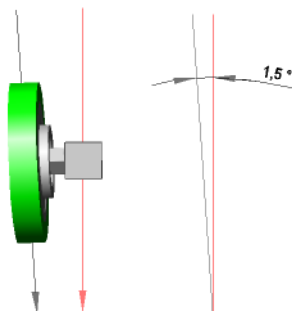

Ansicht von unten

Andere Abmessungen und  
Materialien auf Anfrage !

**drehbare Führungsrollenhalterung mit Rolle F 12 / 10 / 85 / S70G**

- RQD12/100/F/10/85/S70G
- RQD12/200/F/10/85/S70G
- RQD12/250/F/10/85/S70G
- RQD12/300/F/10/85/S70G

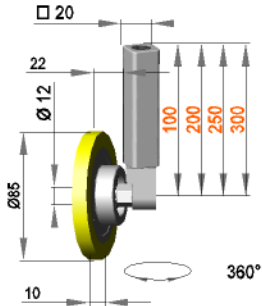

**drehbare Führungsrollenhalterung mit Rolle F 12 / 10 / 85 / S90Gr**

- RQD12/100/F/10/85/S90Gr
- RQD12/200/F/10/85/S90Gr
- RQD12/250/F/10/85/S90Gr
- RQD12/300/F/10/85/S90Gr

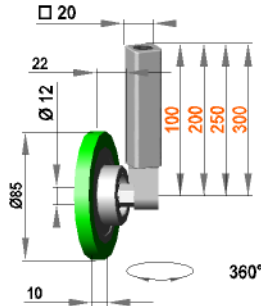

**drehbare Führungsrollenhalterung mit Rolle F 12 / 10 / 85 / AL**

- RQD12/100/F/10/85/AL
- RQD12/200/F/10/85/AL
- RQD12/250/F/10/85/AL
- RQD12/300/F/10/85/AL

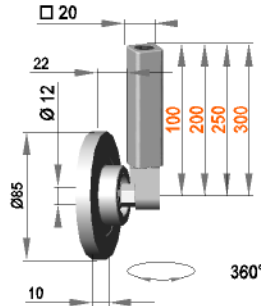

**drehbare Führungsrollenhalterung mit Rolle F 12 / 10 / 85 / PO**

- RQD12/100/F/10/85/PO
- RQD12/200/F/10/85/PO
- RQD12/250/F/10/85/PO
- RQD12/300/F/10/85/PO

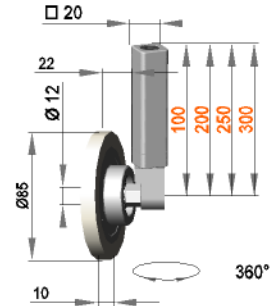

**drehbare Führungsrollenhalterung mit Rolle F 12 / 15 / 85 / S70G**

- RQD12/100/F/15/85/S70G
- RQD12/200/F/15/85/S70G
- RQD12/250/F/15/85/S70G
- RQD12/300/F/15/85/S70G

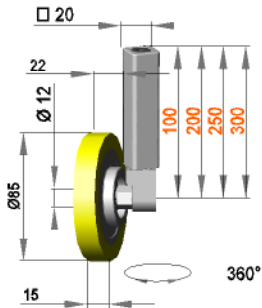

**drehbare Führungsrollenhalterung mit Rolle F 12 / 15 / 85 / S90Gr**

- RQD12/100/F/15/85/S90Gr
- RQD12/200/F/15/85/S90Gr
- RQD12/250/F/15/85/S90Gr
- RQD12/300/F/15/85/S90Gr

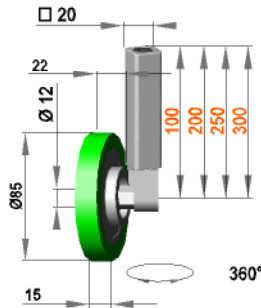

**drehbare Führungsrollenhalterung mit Rolle F 12 / 15 / 85 / AL**

- RQD12/100/F/15/85/AL
- RQD12/200/F/15/85/AL
- RQD12/250/F/15/85/AL
- RQD12/300/F/15/85/AL

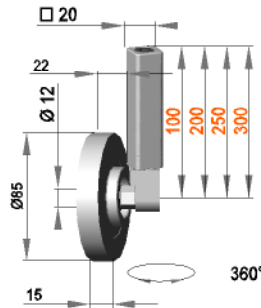

**drehbare Führungsrollenhalterung mit Rolle F 12 / 15 / 85 / PO**

- RQD12/100/F/15/85/PO
- RQD12/200/F/15/85/PO
- RQD12/250/F/15/85/PO
- RQD12/300/F/15/85/PO

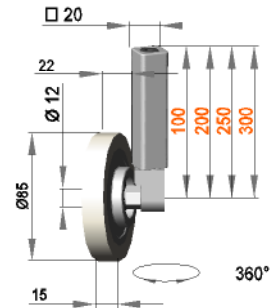

**drehbare Führungsrollenhalterung mit Rolle F 12 / 20 / 85 / S70G**

- RQD12/100/F/20/85/S70G
- RQD12/200/F/20/85/S70G
- RQD12/250/F/20/85/S70G
- RQD12/300/F/20/85/S70G

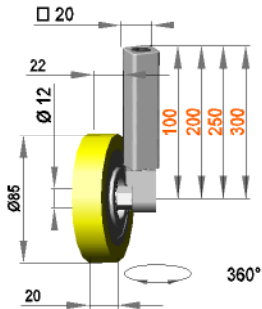

**drehbare Führungsrollenhalterung mit Rolle F 12 / 20 / 85 / S90Gr**

- RQD12/100/F/20/85/S90Gr
- RQD12/200/F/20/85/S90Gr
- RQD12/250/F/20/85/S90Gr
- RQD12/300/F/20/85/S90Gr

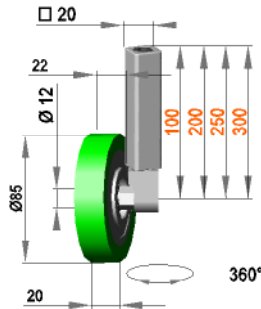

**drehbare Führungsrollenhalterung mit Rolle F 12 / 20 / 85 / AL**

- RQD12/100/F/20/85/AL
- RQD12/200/F/20/85/AL
- RQD12/250/F/20/85/AL
- RQD12/300/F/20/85/AL

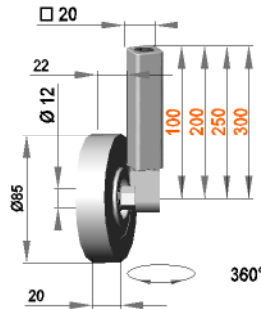

**drehbare Führungsrollenhalterung mit Rolle F 12 / 20 / 85 / PO**

- RQD12/100/F/20/85/PO
- RQD12/200/F/20/85/PO
- RQD12/250/F/20/85/PO
- RQD12/300/F/20/85/PO

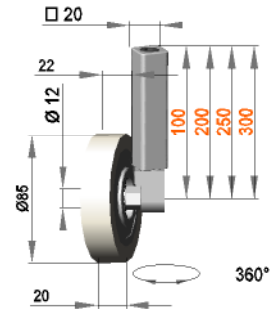

Andere Abmessungen und Materialien auf Anfrage !



Führungsrollenhalterung 1,5° L  
mit Rolle F 12 / 10 / 100 / S70G

- K20SL12/100 /F/10/100/S70G
- K20SL12/200 /F/10/100/S70G
- K20SL12/250 /F/10/100/S70G
- K20SL12/300 /F/10/100/S70G

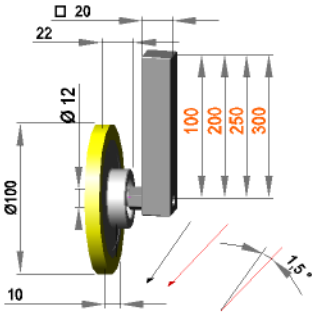

Führungsrollenhalterung 1,5° L  
mit Rolle F 12 / 10 / 100 / S90Gr

- K20SL12/100 /F/10/100/S90Gr
- K20SL12/200 /F/10/100/S90Gr
- K20SL12/250 /F/10/100/S90Gr
- K20SL12/300 /F/10/100/S90Gr

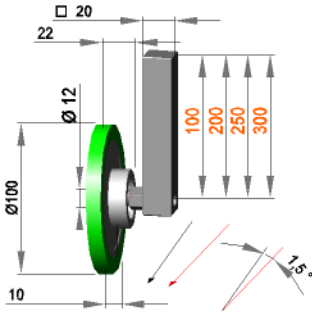

Führungsrollenhalterung 1,5° L  
mit Rolle F 12 / 10 / 100 / AL

- K20SL12/100 /F/10/100/AL
- K20SL12/200 /F/10/100/AL
- K20SL12/250 /F/10/100/AL
- K20SL12/300 /F/10/100/AL

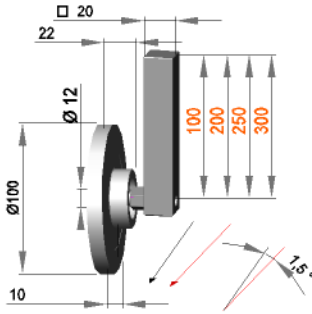

Führungsrollenhalterung 1,5° L  
mit Rolle F 12 / 10 / 100 / PO

- K20SL12/100 /F/10/100/PO
- K20SL12/200 /F/10/100/PO
- K20SL12/250 /F/10/100/PO
- K20SL12/300 /F/10/100/PO

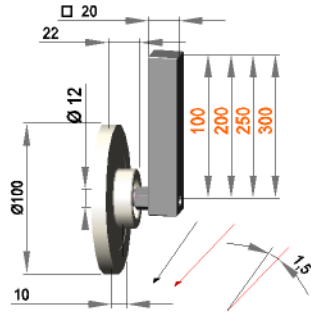

Führungsrollenhalterung 1,5° R  
mit Rolle F 12 / 10 / 100 / S70G

- K20SR12/100 /F/10/100/S70G
- K20SR12/200 /F/10/100/S70G
- K20SR12/250 /F/10/100/S70G
- K20SR12/300 /F/10/100/S70G

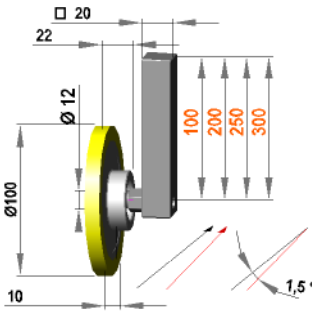

Führungsrollenhalterung 1,5° R  
mit Rolle F 12 / 10 / 100 / S90Gr

- K20SR12/100 /F/10/100/S90Gr
- K20SR12/200 /F/10/100/S90Gr
- K20SR12/250 /F/10/100/S90Gr
- K20SR12/300 /F/10/100/S90Gr

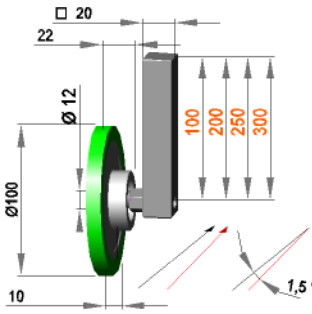

Führungsrollenhalterung 1,5° R  
mit Rolle F 12 / 10 / 100 / AL

- K20SR12/100 /F/10/100/AL
- K20SR12/200 /F/10/100/AL
- K20SR12/250 /F/10/100/AL
- K20SR12/300 /F/10/100/AL

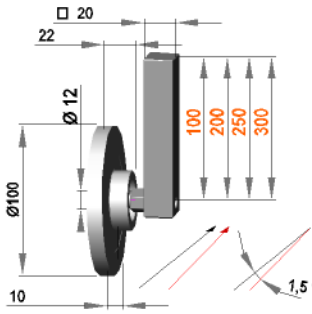

Führungsrollenhalterung 1,5° R  
mit Rolle F 12 / 10 / 100 / PO

- K20SR12/100 /F/10/100/PO
- K20SR12/200 /F/10/100/PO
- K20SR12/250 /F/10/100/PO
- K20SR12/300 /F/10/100/PO

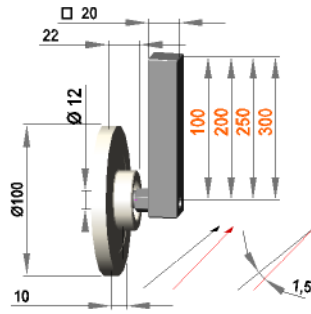

Führungsrollenhalterung □ 20  
mit Rolle F 12 / 10 / 100 / S70G

- K20G12/ 100 /F/10/100/S70G
- K20G12/200 /F/10/100/S70G
- K20G12/ 250 /F/10/100/S70G
- K20G12/300 /F/10/100/S70G

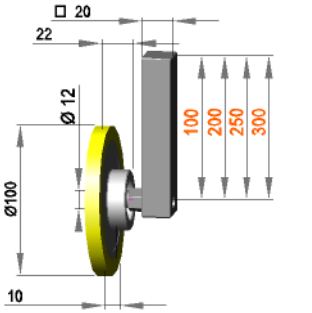

Führungsrollenhalterung □ 20  
mit Rolle F 12 / 10 / 100 / S90Gr

- K20G12/ 100 /F/10/100/S90Gr
- K20G12/ 200 /F/10/100/S90Gr
- K20G12/ 250 /F/10/100/S90Gr
- K20G12/ 300 /F/10/100/S90Gr

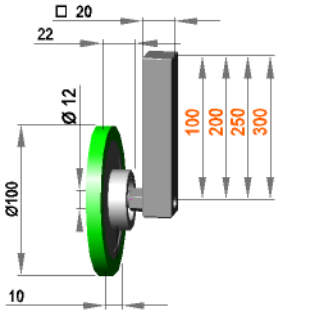

Führungsrollenhalterung □ 20  
mit Rolle F 12 / 10 / 100 / AL

- K20G12/ 100 /F/10/100/AL
- K20G12/ 200 /F/10/100/AL
- K20G12/ 250 /F/10/100/AL
- K20G12/ 300 /F/10/100/AL

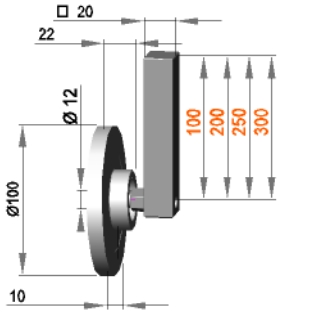

Führungsrollenhalterung □ 20  
mit Rolle F 12 / 10 / 100 / PO

- K20G12/ 100 /F/10/100/PO
- K20G12/ 200 /F/10/100/PO
- K20G12/ 250 /F/10/100/PO
- K20G12/ 300 /F/10/100/PO

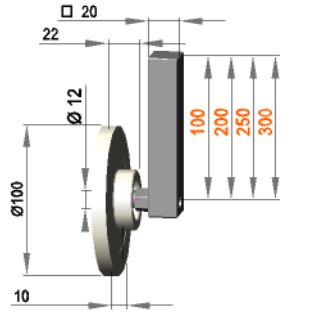

drehbare Führungsrollenhalterung  
mit Rolle F 12 / 10 / 100 / S70G

- RQD 12/ 100 /F/10/100/S70G
- RQD 12/ 200 /F/10/100/S70G
- RQD 12/ 250 /F/10/100/S70G
- RQD 12/ 300 /F/10/100/S70G

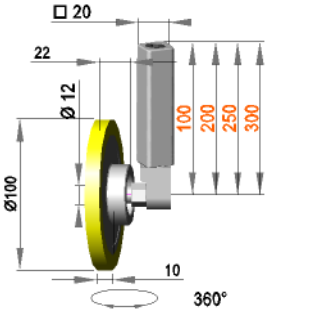

drehbare Führungsrollenhalterung  
mit Rolle F 12 / 10 / 100 / S90Gr

- RQD 12/ 100 /F/10/100/S90Gr
- RQD 12/ 200 /F/10/100/S90Gr
- RQD 12/ 250 /F/10/100/S90Gr
- RQD 12/ 300 /F/10/100/S90Gr

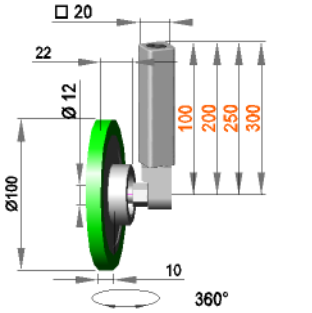

drehbare Führungsrollenhalterung  
mit Rolle F 12 / 10 / 100 / AL

- RQD 12/ 100 /F/10/100/AL
- RQD 12/ 200 /F/10/100/AL
- RQD 12/ 250 /F/10/100/AL
- RQD 12/ 300 /F/10/100/AL

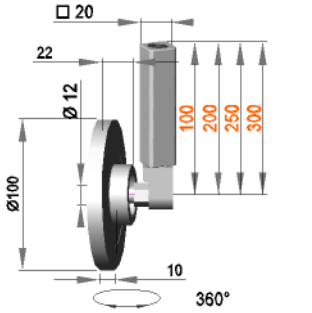

drehbare Führungsrollenhalterung  
mit Rolle F 12 / 10 / 100 / PO

- RQD 12/ 100 /F/10/100/PO
- RQD 12/ 200 /F/10/100/PO
- RQD 12/ 250 /F/10/100/PO
- RQD 12/ 300 /F/10/100/PO

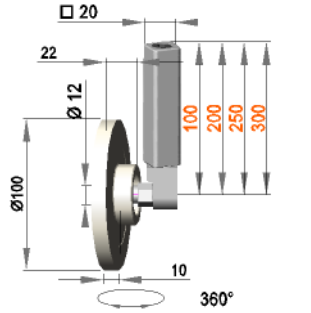

**Universal Rollenhalterung mit Rolle R 12 / 15 / 50 / S30B**

- RQU 12/ 100 /15/50/S30B
- RQU 12/ 200 /15/50/S30B
- RQU 12/ 250 /15/50/S30B
- RQU 12/ 300 /15/50/S30B

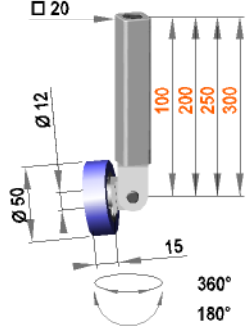

**Universal Rollenhalterung mit Rolle R 12 / 15 / 50 / S50R**

- RQU 12/ 100 /15/50/S50R
- RQU 12/ 200 /15/50/S50R
- RQU 12/ 250 /15/50/S50R
- RQU 12/ 300 /15/50/S50R

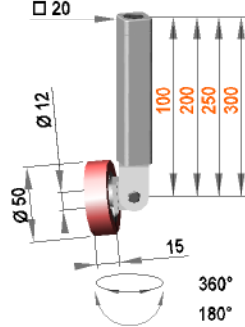

**Universal Rollenhalterung mit Rolle R 12 / 15 / 50 / S70G**

- RQU 12/ 100 /15/50/S70G
- RQU 12/ 200 /15/50/S70G
- RQU 12/ 250 /15/50/S70G
- RQU 12/ 300 /15/50/S70G

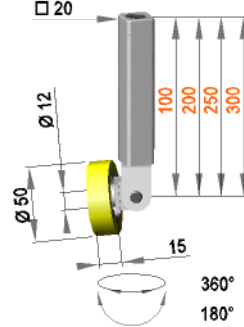

**Universal Rollenhalterung mit Rolle R 12 / 15 / 50 / S90Gr**

- RQU 12/ 100 /15/50/S90Gr
- RQU 12/ 200 /15/50/S90Gr
- RQU 12/ 250 /15/50/S90Gr
- RQU 12/ 300 /15/50/S90Gr

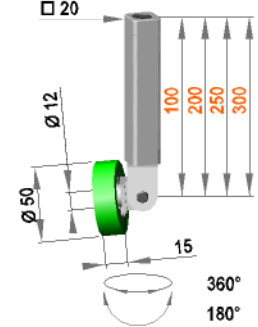

**Universal Rollenhalterung mit Rolle R 12 / 15 / 50 / AL**

- RQU 12/ 100 /15/50/AL
- RQU 12/ 200 /15/50/AL
- RQU 12/ 250 /15/50/AL
- RQU 12/ 300 /15/50/AL

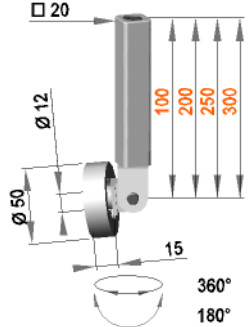

**Universal Rollenhalterung mit Rolle R 12 / 15 / 50 / PO**

- RQU 12/ 100 /15/50/PO
- RQU 12/ 200 /15/50/PO
- RQU 12/ 250 /15/50/PO
- RQU 12/ 300 /15/50/PO

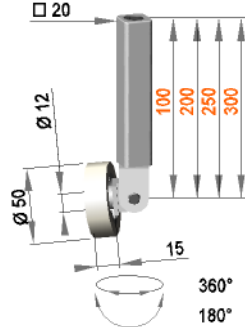

Andere Abmessungen und Materialien auf Anfrage !

**Universal Rollenhalterung mit Rolle R 12 / 20 / 50 / S30B**

- RQU 12/ 100 /20/50/S30B
- RQU 12/ 200 /20/50/S30B
- RQU 12/ 250 /20/50/S30B
- RQU 12/ 300 /20/50/S30B

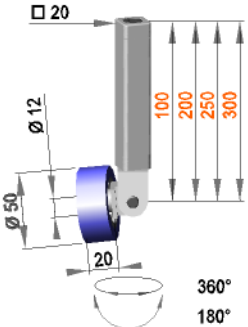

**Universal Rollenhalterung mit Rolle R 12 / 20 / 50 / S50R**

- RQU 12/ 100 /20/50/S50R
- RQU 12/ 200 /20/50/S50R
- RQU 12/ 250 /20/50/S50R
- RQU 12/ 300 /20/50/S50R

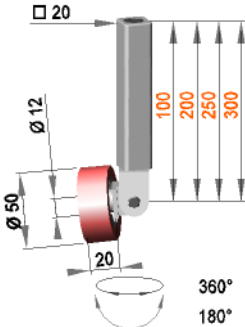

**Universal Rollenhalterung mit Rolle R 12 / 20 / 50 / S70G**

- RQU 12/ 100 /20/50/S70G
- RQU 12/ 200 /20/50/S70G
- RQU 12/ 250 /20/50/S70G
- RQU 12/ 300 /20/50/S70G

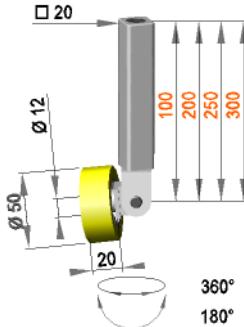

**Universal Rollenhalterung mit Rolle R 12 / 20 / 50 / S90Gr**

- RQU 12/ 100 /20/50/S90Gr
- RQU 12/ 200 /20/50/S90Gr
- RQU 12/ 250 /20/50/S90Gr
- RQU 12/ 300 /20/50/S90Gr

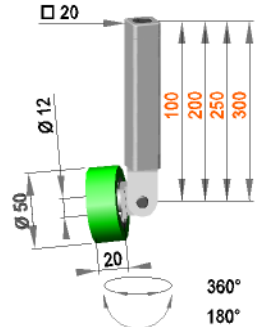

**Universal Rollenhalterung mit Rolle R 12 / 20 / 50 / AL**

- RQU 12/ 100 /20/50/AL
- RQU 12/ 200 /20/50/AL
- RQU 12/ 250 /20/50/AL
- RQU 12/ 300 /20/50/AL

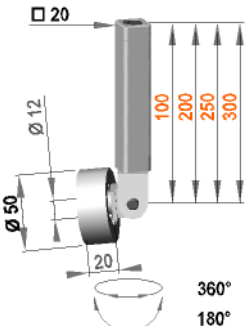

**Universal Rollenhalterung mit Rolle R 12 / 20 / 50 / PO**

- RQU 12/ 100 /20/50/PO
- RQU 12/ 200 /20/50/PO
- RQU 12/ 250 /20/50/PO
- RQU 12/ 300 /20/50/PO

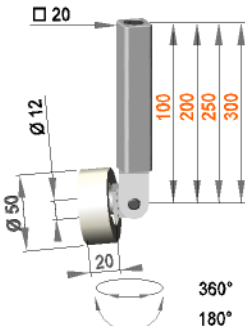

Andere Abmessungen und Materialien auf Anfrage !

**Universal Rollenhalterung mit Rolle R 12 / 25 / 50 / S30B**

- RQU 12/ 100 /25/50/S30B
- RQU 12/ 200 /25/50/S30B
- RQU 12/ 250 /25/50/S30B
- RQU 12/ 300 /25/50/S30B

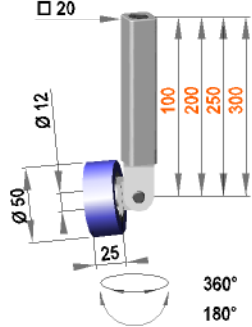

**Universal Rollenhalterung mit Rolle R 12 / 25 / 50 / S50R**

- RQU 12/ 100 /25/50/S50R
- RQU 12/ 200 /25/50/S50R
- RQU 12/ 250 /25/50/S50R
- RQU 12/ 300 /25/50/S50R

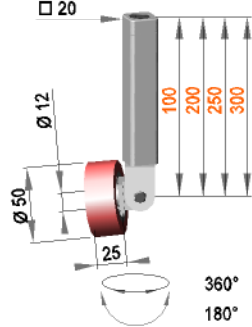

**Universal Rollenhalterung mit Rolle R 12 / 25 / 50 / S70G**

- RQU 12/ 100 /25/50/S70G
- RQU 12/ 200 /25/50/S70G
- RQU 12/ 250 /25/50/S70G
- RQU 12/ 300 /25/50/S70G

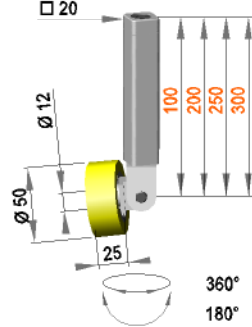

**Universal Rollenhalterung mit Rolle R 12 / 25 / 50 / S90Gr**

- RQU 12/ 100 /25/50/S90Gr
- RQU 12/ 200 /25/50/S90Gr
- RQU 12/ 250 /25/50/S90Gr
- RQU 12/ 300 /25/50/S90Gr

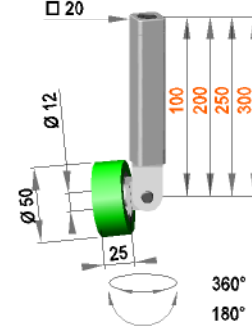

**Universal Rollenhalterung mit Rolle R 12 / 25 / 50 / AL**

- RQU 12/ 100 /25/50/AL
- RQU 12/ 200 /25/50/AL
- RQU 12/ 250 /25/50/AL
- RQU 12/ 300 /25/50/AL

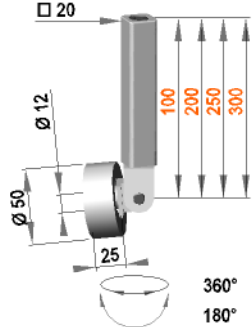

**Universal Rollenhalterung mit Rolle R 12 / 25 / 50 / PO**

- RQU 12/ 100 /25/50/PO
- RQU 12/ 200 /25/50/PO
- RQU 12/ 250 /25/50/PO
- RQU 12/ 300 /25/50/PO

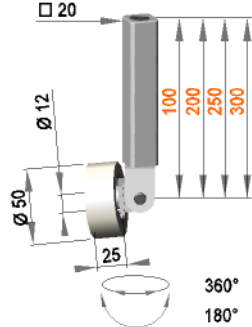

Andere Abmessungen und Materialien auf Anfrage !

**Universal Rollenhalterung mit Rolle R 12 / 30 / 50 / S30B**

- RQU 12/ 100 /30/50/S30B
- RQU 12/ 200 /30/50/S30B
- RQU 12/ 250 /30/50/S30B
- RQU 12/ 300 /30/50/S30B

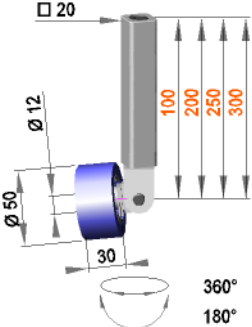

**Universal Rollenhalterung mit Rolle R 12 / 30 / 50 / S50R**

- RQU 12/ 100 /30/50/S50R
- RQU 12/ 200 /30/50/S50R
- RQU 12/ 250 /30/50/S50R
- RQU 12/ 300 /30/50/S50R

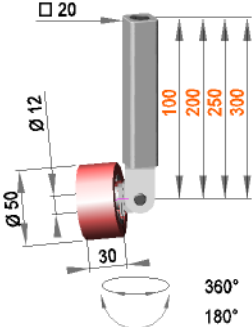

**Universal Rollenhalterung mit Rolle R 12 / 30 / 50 / S70G**

- RQU 12/ 100 /30/50/S70G
- RQU 12/ 200 /30/50/S70G
- RQU 12/ 250 /30/50/S70G
- RQU 12/ 300 /30/50/S70G

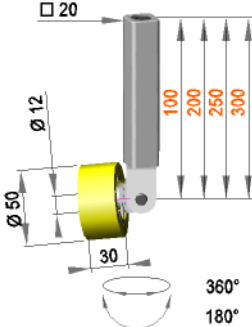

**Universal Rollenhalterung mit Rolle R 12 / 30 / 50 / S90Gr**

- RQU 12/ 100 /30/50/S90Gr
- RQU 12/ 200 /30/50/S90Gr
- RQU 12/ 250 /30/50/S90Gr
- RQU 12/ 300 /30/50/S90Gr

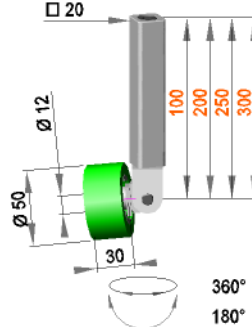

**Universal Rollenhalterung mit Rolle R 12 / 30 / 50 / AL**

- RQU 12/ 100 /30/50/AL
- RQU 12/ 200 /30/50/AL
- RQU 12/ 250 /30/50/AL
- RQU 12/ 300 /30/50/AL

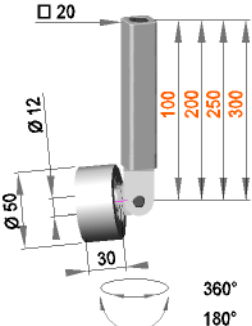

**Universal Rollenhalterung mit Rolle R 12 / 30 / 50 / PO**

- RQU 12/ 100 /30/50/PO
- RQU 12/ 200 /30/50/PO
- RQU 12/ 250 /30/50/PO
- RQU 12/ 300 /30/50/PO

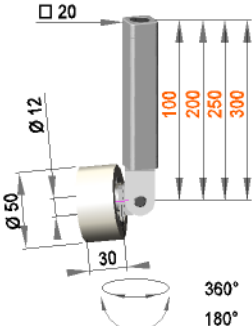

Andere Abmessungen und Materialien auf Anfrage !

**Universal Rollenhalterung  
mit Rolle RB 12 / 50 / 50 / S30B**

- RQU 12/ 100 /50/50/S30B
- RQU 12/ 200 /50/50/S30B
- RQU 12/ 250 /50/50/S30B
- RQU 12/ 300 /50/50/S30B

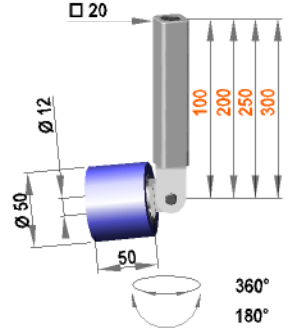

**Universal Rollenhalterung  
mit Rolle RB 12 / 50 / 50 / S50R**

- RQU 12/ 100 /50/50/S50R
- RQU 12/ 200 /50/50/S50R
- RQU 12/ 250 /50/50/S50R
- RQU 12/ 300 /50/50/S50R

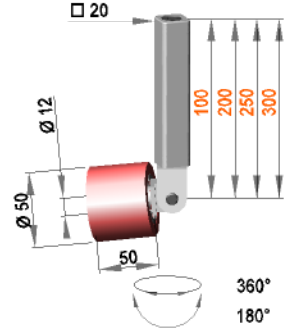

**Universal Rollenhalterung  
mit Rolle RB 12 / 50 / 50 / S70G**

- RQU 12/ 100 /50/50/S70G
- RQU 12/ 200 /50/50/S70G
- RQU 12/ 250 /50/50/S70G
- RQU 12/ 300 /50/50/S70G

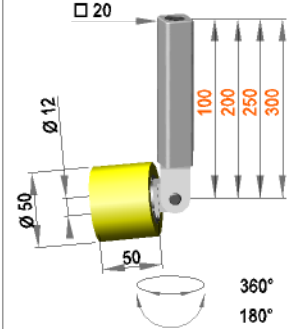

**Universal Rollenhalterung  
mit Rolle RB 12 / 50 / 50 / S90Gr**

- RQU 12/ 100 /50/50/S90Gr
- RQU 12/ 200 /50/50/S90Gr
- RQU 12/ 250 /50/50/S90Gr
- RQU 12/ 300 /50/50/S90Gr

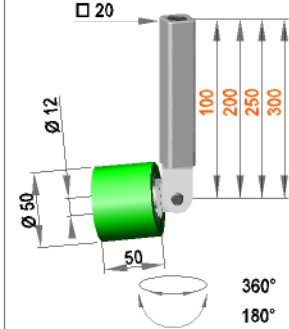

**Universal Rollenhalterung  
mit Rolle RB 12 / 50 / 50 / AL**

- RQU 12/ 100 /50/50/AL
- RQU 12/ 200 /50/50/AL
- RQU 12/ 250 /50/50/AL
- RQU 12/ 300 /50/50/AL

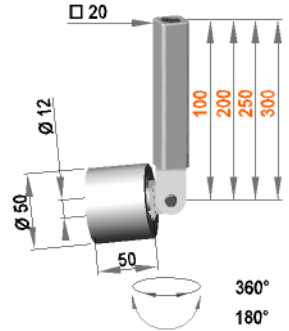

**Universal Rollenhalterung  
mit Rolle RB 12 / 50 / 50 / PO**

- RQU 12/ 100 /50/50/PO
- RQU 12/ 200 /50/50/PO
- RQU 12/ 250 /50/50/PO
- RQU 12/ 300 /50/50/PO

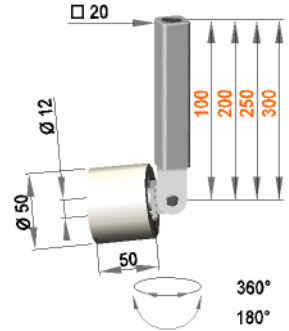

Andere Abmessungen und  
Materialien auf Anfrage !

**Universal Rollenhalterung mit Rolle R 12 / 15 / 70 / S30B**

- RQU 12/ 100 /15/70/S30B
- RQU 12/ 200 /15/70/S30B
- RQU 12/ 250 /15/70/S30B
- RQU 12/ 300 /15/70/S30B

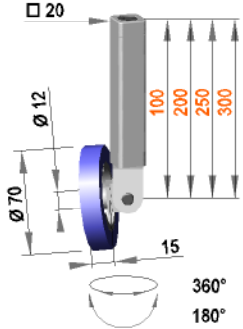

**Universal Rollenhalterung mit Rolle R 12 / 15 / 70 / S50R**

- RQU 12/ 100 /15/70/S50R
- RQU 12/ 200 /15/70/S50R
- RQU 12/ 250 /15/70/S50R
- RQU 12/ 300 /15/70/S50R

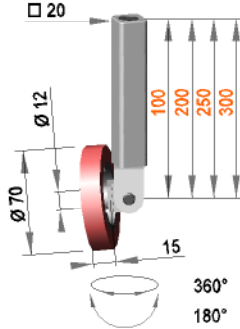

**Universal Rollenhalterung mit Rolle R 12 / 15 / 70 / S70G**

- RQU 12/ 100 /15/70/S70G
- RQU 12/ 200 /15/70/S70G
- RQU 12/ 250 /15/70/S70G
- RQU 12/ 300 /15/70/S70G

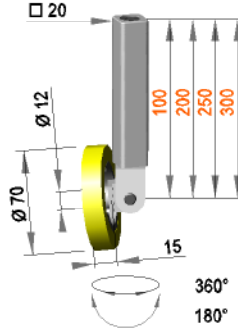

**Universal Rollenhalterung mit Rolle R 12 / 15 / 70 / S90Gr**

- RQU 12/ 100 /15/70/S90Gr
- RQU 12/ 200 /15/70/S90Gr
- RQU 12/ 250 /15/70/S90Gr
- RQU 12/ 300 /15/70/S90Gr

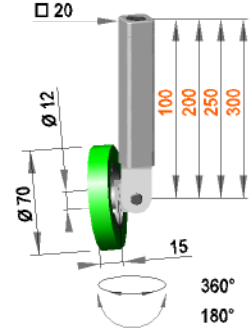

**Universal Rollenhalterung mit Rolle R 12 / 15 / 70 / AL**

- RQU 12/ 100 /15/70/AL
- RQU 12/ 200 /15/70/AL
- RQU 12/ 250 /15/70/AL
- RQU 12/ 300 /15/70/AL

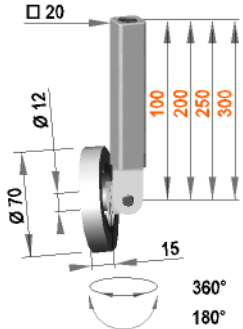

**Universal Rollenhalterung mit Rolle R 12 / 15 / 70 / PO**

- RQU 12/ 100 /15/70/PO
- RQU 12/ 200 /15/70/PO
- RQU 12/ 250 /15/70/PO
- RQU 12/ 300 /15/70/PO

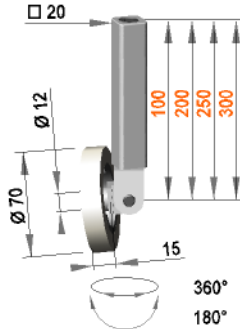

Andere Abmessungen und Materialien auf Anfrage !

**Universal Rollenhalterung mit Rolle R 12 / 20 / 70 / S30B**

- RQU 12/ 100 /20/70/S30B
- RQU 12/ 200 /20/70/S30B
- RQU 12/ 250 /20/70/S30B
- RQU 12/ 300 /20/70/S30B

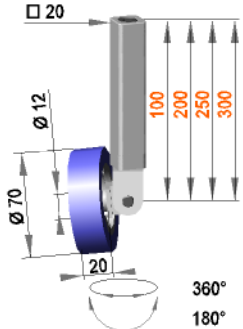

**Universal Rollenhalterung mit Rolle R 12 / 20 / 70 / S50R**

- RQU 12/ 100 /20/70/S50R
- RQU 12/ 200 /20/70/S50R
- RQU 12/ 250 /20/70/S50R
- RQU 12/ 300 /20/70/S50R

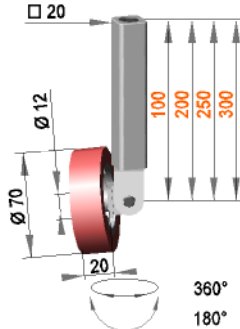

**Universal Rollenhalterung mit Rolle R 12 / 20 / 70 / S70G**

- RQU 12/ 100 /20/70/S70G
- RQU 12/ 200 /20/70/S70G
- RQU 12/ 250 /20/70/S70G
- RQU 12/ 300 /20/70/S70G

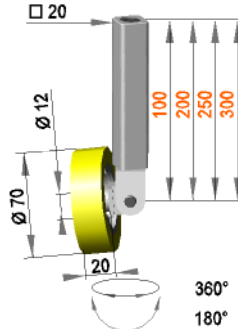

**Universal Rollenhalterung mit Rolle R 12 / 20 / 70 / S90Gr**

- RQU 12/ 100 /20/70/S90Gr
- RQU 12/ 200 /20/70/S90Gr
- RQU 12/ 250 /20/70/S90Gr
- RQU 12/ 300 /20/70/S90Gr

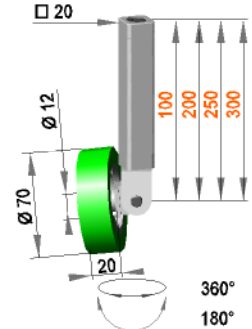

**Universal Rollenhalterung mit Rolle R 12 / 20 / 70 / AL**

- RQU 12/ 100 /20/70/AL
- RQU 12/ 200 /20/70/AL
- RQU 12/ 250 /20/70/AL
- RQU 12/ 300 /20/70/AL

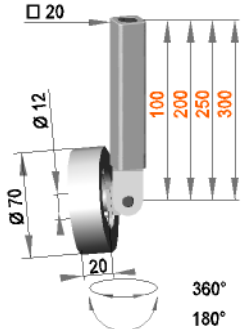

**Universal Rollenhalterung mit Rolle R 12 / 20 / 70 / PO**

- RQU 12/ 100 /20/70/PO
- RQU 12/ 200 /20/70/PO
- RQU 12/ 250 /20/70/PO
- RQU 12/ 300 /20/70/PO

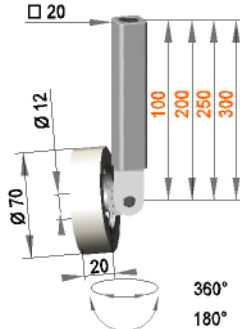

Andere Abmessungen und Materialien auf Anfrage !

**quadratische Rollenhalterung mit Rolle R 12 / 50 / 70 / S30B**

- QR12/ 80 /50/70/S30B
- QR12/ 180 /50/70/S30B
- QR12/ 230 /50/70/S30B
- QR12/ 280 /50/70/S30B

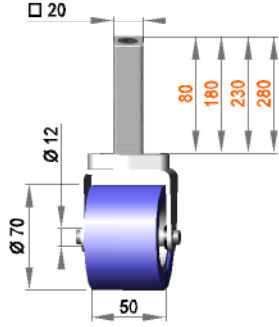

**quadratische Rollenhalterung mit Rolle R 12 / 50 / 70 / S50R**

- QR12/ 80 /50/70/S50R
- QR12/ 180 /50/70/S50R
- QR12/ 230 /50/70/S50R
- QR12/ 280 /50/70/S50R

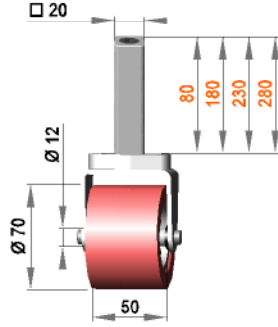

**quadratische Rollenhalterung mit Rolle R 12 / 50 / 70 / S70G**

- QR12/ 80 /50/70/S70G
- QR12/ 180 /50/70/S70G
- QR12/ 230 /50/70/S70G
- QR12/ 280 /50/70/S70G

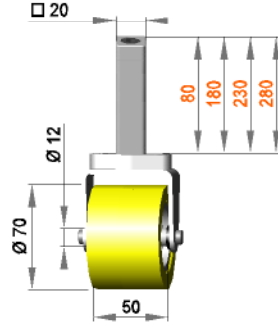

**quadratische Rollenhalterung mit Rolle R 12 / 50 / 70 / S90Gr**

- FR12/ 80 /50/70/S90Gr
- FR12/ 180 /50/70/S90Gr
- FR12/ 230 /50/70/S90Gr
- FR12/ 280 /50/70/S90Gr

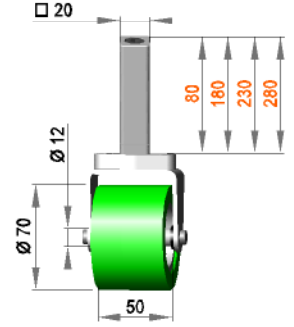

**quadratische Rollenhalterung mit Rolle R 12 / 50 / 70 / AL**

- QR12/ 80 /50/70/AL
- QR12/ 180 /50/70/AL
- QR12/ 230 /50/70/AL
- QR12/ 280 /50/70/AL

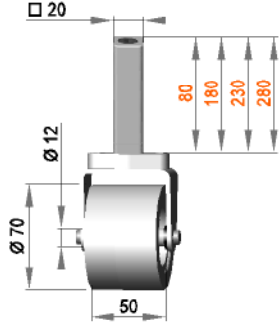

**quadratische Rollenhalterung mit Rolle R 12 / 50 / 70 / PO**

- QR12/ 80 /50/70/PO
- QR12/ 180 /50/70/PO
- QR12/ 230 /50/70/PO
- QR12/ 280 /50/70/PO

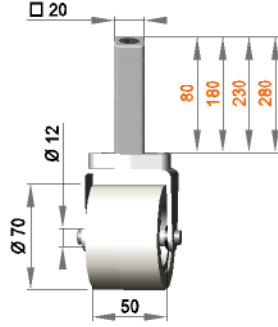

Andere Abmessungen und Materialien auf Anfrage !

**quadratische Rollenhalterung mit Rolle R 12 / 100 / 70 / S30B**

- QR12/ 80 /100/70/S30B
- QR12/ 180 /100/70/S30B
- QR12/ 230 /100/70/S30B
- QR12/ 280 /100/70/S30B

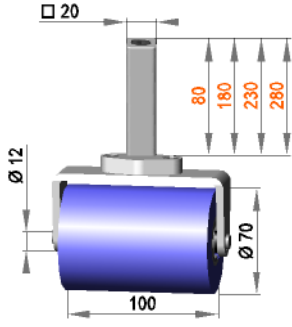

**quadratische Rollenhalterung mit Rolle R 12 / 100 / 70 / S50R**

- QR12/ 80 /100/70/S50R
- QR12/ 180 /100/70/S50R
- QR12/ 230 /100/70/S50R
- QR12/ 280 /100/70/S50R

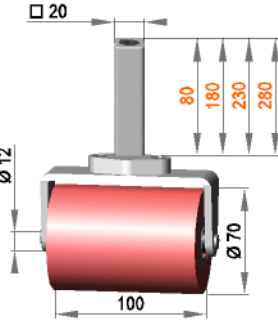

**quadratische Rollenhalterung mit Rolle R 12 / 100 / 70 / S70G**

- QR12/ 80 /100/70/S70G
- QR12/ 180 /100/70/S70G
- QR12/ 230 /100/70/S70G
- QR12/ 280 /100/70/S70G

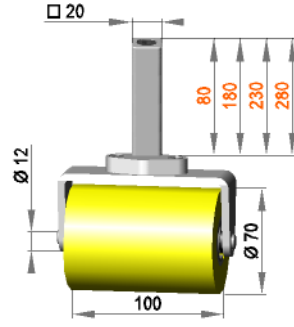

**quadratische Rollenhalterung mit Rolle R 12 / 100 / 70 / S90Gr**

- QR12/ 80 /100/70/S90Gr
- QR12/ 180 /100/70/S90Gr
- QR12/ 230 /100/70/S90Gr
- QR12/ 280 /100/70/S90Gr

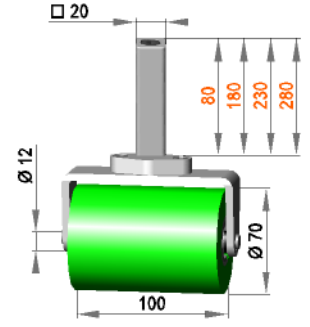

**quadratische Rollenhalterung mit Rolle R 12 / 100 / 70 / AL**

- QR12/ 80 /100/70/AL
- QR12/ 180 /100/70/AL
- QR12/ 230 /100/70/AL
- QR12/ 280 /100/70/AL

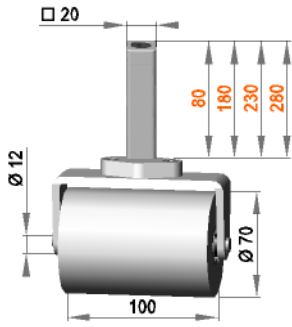

**quadratische Rollenhalterung mit Rolle R 12 / 100 / 70 / PO**

- QR12/ 80 /100/70/PO
- QR12/ 180 /100/70/PO
- QR12/ 230 /100/70/PO
- QR12/ 280 /100/70/PO

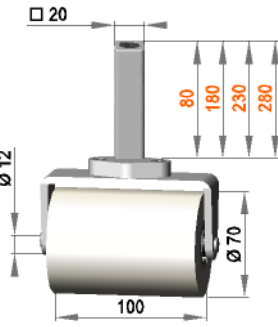

Andere Abmessungen und Materialien auf Anfrage !

quadratische Rollenhalterung mit Rolle R 12 / 150 / 70 / S30B

- QR12/ 80 /150/70/S30B
- QR12/ 180 /150/70/S30B
- QR12/ 230 /150/70/S30B
- QR12/ 280 /150/70/S30B

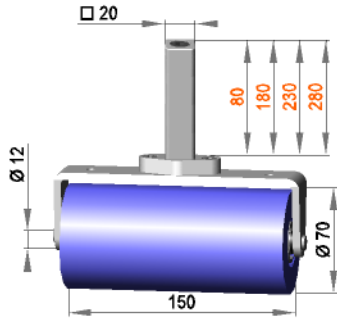

quadratische Rollenhalterung mit Rolle R 12 / 150 / 70 / S50R

- QR12/ 80 /150/70/S50R
- QR12/ 180 /150/70/S50R
- QR12/ 230 /150/70/S50R
- QR12/ 280 /150/70/S50R

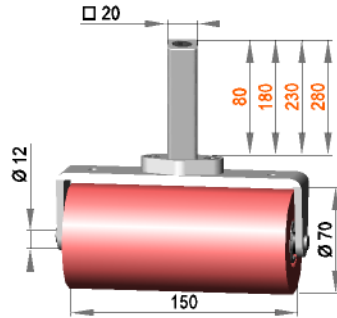

quadratische Rollenhalterung mit Rolle R 12 / 150 / 70 / S70G

- QR12/ 80 /150/70/S70G
- QR12/ 180 /150/70/S70G
- QR12/ 230 /150/70/S70G
- QR12/ 280 /150/70/S70G

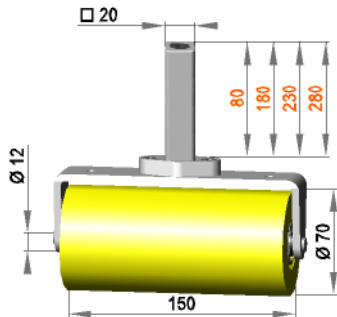

quadratische Rollenhalterung mit Rolle R 12 / 150 / 70 / S90Gr

- QR12/ 80 /150/70/S90Gr
- QR12/ 180 /150/70/S90Gr
- QR12/ 230 /150/70/S90Gr
- QR12/ 280 /150/70/S90Gr

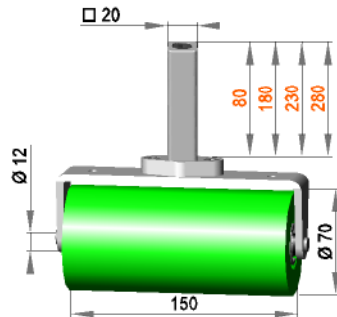

quadratische Rollenhalterung mit Rolle R 12 / 150 / 70 / AL

- QR12/ 80 /150/70/AL
- QR12/ 180 /150/70/AL
- QR12/ 230 /150/70/AL
- QR12/ 280 /150/70/AL

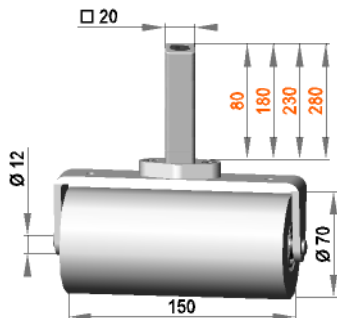

quadratische Rollenhalterung mit Rolle R 12 / 150 / 70 / PO

- QR12/ 80 /150/70/PO
- QR12/ 180 /150/70/PO
- QR12/ 230 /150/70/PO
- QR12/ 280 /150/70/PO

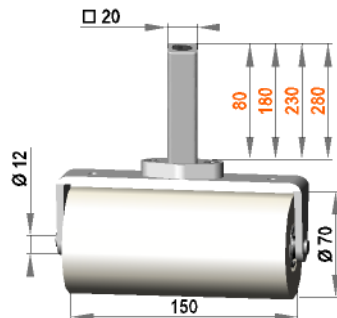

Andere Abmessungen und  
Materialien auf Anfrage !

quadratische Rollenhalterung mit Rolle R 12 / 200 / 70 / S30B

- QR12/ 80 /200/70/S30B
- QR12/ 180 /200/70/S30B
- QR12/ 230 /200/70/S30B
- QR12/ 280 /200/70/S30B

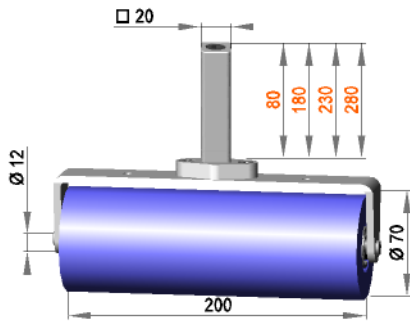

quadratische Rollenhalterung mit Rolle R 12 / 200 / 70 / S50R

- QR12/ 80 /200/70/S50R
- QR12/ 180 /200/70/S50R
- QR12/ 230 /200/70/S50R
- QR12/ 280 /200/70/S50R

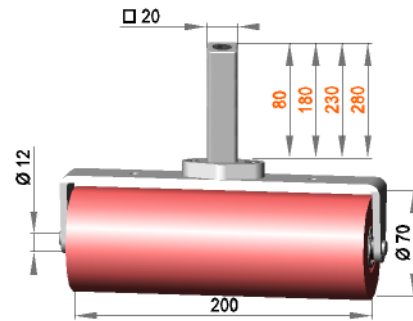

quadratische Rollenhalterung mit Rolle R 12 / 200 / 70 / S70G

- QR12/ 80 /200/70/S70G
- QR12/ 180 /200/70/S70G
- QR12/ 230 /200/70/S70G
- QR12/ 280 /200/70/S70G

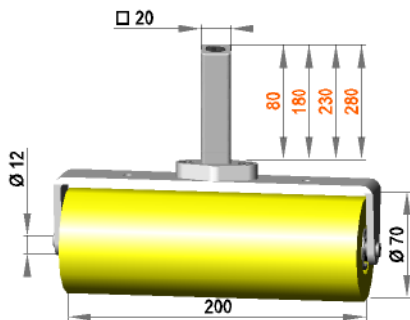

quadratische Rollenhalterung mit Rolle R 12 / 200 / 70 / S90Gr

- QR12/ 80 /200/70/S90Gr
- QR12/ 180 /200/70/S90Gr
- QR12/ 230 /200/70/S90Gr
- QR12/ 280 /200/70/S90Gr

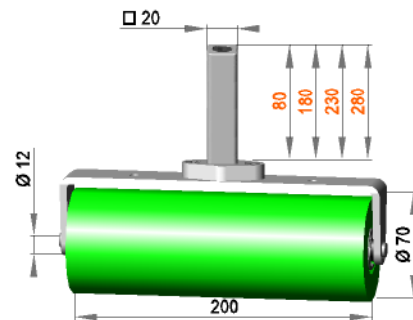

quadratische Rollenhalterung mit Rolle R 12 / 200 / 70 / AL

- QR12/ 80 /200/70/AL
- QR12/ 180 /200/70/AL
- QR12/ 230 /200/70/AL
- QR12/ 280 /200/70/AL

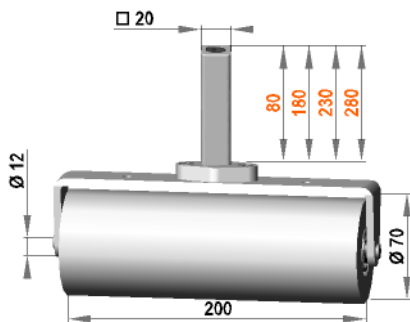

quadratische Rollenhalterung mit Rolle R 12 / 200 / 70 / PO

- QR12/ 80 /200/70/PO
- QR12/ 180 /200/70/PO
- QR12/ 230 /200/70/PO
- QR12/ 280 /200/70/PO

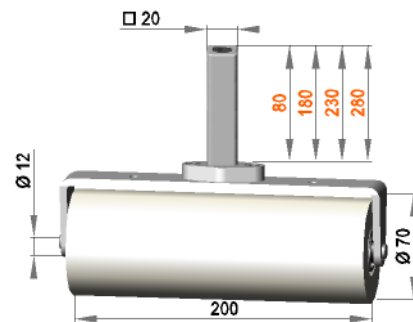

Andere Abmessungen und  
Materialien auf Anfrage !





Andruckrolle mit Lager  
R 17 / 15 / 70 / S30B  
Andruckrolle ohne Lager  
R 35 / 15 / 70 / S30B

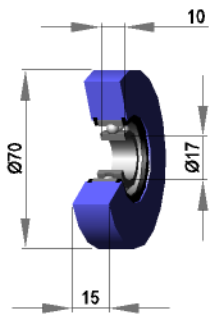

Silikon 30 shore

Andruckrolle mit Lager  
R 17 / 15 / 70 / S50R  
Andruckrolle ohne Lager  
R 35 / 15 / 70 / S50R

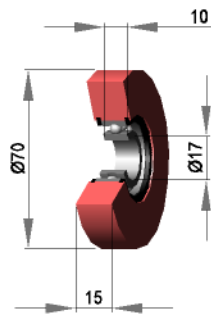

Silikon 50 shore

Andruckrolle mit Lager  
R 17 / 15 / 70 / S70G  
Andruckrolle ohne Lager  
R 35 / 15 / 70 / S70G

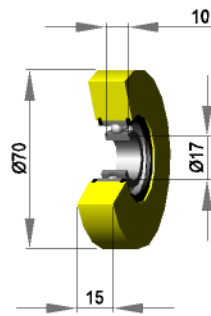

Silikon 70 shore

Andruckrolle mit Lager  
R 17 / 15 / 70 / S90Gr  
Andruckrolle ohne Lager  
R 35 / 15 / 70 / S90Gr

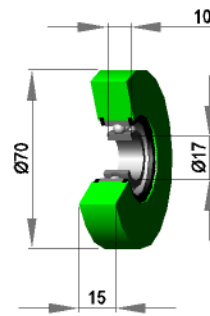

Silikon 90 shore

Andruckrolle mit Lager  
R 17 / 15 / 70 / AL  
Andruckrolle ohne Lager  
R 35 / 15 / 70 / AL

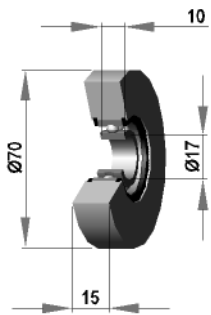

Aluminium

Andruckrolle mit Lager  
R 17 / 17 / 70 / PO  
Andruckrolle ohne Lager  
R 35 / 17 / 70 / PO

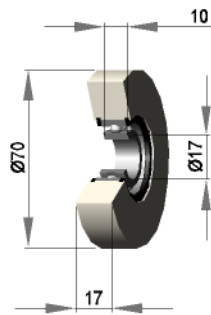

Polyamid

Andere Rollenabmessungen und  
Rollenmaterialien auf Anfrage !

Andruckrolle mit Lager  
R 17 / 25 / 70 / S30B  
Andruckrolle ohne Lager  
R 35 / 25 / 70 / S30B

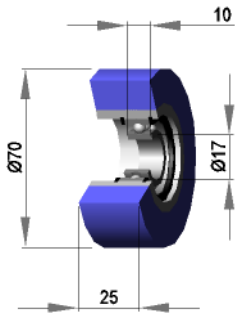

Silikon 30 shore

Andruckrolle mit Lager  
R 17 / 25 / 70 / S50R  
Andruckrolle ohne Lager  
R 35 / 25 / 70 / S50R

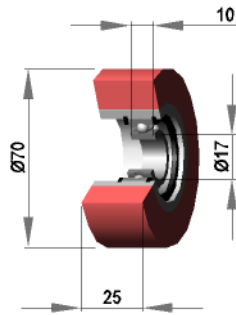

Silikon 50 shore

Andruckrolle mit Lager  
R 17 / 25 / 70 / S70G  
Andruckrolle ohne Lager  
R 35 / 25 / 70 / S70G

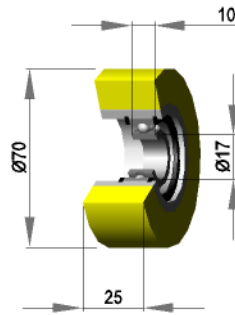

Silikon 70 shore

Andruckrolle mit Lager  
R 17 / 25 / 70 / S90Gr  
Andruckrolle ohne Lager  
R 35 / 25 / 70 / S90Gr

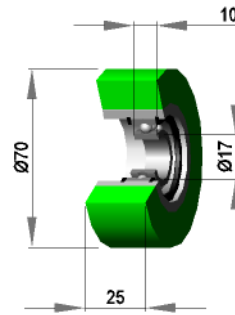

Silikon 90 shore

Andruckrolle mit Lager  
R 17 / 25 / 70 / AL  
Andruckrolle ohne Lager  
R 35 / 25 / 70 / AL

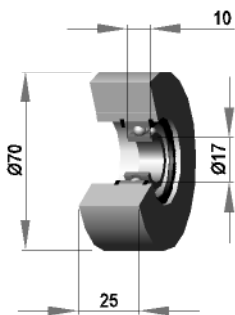

Aluminium

Andruckrolle mit Lager  
R 17 / 25 / 70 / PO  
Andruckrolle ohne Lager  
R 35 / 25 / 70 / PO

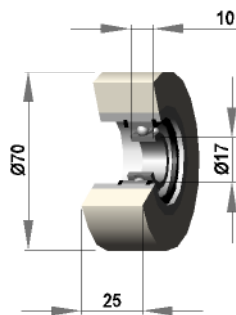

Polyamid

Andere Rollenabmessungen und  
Rollenmaterialien auf Anfrage !

Andruckrolle mit Lager  
R 17 / 35 / 70 / S30B  
Andruckrolle ohne Lager  
R 35 / 35 / 70 / S30B

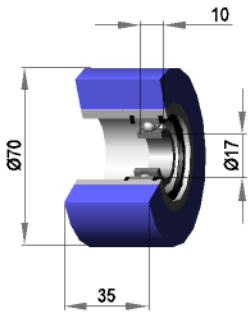

Silikon 30 shore

Andruckrolle mit Lager  
R 17 / 35 / 70 / S50R  
Andruckrolle ohne Lager  
R 35 / 35 / 70 / S50R

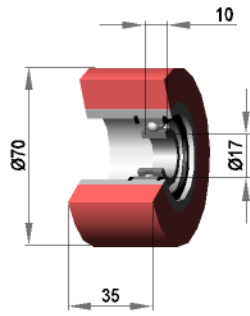

Silikon 50 shore

Andruckrolle mit Lager  
R 17 / 35 / 70 / S70G  
Andruckrolle ohne Lager  
R 35 / 35 / 70 / S70G

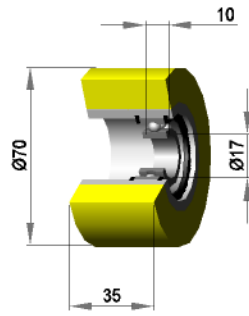

Silikon 70 shore

Andruckrolle mit Lager  
R 17 / 35 / 70 / S90Gr  
Andruckrolle ohne Lager  
R 35 / 35 / 70 / S90Gr

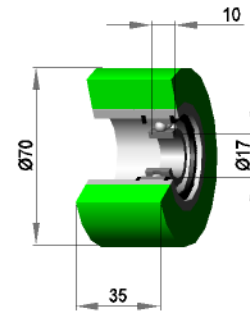

Silikon 90 shore

Andruckrolle mit Lager  
R 17 / 35 / 70 / AL  
Andruckrolle ohne Lager  
R 35 / 35 / 70 / AL

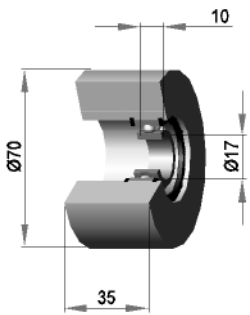

Aluminium

Andruckrolle mit Lager  
R 17 / 35 / 70 / PO  
Andruckrolle ohne Lager  
R 35 / 35 / 70 / PO

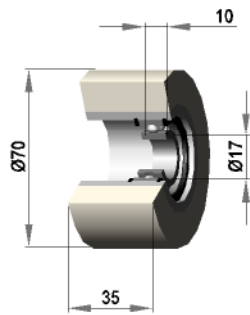

Polyamid

Andere Rollenabmessungen und  
Rollenmaterialien auf Anfrage !

Andruckrolle mit Lager  
R 17 / 50 / 70 / S30B  
Andruckrolle ohne Lager  
R 35 / 50 / 70 / S30B

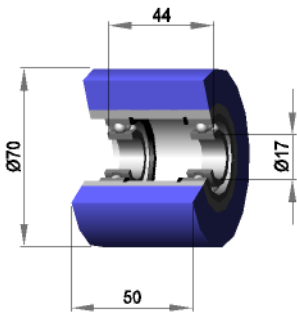

Silikon 30 shore

Andruckrolle mit Lager  
R 17 / 50 / 70 / S50R  
Andruckrolle ohne Lager  
R 35 / 50 / 70 / S50R

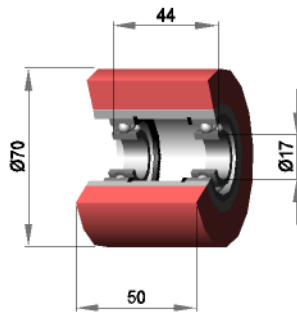

Silikon 50 shore

Andruckrolle mit Lager  
R 17 / 50 / 70 / S70G  
Andruckrolle ohne Lager  
R 35 / 50 / 70 / S70G

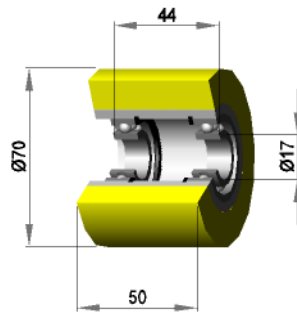

Silikon 70 shore

Andruckrolle mit Lager  
R 17 / 50 / 70 / S90Gr  
Andruckrolle ohne Lager  
R 35 / 50 / 70 / S90Gr

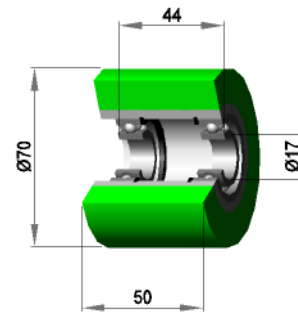

Silikon 90 shore

R 17 / 50 / 70 / AL  
R 35 / 50 / 70 / AL

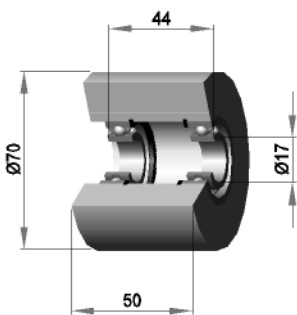

Aluminium

R 17 / 50 / 70 / PO  
R 35 / 50 / 70 / PO

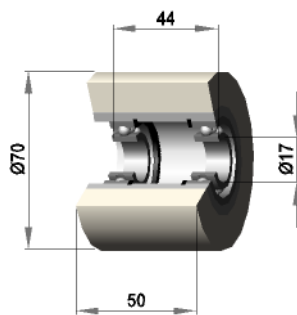

Polyamid

Andere Rollenabmessungen und  
Rollenmaterialien auf Anfrage !

Andruckrolle mit Lager  
R 17 / 100 / 70 / S30B  
Andruckrolle ohne Lager  
R 35 / 100 / 70 / S30B

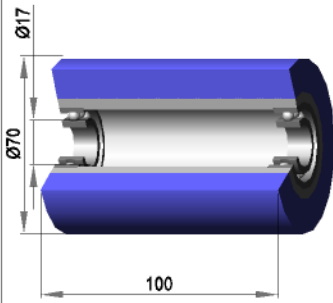

Silikon 30 shore

Andruckrolle mit Lager  
R 17 / 100 / 70 / S50R  
Andruckrolle ohne Lager  
R 35 / 100 / 70 / S50R

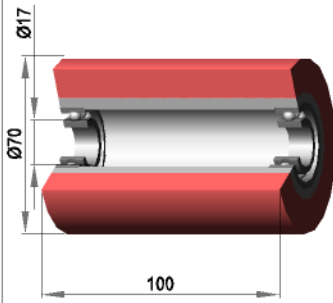

Silikon 50 shore

Andruckrolle mit Lager  
R 17 / 100 / 70 / S70G  
Andruckrolle ohne Lager  
R 35 / 100 / 70 / S70G

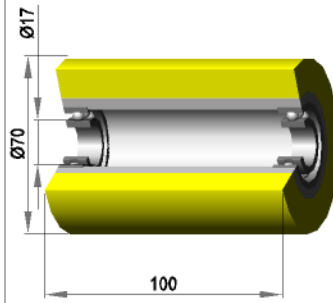

Silikon 70 shore

Andruckrolle mit Lager  
R 17 / 100 / 70 / S90Gr  
Andruckrolle ohne Lager  
R 35 / 100 / 70 / S90Gr

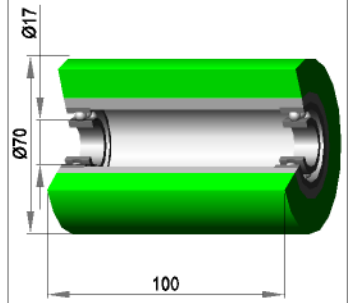

Silikon 90 shore

Andruckrolle mit Lager  
R 17 / 100 / 70 / AL  
Andruckrolle ohne Lager  
R 35 / 100 / 70 / AL

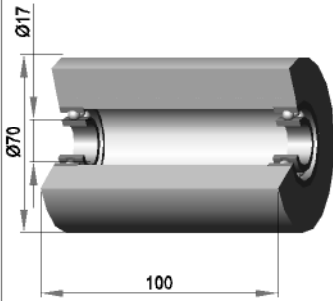

Aluminium

Andruckrolle mit Lager  
R 17 / 100 / 70 / PO  
Andruckrolle ohne Lager  
R 35 / 100 / 70 / PO

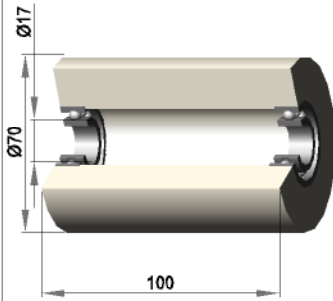

Polyamid

Andere Rollenabmessungen und  
Rollenmaterialien auf Anfrage !

Andruckrolle mit Lager  
R 17 / 150 / 70 / S30B  
Andruckrolle ohne Lager  
R 35 / 150 / 70 / S30B

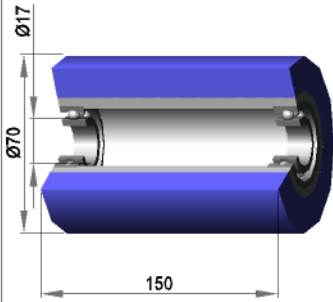

Silikon 30 shore

Andruckrolle mit Lager  
R 17 / 150 / 70 / S50R  
Andruckrolle ohne Lager  
R 35 / 150 / 70 / S50R

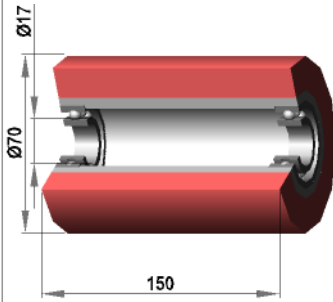

Silikon 50 shore

Andruckrolle mit Lager  
R 17 / 150 / 70 / S70G  
Andruckrolle ohne Lager  
R 35 / 150 / 70 / S70G

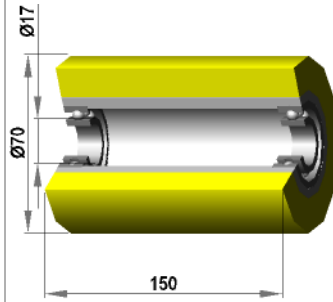

Silikon 70 shore

Andruckrolle mit Lager  
R 17 / 150 / 70 / S90Gr  
Andruckrolle ohne Lager  
R 35 / 150 / 70 / S90Gr

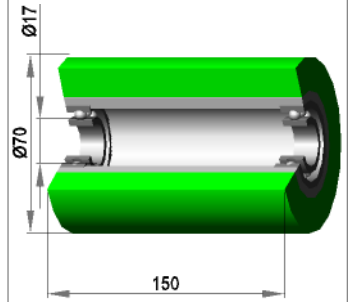

Silikon 90 shore

Andruckrolle mit Lager  
R 17 / 150 / 70 / AL  
Andruckrolle ohne Lager  
R 35 / 150 / 70 / AL

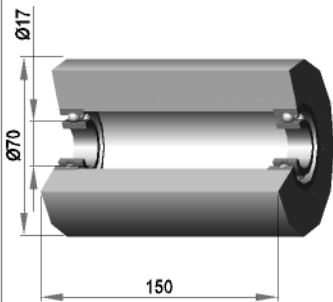

Aluminium

Andruckrolle mit Lager  
R 17 / 150 / 70 / PO  
Andruckrolle ohne Lager  
R 35 / 150 / 70 / PO

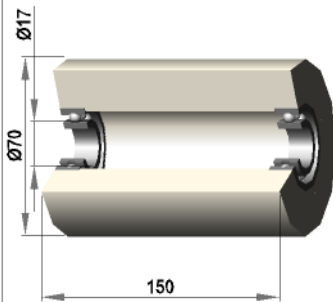

Polyamid

Andere Rollenabmessungen und  
Rollenmaterialien auf Anfrage !

Andruckrolle mit Lager  
R 17 / 200 / 70 / S30B  
Andruckrolle ohne Lager  
R 35 / 200 / 70 / S30B

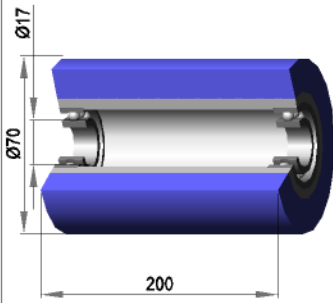

Silikon 30 shore

Andruckrolle mit Lager  
R 17 / 200 / 70 / S50R  
Andruckrolle ohne Lager  
R 35 / 200 / 70 / S50R

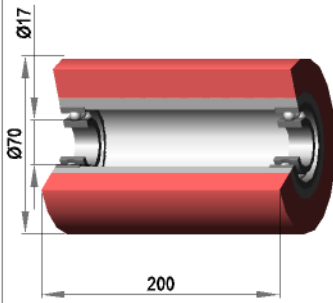

Silikon 50 shore

Andruckrolle mit Lager  
R 17 / 200 / 70 / S70G  
Andruckrolle ohne Lager  
R 35 / 200 / 70 / S70G

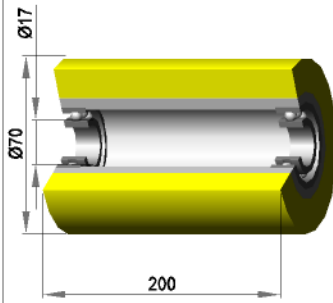

Silikon 70 shore

Andruckrolle mit Lager  
R 17 / 200 / 70 / S90Gr  
Andruckrolle ohne Lager  
R 35 / 200 / 70 / S90Gr

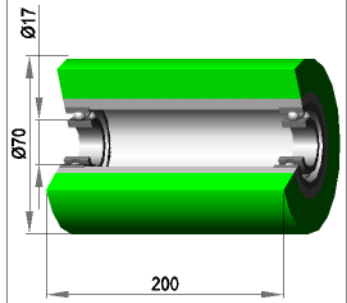

Silikon 90 shore

Andruckrolle mit Lager  
R 17 / 200 / 70 / AL  
Andruckrolle ohne Lager  
R 35 / 200 / 70 / AL

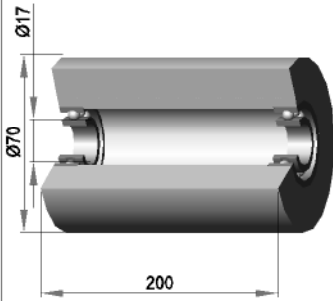

Aluminium

Andruckrolle mit Lager  
R 17 / 200 / 70 / PO  
Andruckrolle ohne Lager  
R 35 / 200 / 70 / PO

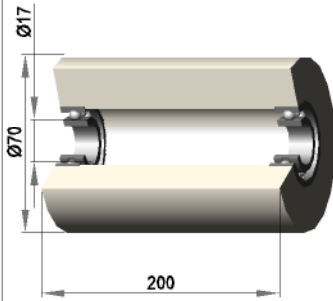

Polyamid

Andere Rollenabmessungen und  
Rollenmaterialien auf Anfrage !

Andruckrolle mit Lager  
R 17 / 250 / 70 / S30B  
Andruckrolle ohne Lager  
R 35 / 250 / 70 / S30B

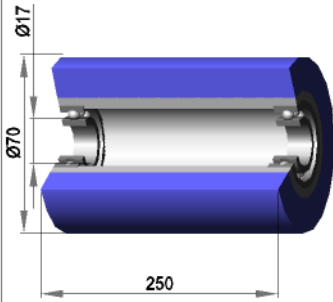

Silikon 30 shore

Andruckrolle mit Lager  
R 17 / 250 / 70 / S50R  
Andruckrolle ohne Lager  
R 35 / 250 / 70 / S50R

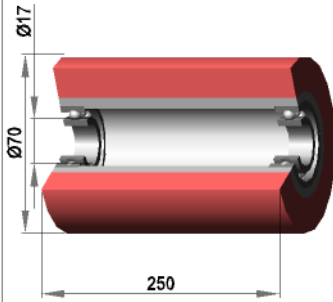

Silikon 50 shore

Andruckrolle mit Lager  
R 17 / 250 / 70 / S70G  
Andruckrolle ohne Lager  
R 35 / 250 / 70 / S70G

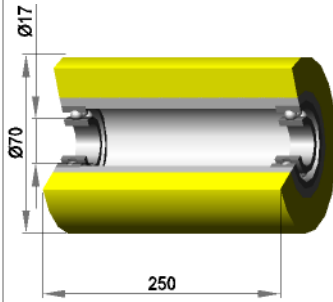

Silikon 70 shore

Andruckrolle mit Lager  
R 17 / 250 / 70 / S90Gr  
Andruckrolle ohne Lager  
R 35 / 250 / 70 / S90Gr

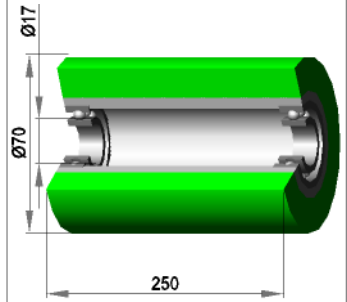

Silikon 90 shore

Andruckrolle mit Lager  
R 17 / 250 / 70 / AL  
Andruckrolle ohne Lager  
R 35 / 250 / 70 / AL

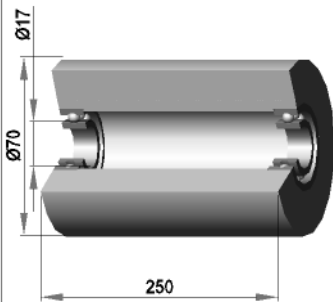

Aluminium

Andruckrolle mit Lager  
R 17 / 250 / 70 / PO  
Andruckrolle ohne Lager  
R 35 / 250 / 70 / PO

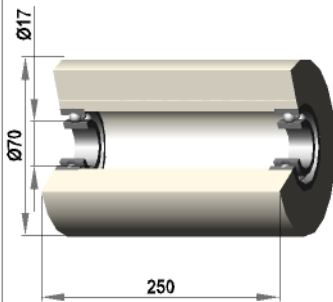

Polyamid

Andere Rollenabmessungen und  
Rollenmaterialien auf Anfrage !

Andruckrolle mit Lager  
R 17 / 300 / 70 / S30B  
Andruckrolle ohne Lager  
R 35 / 300 / 70 / S30B

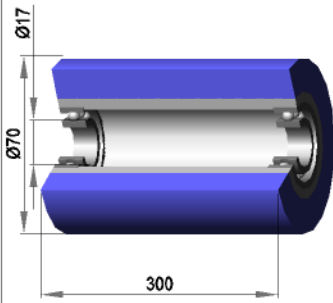

Silikon 30 shore

Andruckrolle mit Lager  
R 17 / 300 / 70 / S50R  
Andruckrolle ohne Lager  
R 35 / 300 / 70 / S50R

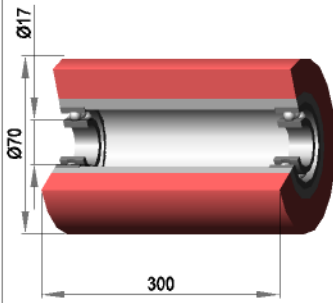

Silikon 50 shore

Andruckrolle mit Lager  
R 17 / 300 / 70 / S70G  
Andruckrolle ohne Lager  
R 35 / 300 / 70 / S70G

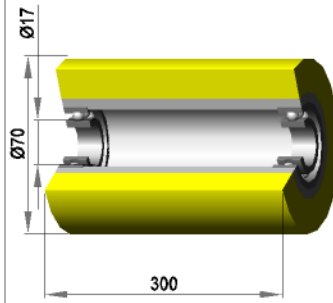

Silikon 70 shore

Andruckrolle mit Lager  
R 17 / 300 / 70 / S90Gr  
Andruckrolle ohne Lager  
R 35 / 300 / 70 / S90Gr

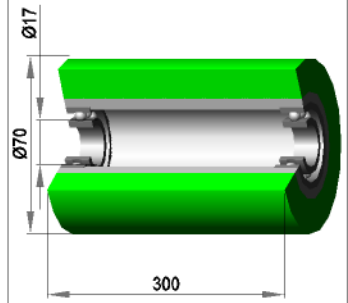

Silikon 90 shore

Andruckrolle mit Lager  
R 17 / 300 / 70 / AL  
Andruckrolle ohne Lager  
R 35 / 300 / 70 / AL

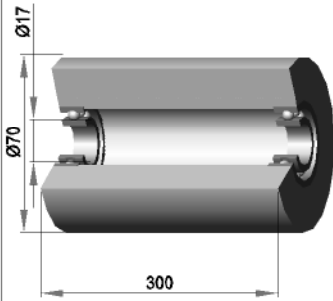

Aluminium

Andruckrolle mit Lager  
R 17 / 300 / 70 / PO  
Andruckrolle ohne Lager  
R 35 / 300 / 70 / PO

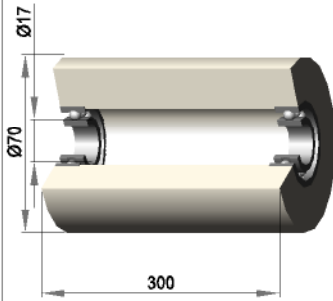

Polyamid

Andere Rollenabmessungen und  
Rollenmaterialien auf Anfrage !

Andruckrolle mit Lager  
R 17 / 350 / 70 / S30B  
Andruckrolle ohne Lager  
R 35 / 350 / 70 / S30B

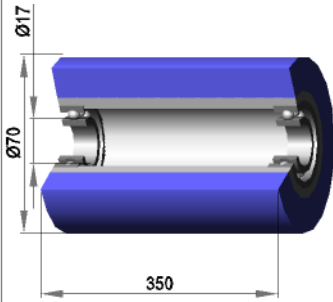

Silikon 30 shore

Andruckrolle mit Lager  
R 17 / 350 / 70 / S50R  
Andruckrolle ohne Lager  
R 35 / 350 / 70 / S50R

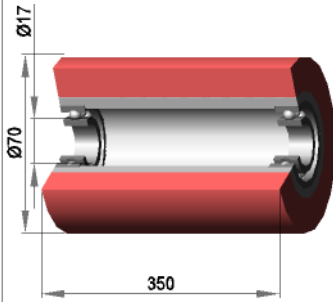

Silikon 50 shore

Andruckrolle mit Lager  
R 17 / 350 / 70 / S70G  
Andruckrolle ohne Lager  
R 35 / 350 / 70 / S70G

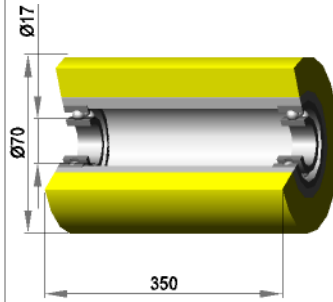

Silikon 70 shore

Andruckrolle mit Lager  
R 17 / 350 / 70 / S90Gr  
Andruckrolle ohne Lager  
R 35 / 350 / 70 / S90Gr

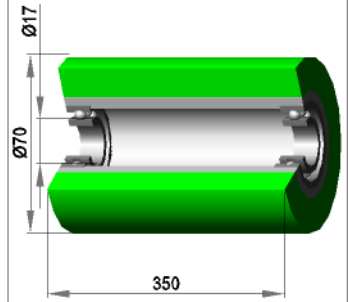

Silikon 90 shore

Andruckrolle mit Lager  
R 17 / 350 / 70 / AL  
Andruckrolle ohne Lager  
R 35 / 350 / 70 / AL

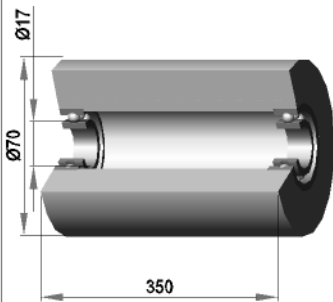

Aluminium

Andruckrolle mit Lager  
R 17 / 350 / 70 / PO  
Andruckrolle ohne Lager  
R 35 / 350 / 70 / PO

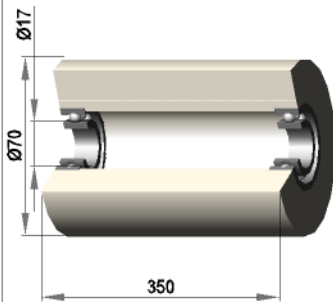

Polyamid

Andere Rollenabmessungen und  
Rollenmaterialien auf Anfrage !

Eckrolle mit Lager  
ER 17 / 15 / 45 / S70G  
Eckrolle ohne Lager  
ER 35 / 15 / 45 / S70G

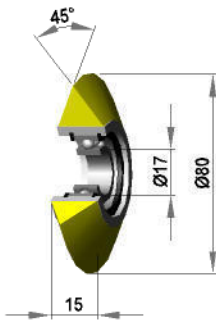

Silikon 70 shore

Eckrolle mit Lager  
ER 17 / 15 / 45 / S90Gr  
Eckrolle ohne Lager  
ER 35 / 15 / 45 / S90Gr

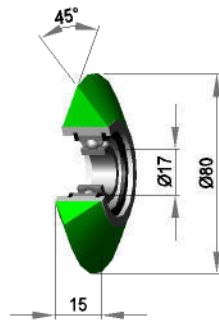

Silikon 90 shore

Eckrolle mit Lager  
ER 17 / 18 / 45 / AL  
Eckrolle ohne Lager  
ER 35 / 18 / 45 / AL

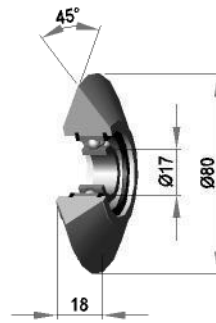

Aluminium

Eckrolle mit Lager  
ER 17 / 18 / 45 / PO  
Eckrolle ohne Lager  
ER 35 / 18 / 45 / PO

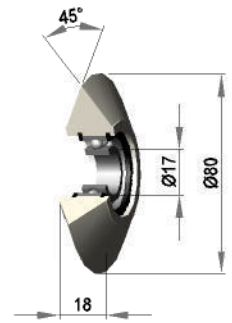

Polyamid

Andere Rollenabmessungen und Rollenmaterialien auf Anfrage !

Eckrolle mit Lager  
ER 17 / 25 / 80 / S30B  
Eckrolle ohne Lager  
ER 35 / 25 / 80 / S30B

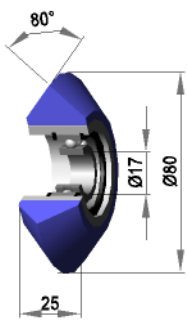

Silikon 30 shore

Eckrolle mit Lager  
ER 17 / 25 / 80 / S50R  
Eckrolle ohne Lager  
ER 35 / 25 / 80 / S50R

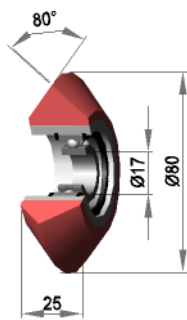

Silikon 50 shore

Eckrolle mit Lager  
ER 17 / 25 / 80 / S70G  
Eckrolle ohne Lager  
ER 35 / 25 / 80 / S70G

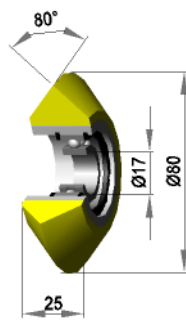

Silikon 70 shore

Eckrolle mit Lager  
ER 17 / 25 / 80 / S90Gr  
Eckrolle ohne Lager  
ER 35 / 25 / 80 / S90Gr

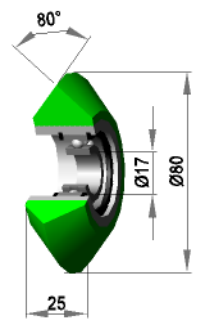

Silikon 90 shore

Eckrolle mit Lager  
ER 17 / 25 / 80 / AL  
Eckrolle ohne Lager  
ER 35 / 25 / 80 / AL

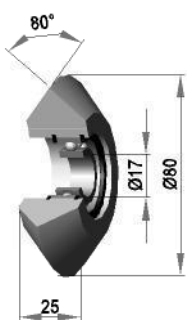

Aluminium

Eckrolle mit Lager  
ER 17 / 25 / 80 / PO  
Eckrolle ohne Lager  
ER 35 / 25 / 80 / PO

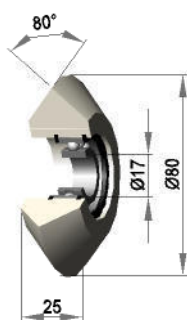

Polyamid

Andere Rollenabmessungen und Rollenmaterialien auf Anfrage !

Radienrolle mit Lager  
RR 17 / 20 / R5 / S70G  
Radienrolle ohne Lager  
RR 35 / 20 / R5 / S70G

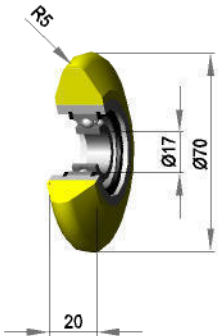

Silikon 70 shore

Radienrolle mit Lager  
RR 17 / 20 / R5 / S90Gr  
Radienrolle ohne Lager  
RR 35 / 20 / R5 / S90Gr

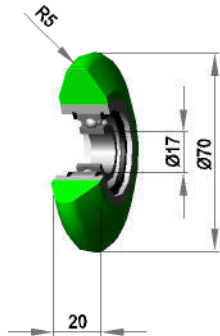

Silikon 90 shore

Radienrolle mit Lager  
RR 17 / 20 / R5 / AL  
Radienrolle ohne Lager  
RR 35 / 20 / R5 / AL

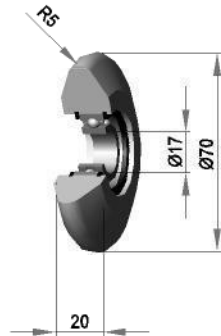

Aluminium

Radienrolle mit Lager  
RR 17 / 20 / R5 / PO  
Radienrolle ohne Lager  
RR 35 / 20 / R5 / PO

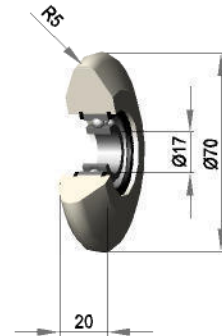

Polyamid

Andere Rollenabmessungen und Rollenmaterialien auf Anfrage !

Radienrolle mit Lager  
RR 17 / 20 / R10 / S30B  
Radienrolle ohne Lager  
RR 35 / 20 / R10 / S30B

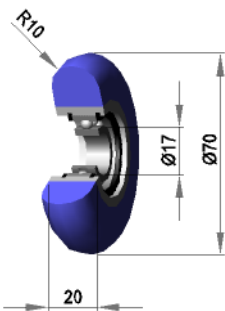

Silikon 30 shore

Radienrolle mit Lager  
RR 17 / 20 / R10 / S50R  
Radienrolle ohne Lager  
RR 35 / 20 / R10 / S50R

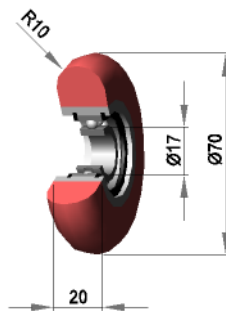

Silikon 50 shore

Radienrolle mit Lager  
RR 17 / 20 / R10 / S70G  
Radienrolle ohne Lager  
RR 35 / 20 / R10 / S70G

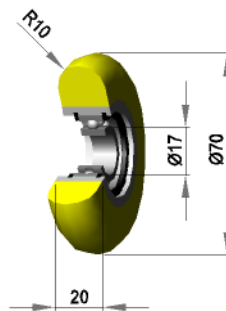

Silikon 70 shore

Radienrolle mit Lager  
RR 17 / 20 / R10 / S90Gr  
Radienrolle ohne Lager  
RR 35 / 20 / R10 / S90Gr

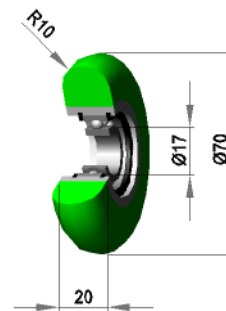

Silikon 90 shore

Radienrolle mit Lager  
RR 17 / 20 / R10 / AL  
Radienrolle ohne Lager  
RR 35 / 20 / R10 / AL

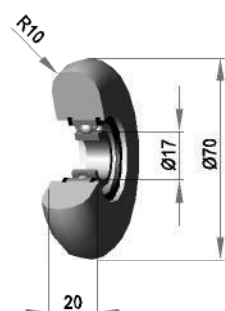

Aluminium

Radienrolle mit Lager  
RR 17 / 20 / R10 / PO  
Radienrolle ohne Lager  
RR 35 / 20 / R10 / PO

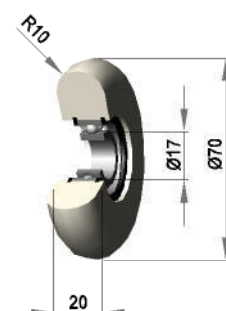

Polyamid

Andere Rollenabmessungen und Rollenmaterialien auf Anfrage !



Radienrolle mit Lager  
RR 17 / 30 / R15 / S30B  
Radienrolle ohne Lager  
RR 35 / 30 / R15 / S30B

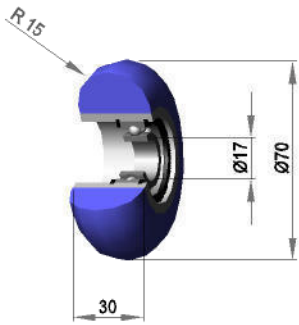

Silikon 30 shore

Radienrolle mit Lager  
RR 17 / 30 / R15 / S50R  
Radienrolle ohne Lager  
RR 35 / 30 / R15 / S50R

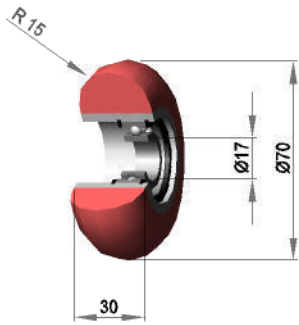

Silikon 50 shore

Radienrolle mit Lager  
RR 17 / 30 / R15 / S70G  
Radienrolle ohne Lager  
RR 35 / 30 / R15 / S70G

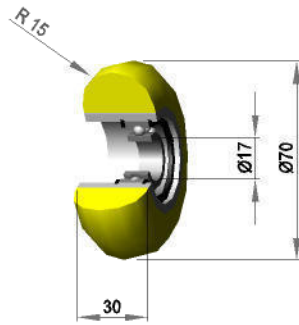

Silikon 70 shore

Radienrolle mit Lager  
RR 17 / 30 / R15 / S90Gr  
Radienrolle ohne Lager  
RR 35 / 30 / R15 / S90Gr

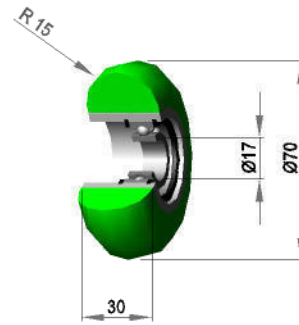

Silikon 90 shore

Radienrolle mit Lager  
RR 17 / 30 / R15 / AL  
Radienrolle ohne Lager  
RR 35 / 30 / R15 / AL

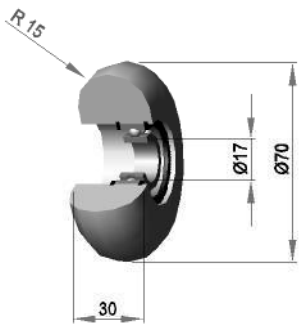

Aluminium

Radienrolle mit Lager  
RR 17 / 30 / R15 / PO  
Radienrolle ohne Lager  
RR 35 / 30 / R15 / PO

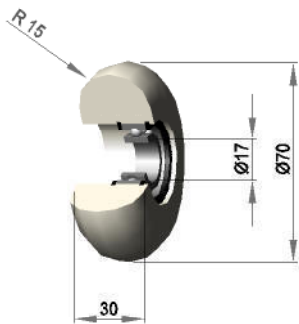

Polyamid

Andere Rollenabmessungen und  
Rollenmaterialien auf Anfrage !

Radienrolle mit Lager  
NR 17 / 20 / R5 / S30B  
Radienrolle ohne Lager  
NR 35 / 20 / R5 / S30B

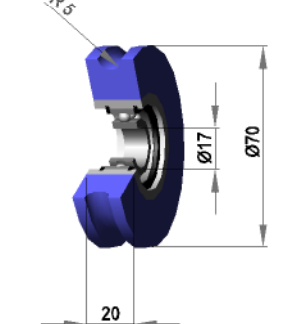

Silikon 30 shore

Radienrolle mit Lager  
NR 17 / 20 / R5 / S50R  
Radienrolle ohne Lager  
NR 35 / 20 / R5 / S50R

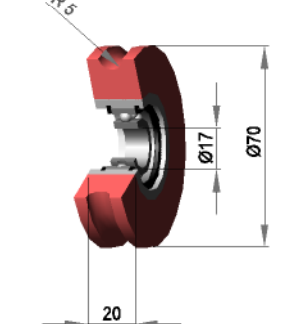

Silikon 50 shore

Radienrolle mit Lager  
NR 17 / 20 / R5 / S70G  
Radienrolle ohne Lager  
NR 35 / 20 / R5 / S70G

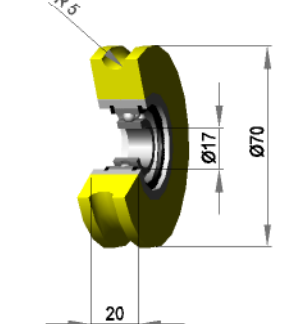

Silikon 70 shore

Radienrolle mit Lager  
NR 17 / 20 / R5 / S90Gr  
Radienrolle ohne Lager  
NR 35 / 20 / R5 / S90Gr

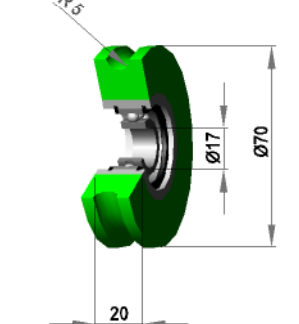

Silikon 90 shore

Radienrolle mit Lager  
NR 17 / 20 / R5 / AL  
Radienrolle ohne Lager  
NR 35 / 20 / R5 / AL

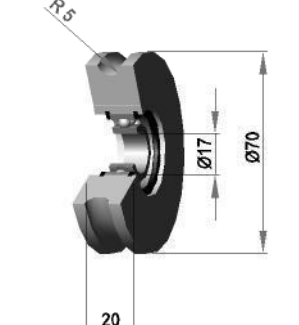

Aluminium

Radienrolle mit Lager  
NR 17 / 20 / R5 / PO  
Radienrolle ohne Lager  
NR 35 / 20 / R5 / PO

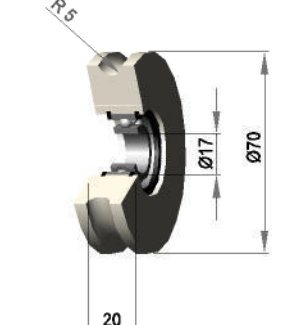

Polyamid

Andere Rollenabmessungen und  
Rollenmaterialien auf Anfrage !

Formrolle mit Lager  
FR 17 / 20 / K3 / AL  
Formrolle ohne Lager  
FR 35 / 20 / K3 / AL

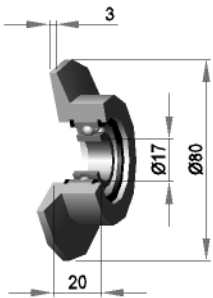

Aluminium

Formrolle mit Lager  
FR 17 / 20 / K3 / PO  
Formrolle ohne Lager  
FR 35 / 20 / K3 / PO

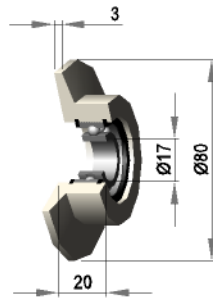

Polyamid

Andere Rollenabmessungen und  
Rollenmaterialien auf Anfrage !

Formrolle mit Lager  
FR 17 / 20 / 45 / AL  
Formrolle ohne Lager  
FR 35 / 20 / 45 / AL

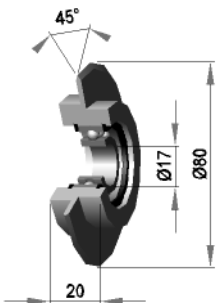

Aluminium

Formrolle mit Lager  
FR 17 / 20 / 45 / PO  
Formrolle ohne Lager  
FR 35 / 20 / 45 / PO

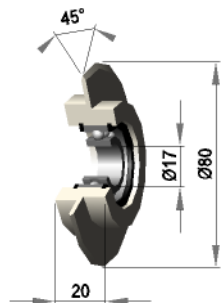

Polyamid

Andere Rollenabmessungen und  
Rollenmaterialien auf Anfrage !



Einfachklemmstück  
KDR 25/25

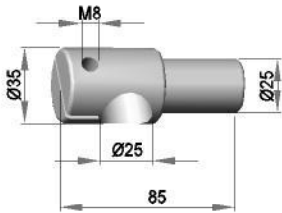

Stahl

Kreuzklemmstück - rechts  
RRR 25 /R

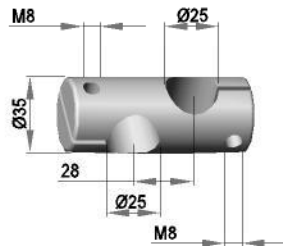

Stahl

Kreuzklemmstück - links  
RRR 25 /L

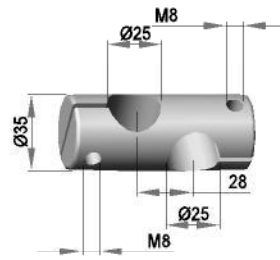

Stahl

Einfachklemmstück  
KKR 25/25

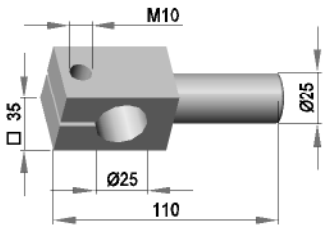

Stahl

Einfachklemmstück  
KKK 25/25

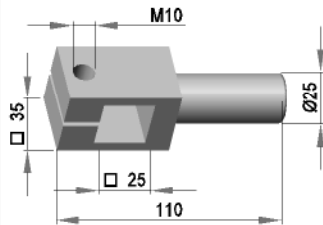

Stahl

Einfachklemmstück  
KKK 25/22

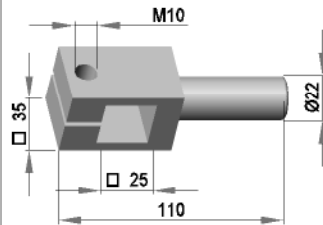

Stahl

Einfachklemmstück  
KKR 25/25 / MS

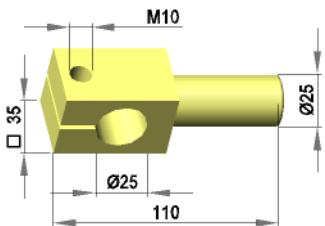

Messing

Einfachklemmstück  
KKK 25/25 / MS

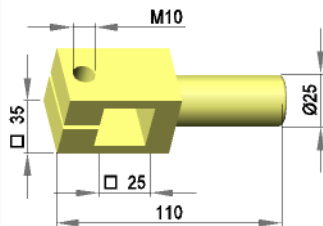

Messing

Einfachklemmstück  
KKK 25/22 / MS

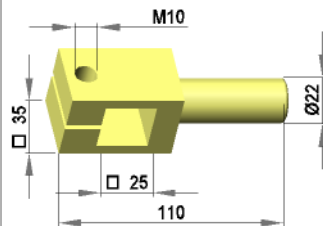

Messing

Andere Abmessungen und  
Materialien auf Anfrage !

Kreuzklemmstück - rechts  
KRR 25 /R

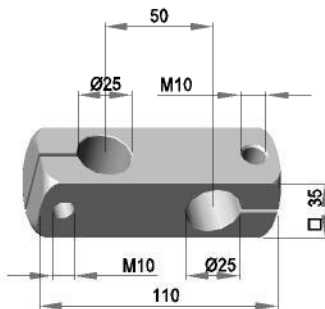

Stahl

Kreuzklemmstück - links  
KRR 25 /L

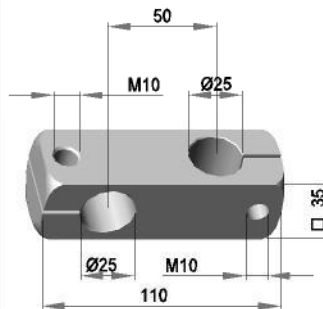

Stahl

Kreuzklemmstück - rechts  
KRR 25 /R / MS

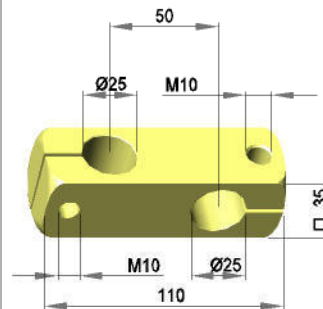

Messing

Kreuzklemmstück - links  
KRR 25 /L / MS

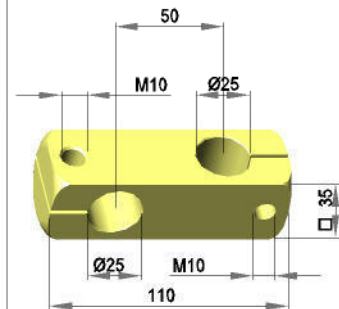

Messing

Kreuzklemmstück - rechts

KKR 25 /R

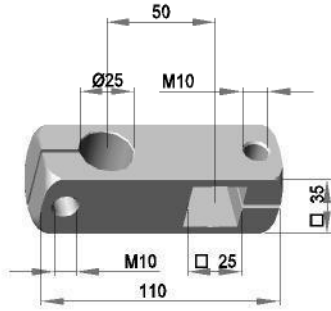

Stahl

Kreuzklemmstück - links

KKR 25 /L

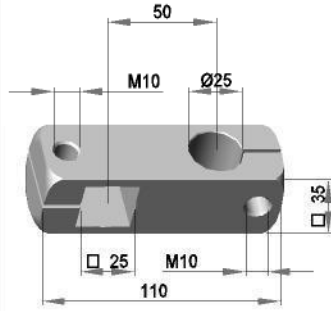

Stahl

Kreuzklemmstück - rechts

KKR 25 /R /MS

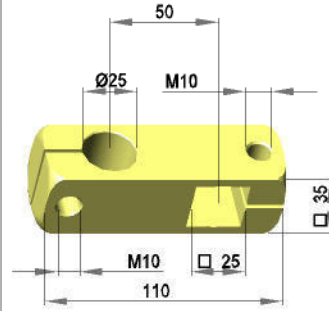

Messing

Kreuzklemmstück - links

KKR 25 /L / MS

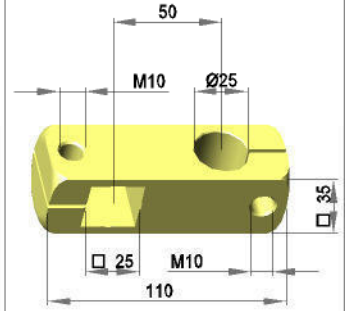

Messing

Kreuzklemmstück - rechts

KKK 25 /R

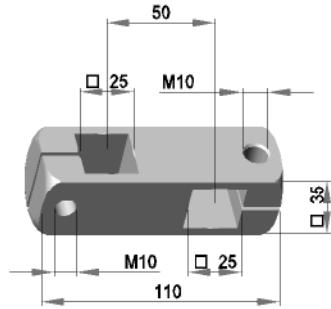

Stahl

Kreuzklemmstück - links

KKK 25 /L

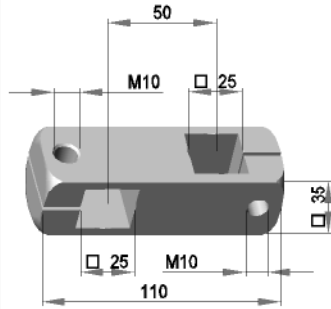

Stahl

Kreuzklemmstück - rechts

KKK 25 /R / MS

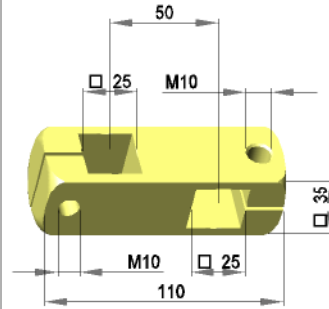

Messing

Kreuzklemmstück - links

KKK 25 /L / MS

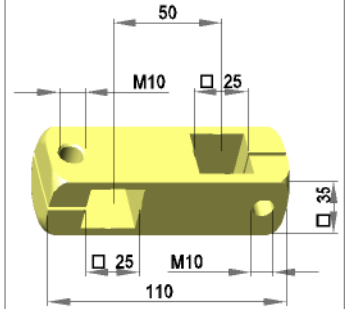

Messing

Feststehende Rollenhalterung Ø25

FRR 25 / 100

FRR 25 / 200

FRR 25 / 300

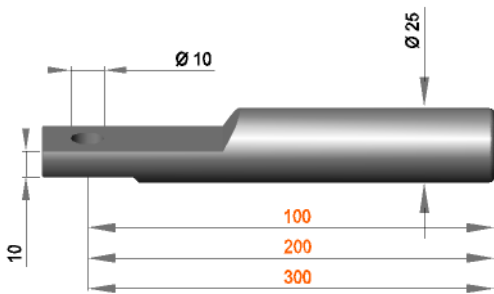

Feststehende Rollenhalterung □ 25

FRK 25 / 100

FRK 25 / 200

FRK 25 / 300

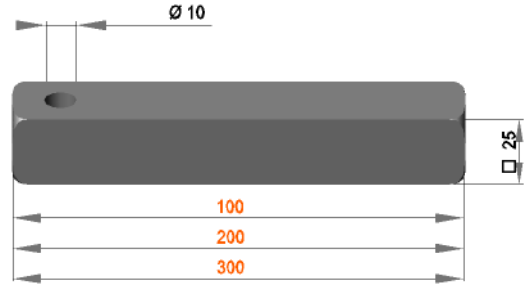

Rollenhalter

RH 25

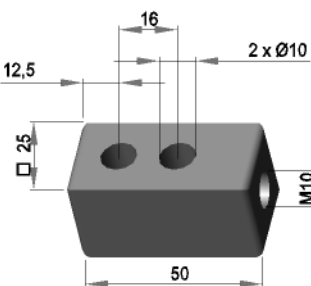

Stahl

Rollenhalter

RH 25 /MS

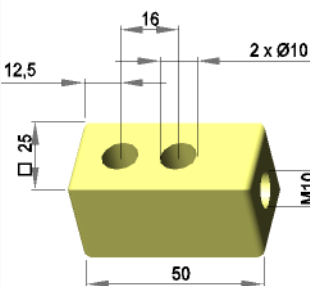

Messing

Andere Abmessungen und  
Materialien auf Anfrage !

**Rollenaufnahme**  
RA 17 / 10 / M 10

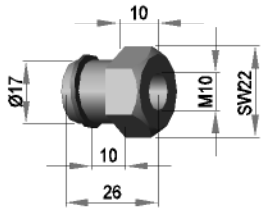

**Rollenaufnahme**  
RA 17 / 44 / M 10

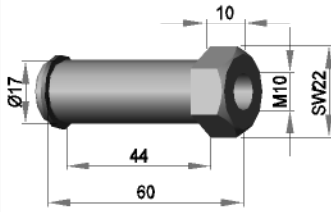

**Rollenaufnahme**  
RA 17 / 10 / M 8

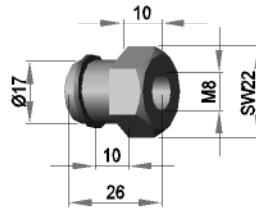

**Rollenaufnahme**  
RA 17 / 44 / M 8

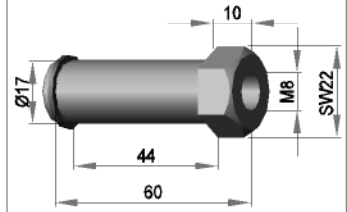

**Rollenhalterung Ø25**

FR 17 / M 8 K / 100  
FR 17 / M 8 K / 200  
FR 17 / M 8 K / 300

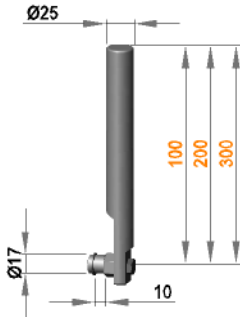

**Rollenhalterung Ø25**

FR 17 / M 8 L / 100  
FR 17 / M 8 L / 200  
FR 17 / M 8 L / 300

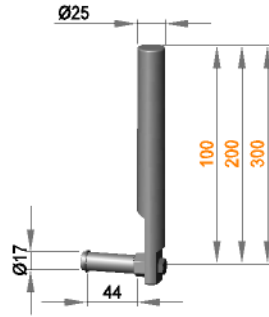

**Rollenhalterung Ø25 drehbar**

FRD 17 / M10 K / 100  
FRD 17 / M10 K / 200  
FRD 17 / M10 K / 300

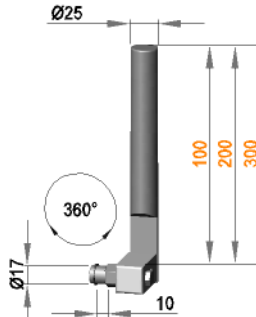

**Rollenhalterung Ø25 drehbar**

FRD 17 / M10 L / 100  
FRD 17 / M10 L / 200  
FRD 17 / M10 L / 300

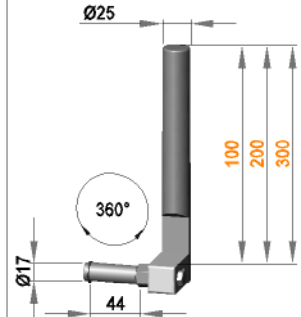

**Rollenhalterung □ 25**

FK 17 / M10 K / 100  
FK 17 / M10 K / 200  
FK 17 / M10 K / 300

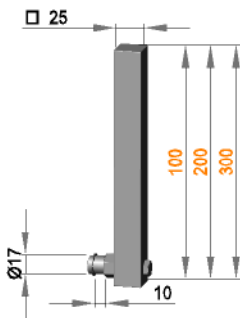

**Rollenhalterung □ 25**

FK 17 / M10 L / 100  
FK 17 / M10 L / 200  
FK 17 / M10 L / 300

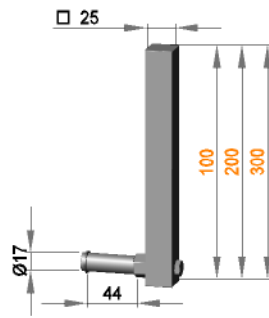

**Rollenhalterung □ 25 drehbar**

FKD 17 / M10 K / 100  
FKD 17 / M10 K / 200  
FKD 17 / M10 K / 300

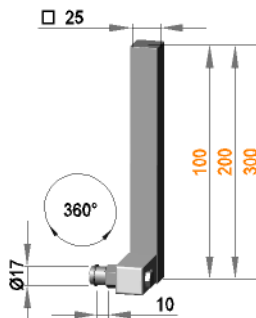

**Rollenhalterung □ 25 drehbar**

FKD 17 / M10 L / 100  
FKD 17 / M10 L / 200  
FKD 17 / M10 L / 300

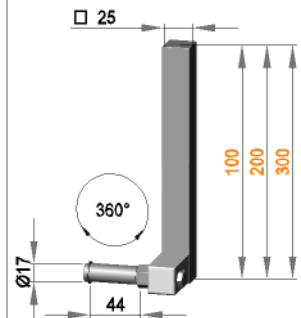

Andere Abmessungen und  
Materialien auf Anfrage !

**Feststehende Rollenhalterung**

FRR 17 / 100 / 100  
FRR 17 / 100 / 200  
FRR 17 / 100 / 250  
FRR 17 / 100 / 300

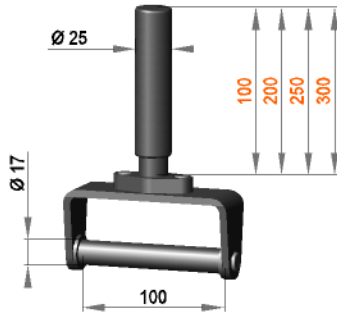
**Feststehende Rollenhalterung**

FRR 17 / 150 / 100  
FRR 17 / 150 / 200  
FRR 17 / 150 / 250  
FRR 17 / 150 / 300

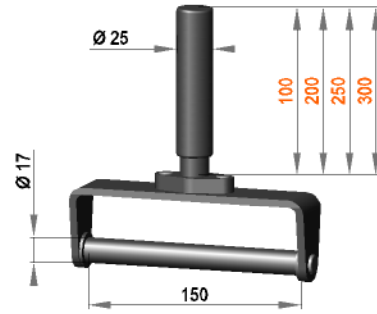
**Feststehende Rollenhalterung**

FRR 17 / 200 / 100  
FRR 17 / 200 / 200  
FRR 17 / 200 / 250  
FRR 17 / 200 / 300

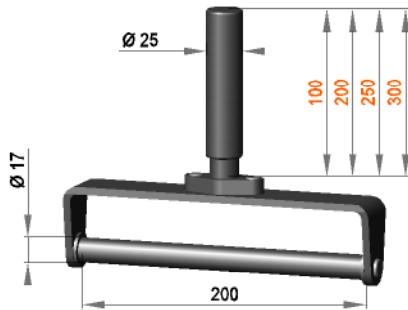
**Feststehende Rollenhalterung**

FRR 17 / 250 / 100  
FRR 17 / 250 / 200  
FRR 17 / 250 / 250  
FRR 17 / 250 / 300

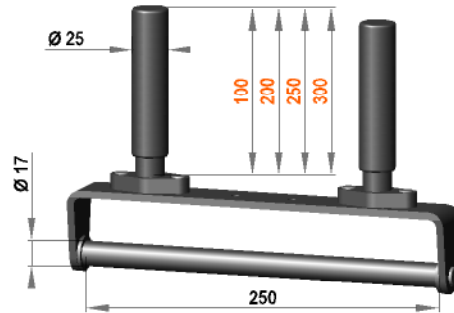
**Feststehende Rollenhalterung**

FRR 17 / 300 / 100  
FRR 17 / 300 / 200  
FRR 17 / 300 / 250  
FRR 17 / 300 / 300

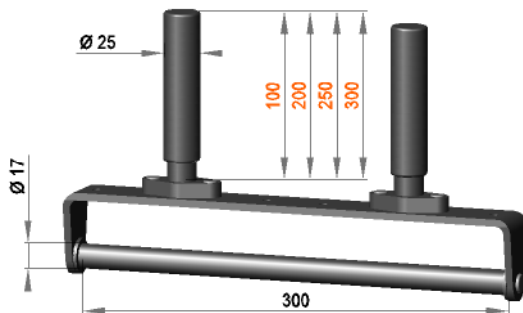
**Feststehende Rollenhalterung**

FRR 17 / 350 / 100  
FRR 17 / 350 / 200  
FRR 17 / 350 / 250  
FRR 17 / 350 / 300

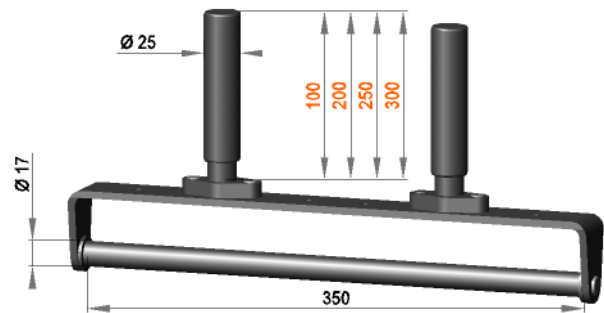

*Andere Abmessungen und  
Materialien auf Anfrage !*

Gefederte Rollenhalterung

GRB 17 / 15-35 A / 200  
 GRB 17 / 15-35 A / 250  
 GRB 17 / 15-35 A / 300

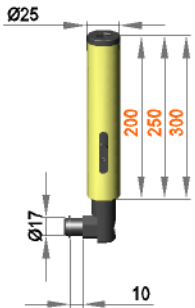

Gefederte Rollenhalterung

GRB 17 / 50 A / 200  
 GRB 17 / 50 A / 250  
 GRB 17 / 50 A / 300

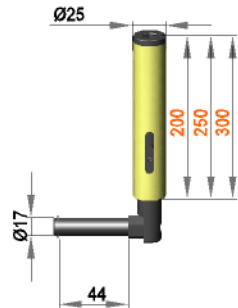

Gefederte Rollenhalterung

GRB 17 / 50 C / 200  
 GRB 17 / 50 C / 250  
 GRB 17 / 50 C / 300

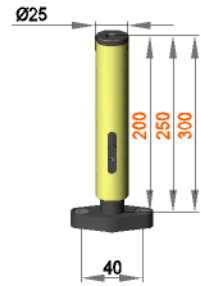

Andere Abmessungen und  
 Materialien auf Anfrage !

Gefederte Rollenhalterung

GR 17 / 100 / 200  
 GR 17 / 100 / 250  
 GR 17 / 100 / 300

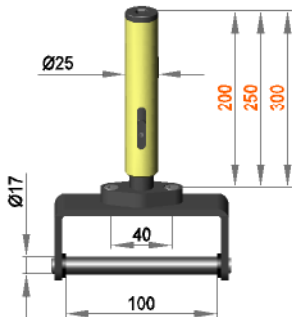

Gefederte Rollenhalterung

GR 17 / 150 / 200  
 GR 17 / 150 / 250  
 GR 17 / 150 / 300

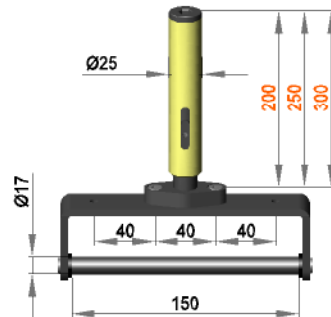

Gefederte Rollenhalterung

GR 17 / 200 / 200  
 GR 17 / 200 / 250  
 GR 17 / 200 / 300

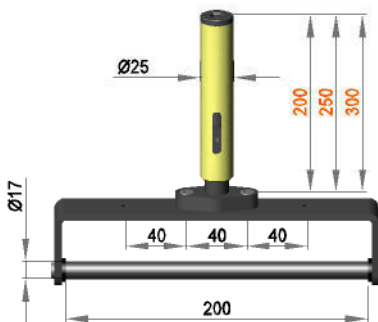

Gefederte Rollenhalterung

GR 17 / 250 / 200  
 GR 17 / 250 / 250  
 GR 17 / 250 / 300

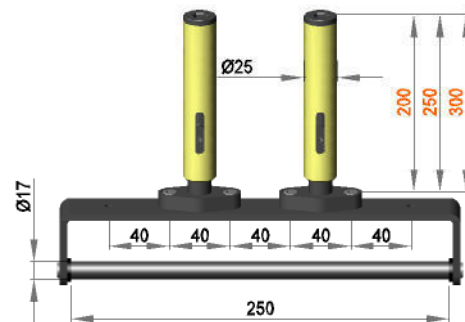

Gefederte Rollenhalterung

GR 17 / 300 / 200  
 GR 17 / 300 / 250  
 GR 17 / 300 / 300

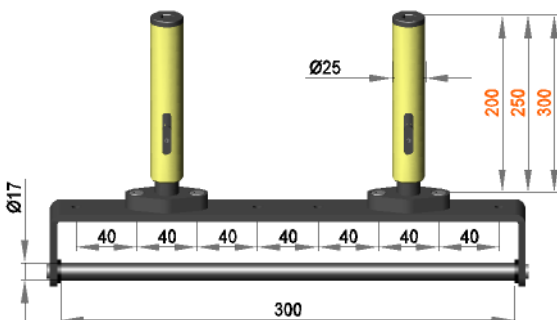

Gefederte Rollenhalterung

GR 17 / 350 / 200  
 GR 17 / 350 / 250  
 GR 17 / 350 / 300

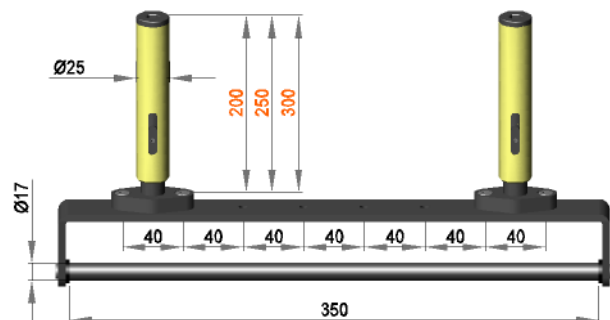





Rollenhalterung Ø25  
mit Rolle R 17 / 15 / 70 / S30B

- FR17K/ 100 /15/70/S30B
- FR17K/ 200 /15/70/S30B
- FR17K/ 300 /15/70/S30B

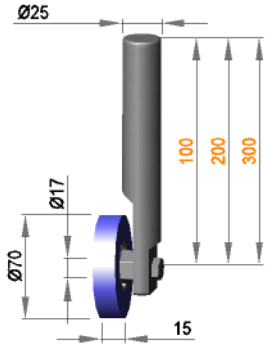

Rollenhalterung Ø25  
mit Rolle R 17 / 15 / 70 / S50R

- FR17K/ 100 /15/70/S50R
- FR17K/ 200 /15/70/S50R
- FR17K/ 300 /15/70/S50R

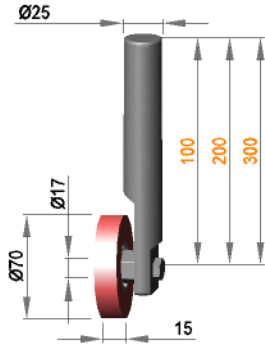

Rollenhalterung Ø25  
mit Rolle R 17 / 15 / 70 / S70G

- FR17K/ 100 /15/70/S70G
- FR17K/ 200 /15/70/S70G
- FR17K/ 300 /15/70/S70G

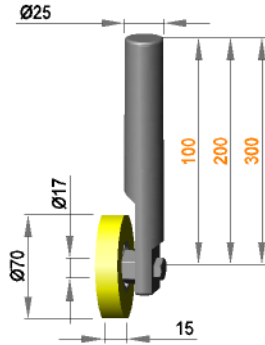

Rollenhalterung Ø25  
mit Rolle R 17 / 15 / 70 / S90Gr

- FR17K/ 100 /15/70/S90Gr
- FR17K/ 200 /15/70/S90Gr
- FR17K/ 300 /15/70/S90Gr

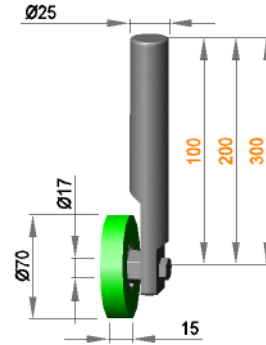

Rollenhalterung Ø25  
mit Rolle R 17 / 15 / 70 / AL

- FR17K/ 100 /15/70/AL
- FR17K/ 200 /15/70/AL
- FR17K/ 300 /15/70/AL

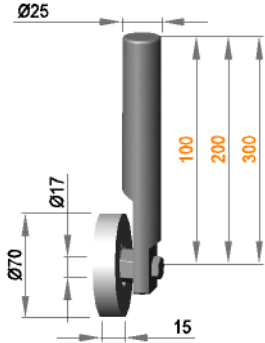

Rollenhalterung Ø25  
mit Rolle R 17 / 17 / 70 / PO

- FR17K/ 100 /17/70/PO
- FR17K/ 200 /17/70/PO
- FR17K/ 300 /17/70/PO

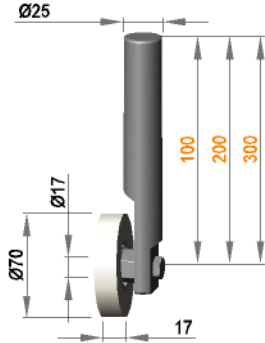

Andere Abmessungen und  
Materialien auf Anfrage !

Rollenhalterung Ø25  
mit Rolle R 17 / 25 / 70 / S30B

- FR17K/ 100 /25/70/S30B
- FR17K/ 200 /25/70/S30B
- FR17K/ 300 /25/70/S30B

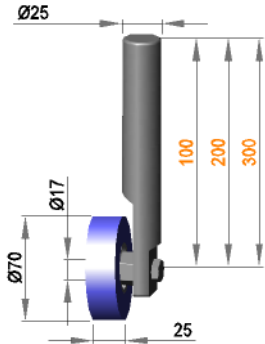

Rollenhalterung Ø25  
mit Rolle R 17 / 25 / 70 / S50R

- FR17K/ 100 /25/70/S50R
- FR17K/ 200 /25/70/S50R
- FR17K/ 300 /25/70/S50R

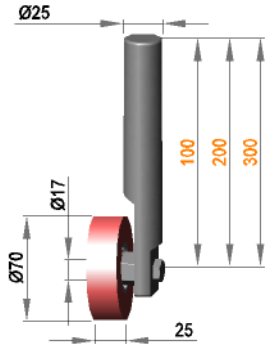

Rollenhalterung Ø25  
mit Rolle R 17 / 25 / 70 / S70G

- FR17K/ 100 /25/70/S70G
- FR17K/ 200 /25/70/S70G
- FR17K/ 300 /25/70/S70G

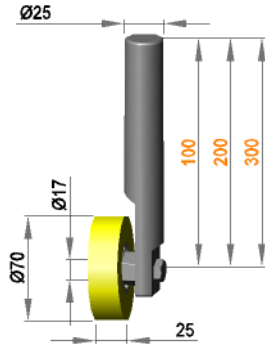

Rollenhalterung Ø25  
mit Rolle R 17 / 25 / 70 / S90Gr

- FR17K/ 100 /25/70/S90Gr
- FR17K/ 200 /25/70/S90Gr
- FR17K/ 300 /25/70/S90Gr

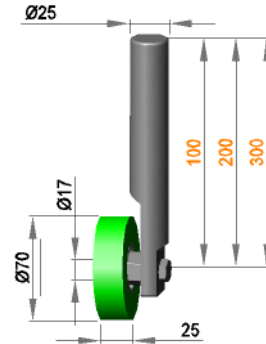

Rollenhalterung Ø25  
mit Rolle R 17 / 25 / 70 / AL

- FR17K/ 100 /25/70/AL
- FR17K/ 200 /25/70/AL
- FR17K/ 300 /25/70/AL

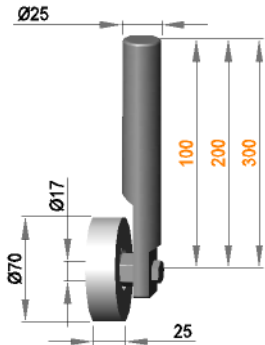

Rollenhalterung Ø25  
mit Rolle R 17 / 25 / 70 / PO

- FR17K/ 100 /25/70/PO
- FR17K/ 200 /25/70/PO
- FR17K/ 300 /25/70/PO

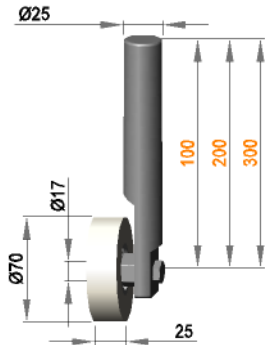

Andere Abmessungen und  
Materialien auf Anfrage !

**Rollenhalterung Ø25  
mit Rolle R 17 / 35 / 70 / S30B**

FR17K/ 100 /35/70/S30B  
FR17K/ 200 /35/70/S30B  
FR17K/ 300 /35/70/S30B

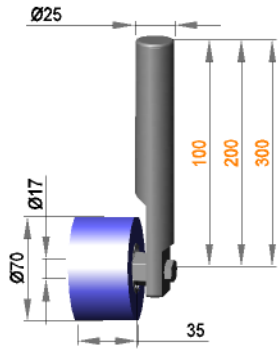

**Rollenhalterung Ø25  
mit Rolle R 17 / 35 / 70 / S50R**

FR17K/ 100 /35/70/S50R  
FR17K/ 200 /35/70/S50R  
FR17K/ 300 /35/70/S50R

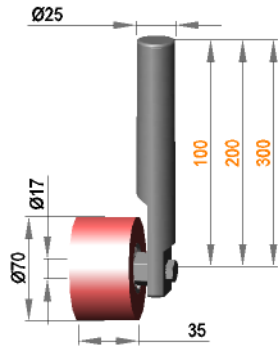

**Rollenhalterung Ø25  
mit Rolle R 17 / 35 / 70 / S70G**

FR17K/ 100 /35/70/S70G  
FR17K/ 200 /35/70/S70G  
FR17K/ 300 /35/70/S70G

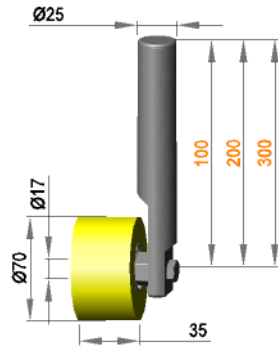

**Rollenhalterung Ø25  
mit Rolle R 17 / 35 / 70 / S90Gr**

FR17K/ 100 /35/70/S90Gr  
FR17K/ 200 /35/70/S90Gr  
FR17K/ 300 /35/70/S90Gr

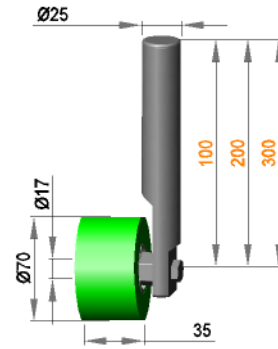

**Rollenhalterung Ø25  
mit Rolle R 17 / 35 / 70 / AL**

FR17K/ 100 /35/70/AL  
FR17K/ 200 /35/70/AL  
FR17K/ 300 /35/70/AL

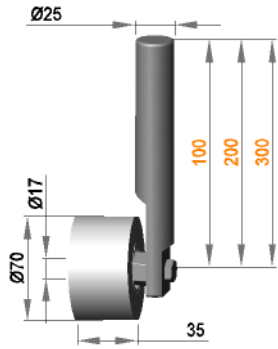

**Rollenhalterung Ø25  
mit Rolle R 17 / 35 / 70 / PO**

FR17K/ 100 /35/70/PO  
FR17K/ 200 /35/70/PO  
FR17K/ 300 /35/70/PO

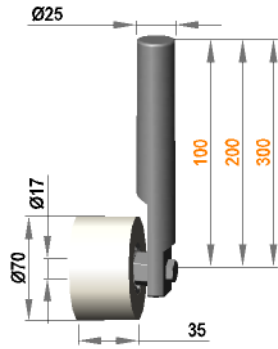

Andere Abmessungen und  
Materialien auf Anfrage !

**Rollenhalterung Ø25  
mit Rolle R 17 / 50 / 70 / S30B**

FR17L/ 100 /50/70/S30B  
FR17L/ 200 /50/70/S30B  
FR17L/ 300 /50/70/S30B

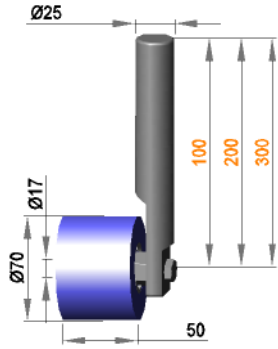

**Rollenhalterung Ø25  
mit Rolle R 17 / 50 / 70 / S50R**

FR17L/ 100 /50/70/S50R  
FR17L/ 200 /50/70/S50R  
FR17L/ 300 /50/70/S50R

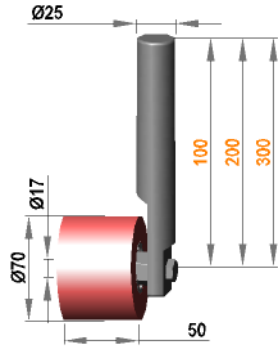

**Rollenhalterung Ø25  
mit Rolle R 17 / 50 / 70 / S70G**

FR17L/ 100 /50/70/S70G  
FR17L/ 200 /50/70/S70G  
FR17L/ 300 /50/70/S70G

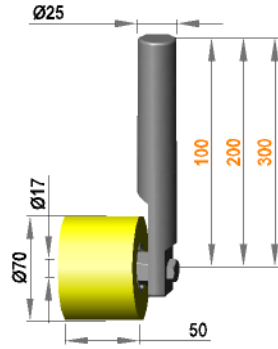

**Rollenhalterung Ø25  
mit Rolle R 17 / 50 / 70 / S90Gr**

FR17L/ 100 /50/70/S90Gr  
FR17L/ 200 /50/70/S90Gr  
FR17L/ 300 /50/70/S90Gr

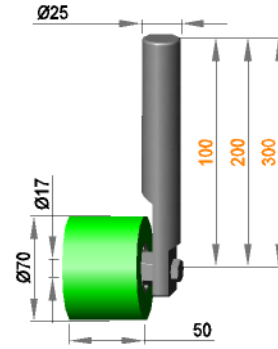

**Rollenhalterung Ø25  
mit Rolle R 17 / 50 / 70 / AL**

FR17L/ 100 /50/70/AL  
FR17L/ 200 /50/70/AL  
FR17L/ 300 /50/70/AL

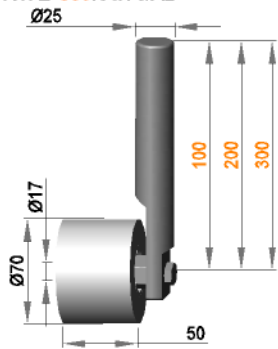

**Rollenhalterung Ø25  
mit Rolle R 17 / 50 / 70 / PO**

FR17L/ 100 /50/70/PO  
FR17L/ 200 /50/70/PO  
FR17L/ 300 /50/70/PO

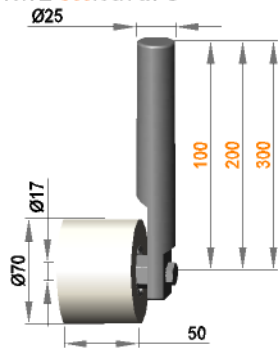

Andere Abmessungen und  
Materialien auf Anfrage !

Rollenhalterung Ø25 drehbar  
mit Rolle R 17 / 15 / 70 / S30B

FRD17K/100/15/70/S30B  
FRD17K/200/15/70/S30B  
FRD17K/300/15/70/S30B

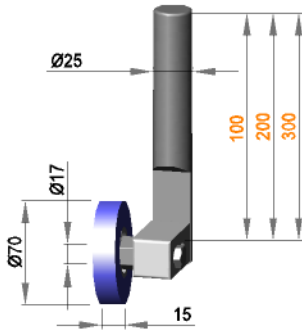

Rollenhalterung Ø25 drehbar  
mit Rolle R 17 / 15 / 70 / S50R

FRD17K/100/15/70/S50R  
FRD17K/200/15/70/S50R  
FRD17K/300/15/70/S50R

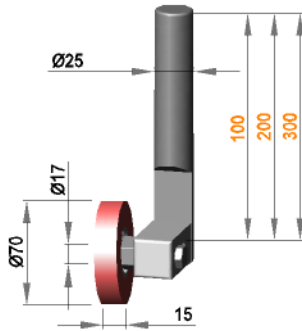

Rollenhalterung Ø25 drehbar  
mit Rolle R 17 / 15 / 70 / S70G

FRD17K/100/15/70/S70G  
FRD17K/200/15/70/S70G  
FRD17K/300/15/70/S70G

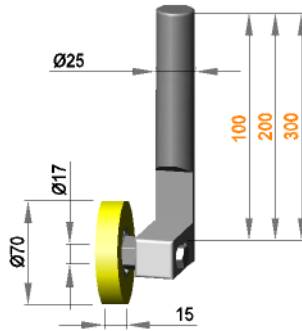

Rollenhalterung Ø25 drehbar  
mit Rolle R 17 / 15 / 70 / S90Gr

FRD17K/100/15/70/S90Gr  
FRD17K/200/15/70/S90Gr  
FRD17K/300/15/70/S90Gr

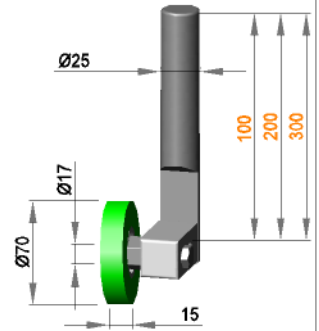

Rollenhalterung Ø25 drehbar  
mit Rolle R 17 / 15 / 70 / AL

FRD17K/100/15/70/AL  
FRD17K/200/15/70/AL  
FRD17K/300/15/70/AL

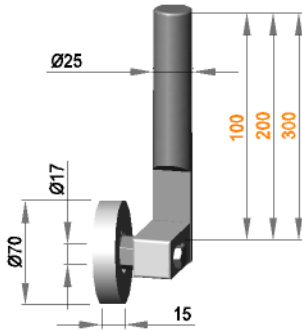

Rollenhalterung Ø25 drehbar  
mit Rolle R 17 / 17 / 70 / PO

FRD17K/100/17/70/PO  
FRD17K/200/17/70/PO  
FRD17K/300/17/70/PO

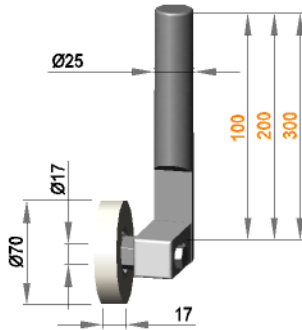

Andere Abmessungen und  
Materialien auf Anfrage !

Rollenhalterung Ø25 drehbar  
mit Rolle R 17 / 25 / 70 / S30B

FRD17K/100/25/70/S30B  
FRD17K/200/25/70/S30B  
FRD17K/300/25/70/S30B

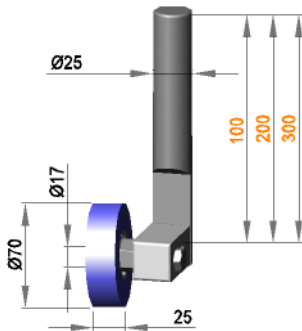

Rollenhalterung Ø25 drehbar  
mit Rolle R 17 / 25 / 70 / S50R

FRD17K/100/25/70/S50R  
FRD17K/200/25/70/S50R  
FRD17K/300/25/70/S50R

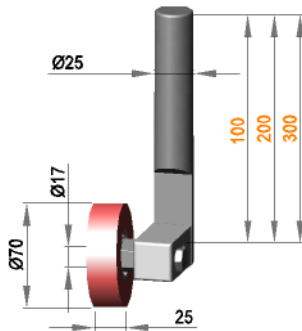

Rollenhalterung Ø25 drehbar  
mit Rolle R 17 / 25 / 70 / S70G

FRD17K/100/25/70/S70G  
FRD17K/200/25/70/S70G  
FRD17K/300/25/70/S70G

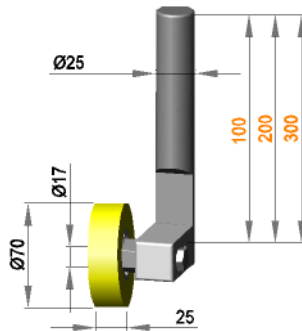

Rollenhalterung Ø25 drehbar  
mit Rolle R 17 / 25 / 70 / S90Gr

FRD17K/100/25/70/S90Gr  
FRD17K/200/25/70/S90Gr  
FRD17K/300/25/70/S90Gr

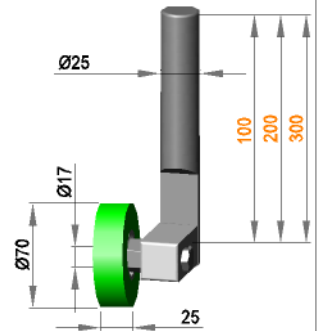

Rollenhalterung Ø25 drehbar  
mit Rolle R 17 / 25 / 70 / AL

FRD17K/100/25/70/AL  
FRD17K/200/25/70/AL  
FRD17K/300/25/70/AL

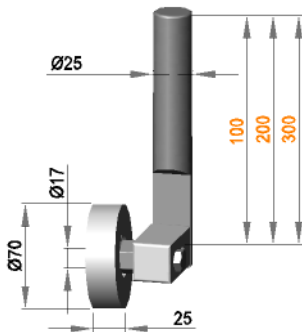

Rollenhalterung Ø25 drehbar  
mit Rolle R 17 / 25 / 70 / PO

FRD17K/100/25/70/PO  
FRD17K/200/25/70/PO  
FRD17K/300/25/70/PO

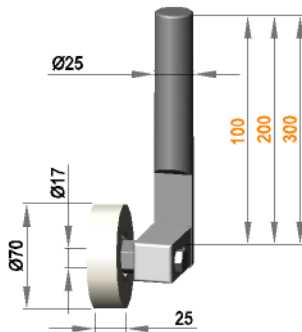

Andere Abmessungen und  
Materialien auf Anfrage !

Rollenhalterung Ø25 drehbar  
mit Rolle R 17 / 35 / 70 / S30B

FRD17K/100/35/70/S30B  
FRD17K/200/35/70/S30B  
FRD17K/300/35/70/S30B

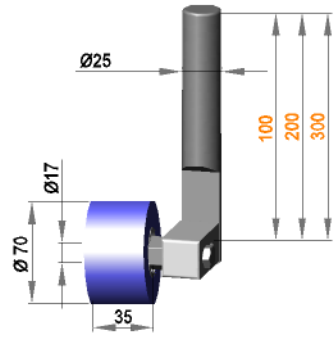

Rollenhalterung Ø25 drehbar  
mit Rolle R 17 / 35 / 70 / S50R

FRD17K/100/35/70/S50R  
FRD17K/200/35/70/S50R  
FRD17K/300/35/70/S50R

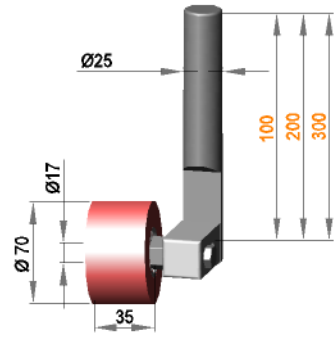

Rollenhalterung Ø25 drehbar  
mit Rolle R 17 / 35 / 70 / S70G

FRD17K/100/35/70/S70G  
FRD17K/200/35/70/S70G  
FRD17K/300/35/70/S70G

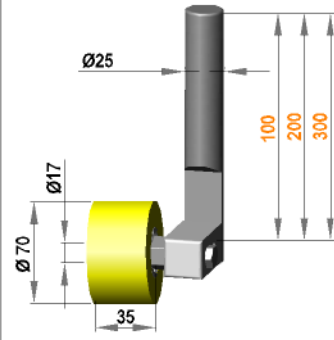

Rollenhalterung Ø25 drehbar  
mit Rolle R 17 / 35 / 70 / S90Gr

FRD17K/100/35/70/S90Gr  
FRD17K/200/35/70/S90Gr  
FRD17K/300/35/70/S90Gr

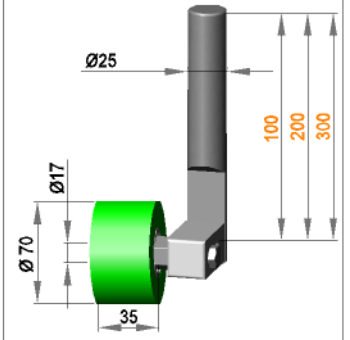

Rollenhalterung Ø25 drehbar  
mit Rolle R 17 / 35 / 70 / AL

FRD17K/100/35/70/AL  
FRD17K/200/35/70/AL  
FRD17K/300/35/70/AL

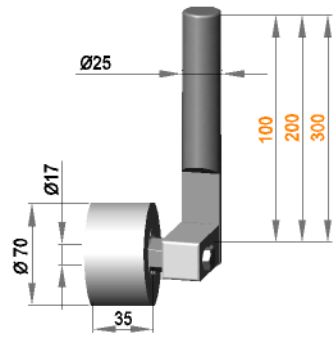

Rollenhalterung Ø25 drehbar  
mit Rolle R 17 / 35 / 70 / PO

FRD17K/100/35/70/PO  
FRD17K/200/35/70/PO  
FRD17K/300/35/70/PO

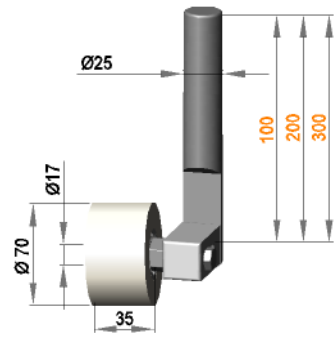

Andere Abmessungen und  
Materialien auf Anfrage !

Rollenhalterung Ø25 drehbar  
mit Rolle R 17 / 50 / 70 / S30B

FRD17L/100 /50/70/S30B  
FRD17L/200 /50/70/S30B  
FRD17L/300 /50/70/S30B

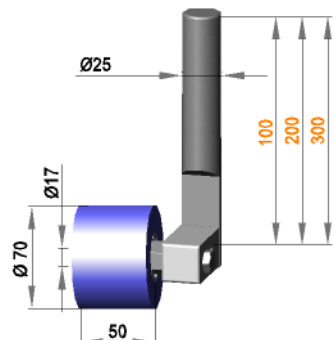

Rollenhalterung Ø25 drehbar  
mit Rolle R 17 / 50 / 70 / S50R

FRD17L/100 /50/70/S50R  
FRD17L/200 /50/70/S50R  
FRD17L/300 /50/70/S50R

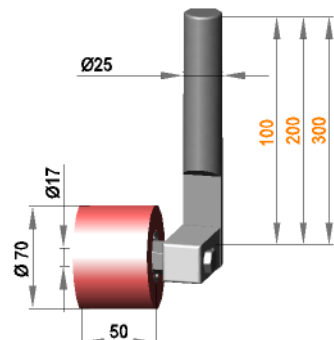

Rollenhalterung Ø25 drehbar  
mit Rolle R 17 / 50 / 70 / S70G

FRD17L/100 /50/70/S70G  
FRD17L/200 /50/70/S70G  
FRD17L/300 /50/70/S70G

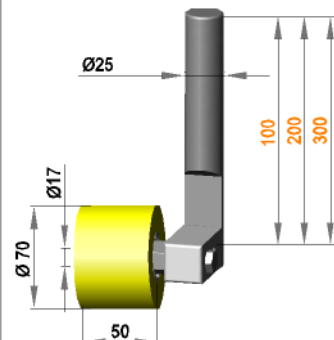

Rollenhalterung Ø25 drehbar  
mit Rolle R 17 / 50 / 70 / S90Gr

FRD17L/100 /50/70/S90Gr  
FRD17L/200 /50/70/S90Gr  
FRD17L/300 /50/70/S90Gr

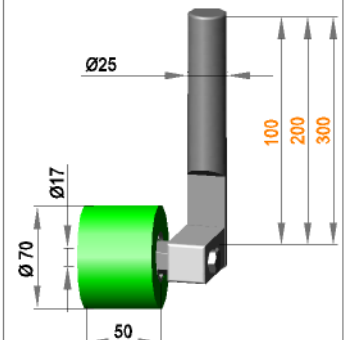

Rollenhalterung Ø25 drehbar  
mit Rolle R 17 / 50 / 70 / AL

FRD17L/100 /50/70/AL  
FRD17L/200 /50/70/AL  
FRD17L/300 /50/70/AL

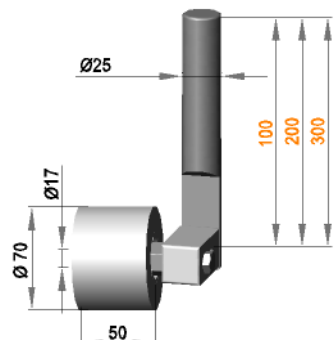

Rollenhalterung Ø25 drehbar  
mit Rolle R 17 / 50 / 70 / PO

FRD17L/100 /50/70/PO  
FRD17L/200 /50/70/PO  
FRD17L/300 /50/70/PO

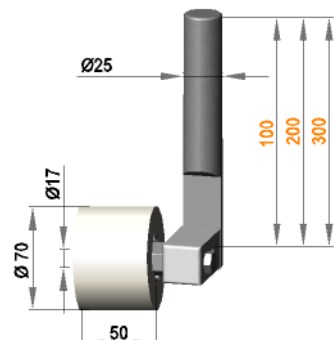

Andere Abmessungen und  
Materialien auf Anfrage !

Rollenhalterung □ 25  
mit Rolle R 17 / 15 / 70 / S30B

FK17K/ 100 /15/70/S30B  
FK17K/ 200 /15/70/S30B  
FK17K/ 300 /15/70/S30B

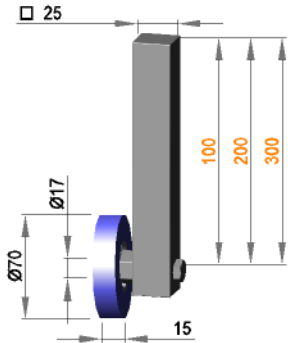

Rollenhalterung □ 25  
mit Rolle R 17 / 15 / 70 / S50R

FK17K/ 100 /15/70/S50R  
FK17K/ 200 /15/70/S50R  
FK17K/ 300 /15/70/S50R

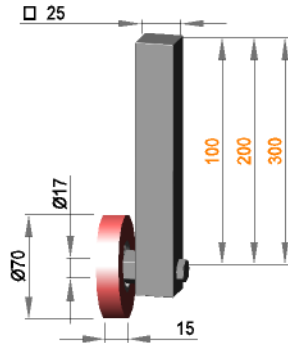

Rollenhalterung □ 25  
mit Rolle R 17 / 15 / 70 / S70G

FK17K/ 100 /15/70/S70G  
FK17K/ 200 /15/70/S70G  
FK17K/ 300 /15/70/S70G

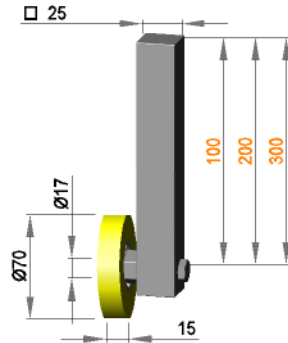

Rollenhalterung □ 25  
mit Rolle R 17 / 15 / 70 / S90Gr

FK17K/ 100 /15/70/S90Gr  
FK17K/ 200 /15/70/S90Gr  
FK17K/ 300 /15/70/S90Gr

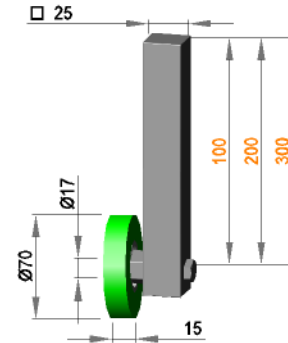

Rollenhalterung □ 25  
mit Rolle R 17 / 15 / 70 / AL

FK17K/ 100 /15/70/AL  
FK17K/ 200 /15/70/AL  
FK17K/ 300 /15/70/AL

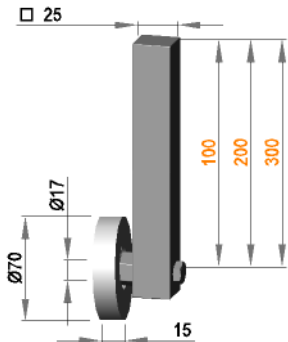

Rollenhalterung □ 25  
mit Rolle R 17 / 17 / 70 / PO

FK17K/ 100 /17/70/PO  
FK17K/ 200 /17/70/PO  
FK17K/ 300 /17/70/PO

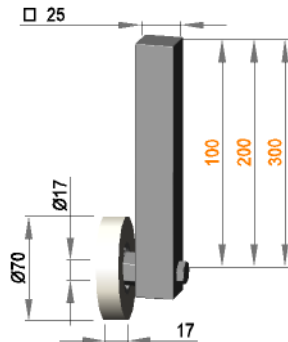

Andere Abmessungen und  
Materialien auf Anfrage !

Rollenhalterung □ 25  
mit Rolle R 17 / 25 / 70 / S30B

FK17K/ 100 /25/70/S30B  
FK17K/ 200 /25/70/S30B  
FK17K/ 300 /25/70/S30B

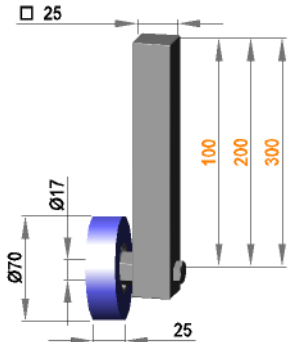

Rollenhalterung □ 25  
mit Rolle R 17 / 25 / 70 / S50R

FK17K/ 100 /25/70/S50R  
FK17K/ 200 /25/70/S50R  
FK17K/ 300 /25/70/S50R

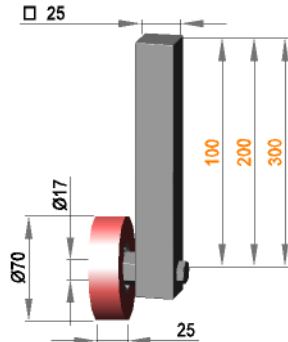

Rollenhalterung □ 25  
mit Rolle R 17 / 25 / 70 / S70G

FK17K/ 100 /25/70/S70G  
FK17K/ 200 /25/70/S70G  
FK17K/ 300 /25/70/S70G

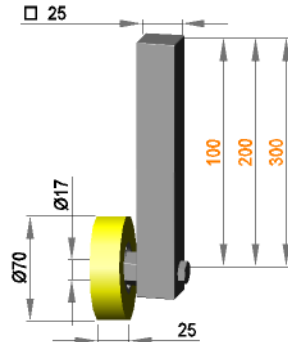

Rollenhalterung □ 25  
mit Rolle R 17 / 25 / 70 / S90Gr

FK17K/ 100 /25/70/S90Gr  
FK17K/ 200 /25/70/S90Gr  
FK17K/ 300 /25/70/S90Gr

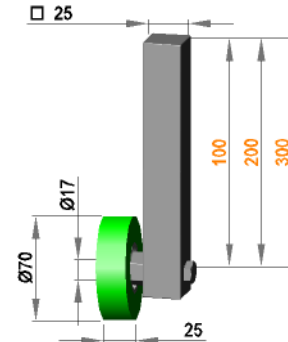

Rollenhalterung □ 25  
mit Rolle R 17 / 25 / 70 / AL

FK17K/ 100 /25/70/AL  
FK17K/ 200 /25/70/AL  
FK17K/ 300 /25/70/AL

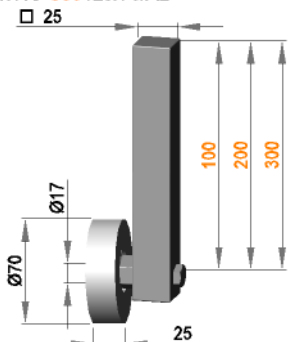

Rollenhalterung □ 25  
mit Rolle R 17 / 25 / 70 / PO

FK17K/ 100 /25/70/PO  
FK17K/ 200 /25/70/PO  
FK17K/ 300 /25/70/PO

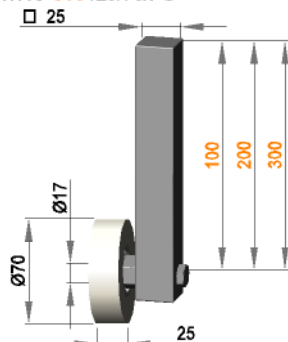

Andere Abmessungen und  
Materialien auf Anfrage !

**Rollenhalterung □ 25  
mit Rolle R 17 / 35 / 70 / S30B**  
FK17K/100 /35/70/S30B  
FK17K/200 /35/70/S30B  
FK17K/300 /35/70/S30B

**Rollenhalterung □ 25  
mit Rolle R 17 / 35 / 70 / S50R**  
FK17K/100 /35/70/S50R  
FK17K/200 /35/70/S50R  
FK17K/300 /35/70/S50R

**Rollenhalterung □ 25  
mit Rolle R 17 / 35 / 70 / S70G**  
FK17K/100 /35/70/S70G  
FK17K/200 /35/70/S70G  
FK17K/300 /35/70/S70G

**Rollenhalterung □ 25  
mit Rolle R 17 / 35 / 70 / S90Gr**  
FK17K/100 /50/70/S90Gr  
FK17K/200 /50/70/S90Gr  
FK17K/300 /50/70/S90Gr

**Rollenhalterung □ 25  
mit Rolle R 17 / 35 / 70 / AL**  
FK17K/100 /35/70/AL  
FK17K/200 /35/70/AL  
FK17K/300 /35/70/AL

**Rollenhalterung □ 25  
mit Rolle R 17 / 35 / 70 / PO**  
FK17K/100 /35/70/PO  
FK17K/200 /35/70/PO  
FK17K/300 /35/70/PO

Andere Abmessungen und  
Materialien auf Anfrage !

**Rollenhalterung □ 25  
mit Rolle R 17 / 50 / 70 / S30B**  
FK17L/100/50/70/S30B  
FK17L/200/50/70/S30B  
FK17L/300/50/70/S30B

**Rollenhalterung □ 25  
mit Rolle R 17 / 50 / 70 / S50R**  
FK17L/100/50/70/S50R  
FK17L/200/50/70/S50R  
FK17L/300/50/70/S50R

**Rollenhalterung □ 25  
mit Rolle R 17 / 50 / 70 / S70G**  
FK17L/100/50/70/S70G  
FK17L/200/50/70/S70G  
FK17L/300/50/70/S70G

**Rollenhalterung □ 25  
mit Rolle R 17 / 50 / 70 / S90Gr**  
FK17L/100/50/70/S90Gr  
FK17L/200/50/70/S90Gr  
FK17L/300/50/70/S90Gr

**Rollenhalterung □ 25  
mit Rolle R 17 / 50 / 70 / AL**  
FK17L/100/50/70/AL  
FK17L/200/50/70/AL  
FK17L/300/50/70/AL

**Rollenhalterung □ 25  
mit Rolle R 17 / 50 / 70 / PO**  
FK17L/100/50/70/PO  
FK17L/200/50/70/PO  
FK17L/300/50/70/PO

Andere Abmessungen und  
Materialien auf Anfrage !

Rollenhalterung □ 25 drehbar  
mit Rolle R 17 / 15 / 70 / S30B

FKD17K/100/15/70/S30B  
FKD17K/200/15/70/S30B  
FKD17K/300/15/70/S30B

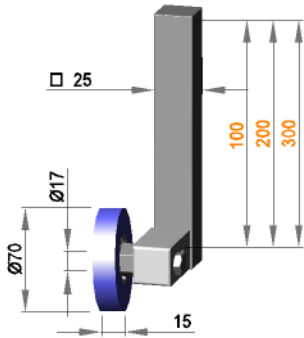

Rollenhalterung □ 25 drehbar  
mit Rolle R 17 / 15 / 70 / S50R

FKD17K/100/15/70/S50R  
FKD17K/200/15/70/S50R  
FKD17K/300/15/70/S50R

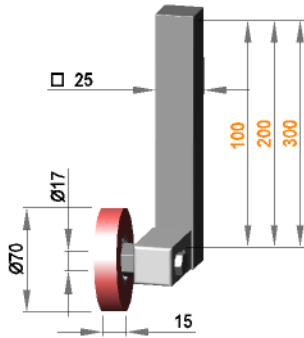

Rollenhalterung □ 25 drehbar  
mit Rolle R 17 / 15 / 70 / S70G

FKD17K/100/15/70/S70G  
FKD17K/200/15/70/S70G  
FKD17K/300/15/70/S70G

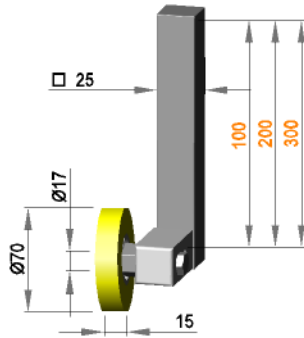

Rollenhalterung □ 25 drehbar  
mit Rolle R 17 / 15 / 70 / S90Gr

FKD17K/100/15/70/S90Gr  
FKD17K/200/15/70/S90Gr  
FKD17K/300/15/70/S90Gr

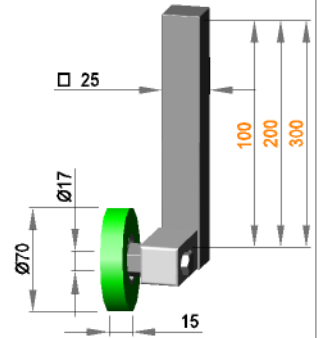

Rollenhalterung □ 25 drehbar  
mit Rolle R 17 / 15 / 70 / AL

FKD17K/100/15/70/AL  
FKD17K/200/15/70/AL  
FKD17K/300/15/70/AL

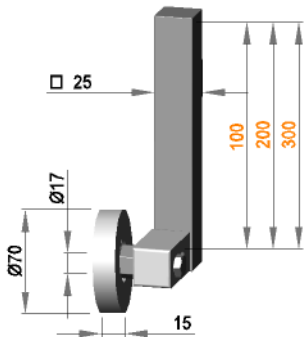

Rollenhalterung □ 25 drehbar  
mit Rolle R 17 / 17 / 70 / PO

FKD17K/100/17/70/PO  
FKD17K/200/17/70/PO  
FKD17K/300/17/70/PO

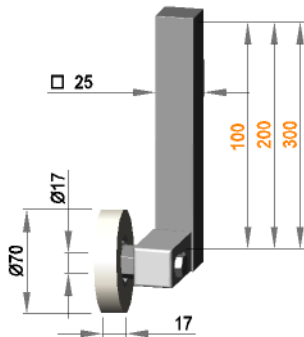

Andere Abmessungen und  
Materialien auf Anfrage !

Rollenhalterung □ 25 drehbar  
mit Rolle R 17 / 25 / 70 / S30B

FKD17K/100/25/70/S30B  
FKD17K/200/25/70/S30B  
FKD17K/300/25/70/S30B

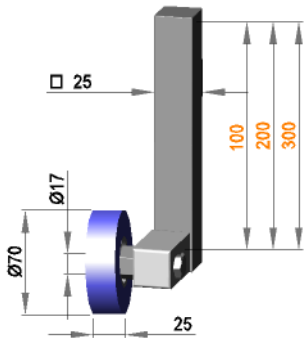

Rollenhalterung □ 25 drehbar  
mit Rolle R 17 / 25 / 70 / S50R

FKD17K/100/25/70/S50R  
FKD17K/200/25/70/S50R  
FKD17K/300/25/70/S50R

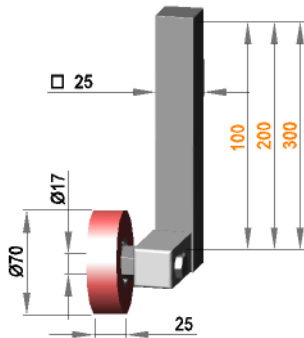

Rollenhalterung □ 25 drehbar  
mit Rolle R 17 / 25 / 70 / S70G

FKD17K/100/25/70/S70G  
FKD17K/200/25/70/S70G  
FKD17K/300/25/70/S70G

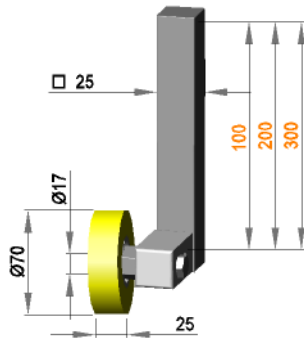

Rollenhalterung □ 25 drehbar  
mit Rolle R 17 / 25 / 70 / S90Gr

FKD17K/100/25/70/S90Gr  
FKD17K/200/25/70/S90Gr  
FKD17K/300/25/70/S90Gr

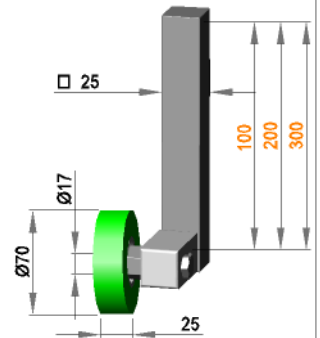

Rollenhalterung □ 25 drehbar  
mit Rolle R 17 / 25 / 70 / AL

FKD17K/100/25/70/AL  
FKD17K/200/25/70/AL  
FKD17K/300/25/70/AL

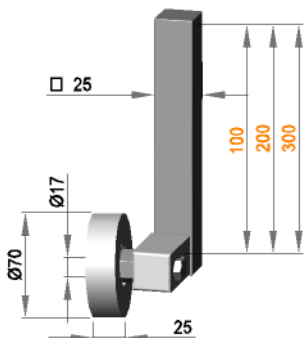

Rollenhalterung □ 25 drehbar  
mit Rolle R 17 / 25 / 70 / PO

FKD17K/100/25/70/PO  
FKD17K/200/25/70/PO  
FKD17K/300/25/70/PO

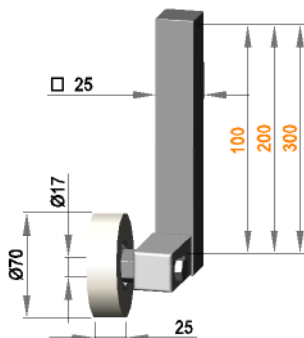

Andere Abmessungen und  
Materialien auf Anfrage !



**Rollenhalterung □ 25 drehbar  
mit Rolle R 17 / 35 / 70 / S30B**

FKD17K/100 /35/70/S30B  
FKD17K/200 /35/70/S30B  
FKD17K/300 /35/70/S30B

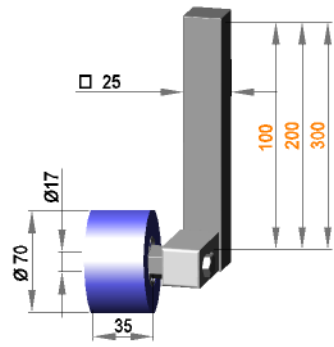

**Rollenhalterung □ 25 drehbar  
mit Rolle R 17 / 35 / 70 / S50R**

FKD17K/100 /35/70/S50R  
FKD17K/200 /35/70/S50R  
FKD17K/300 /35/70/S50R

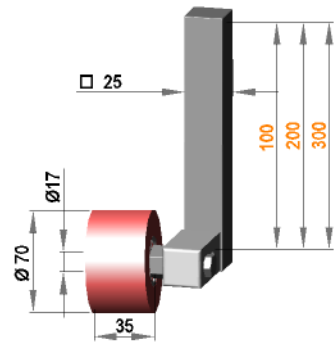

**Rollenhalterung □ 25 drehbar  
mit Rolle R 17 / 35 / 70 / S70G**

FKD17K/100 /35/70/S70G  
FKD17K/200 /35/70/S70G  
FKD17K/300 /35/70/S70G

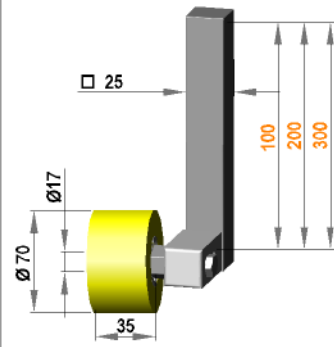

**Rollenhalterung □ 25 drehbar  
mit Rolle R 17 / 35 / 70 / S90Gr**

FKD17K/100 /35/70/S90Gr  
FKD17K/200 /35/70/S90Gr  
FKD17K/300 /35/70/S90Gr

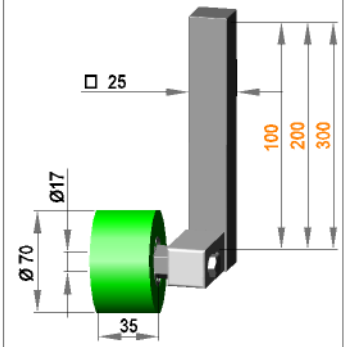

**Rollenhalterung □ 25 drehbar  
mit Rolle R 17 / 35 / 70 / AL**

FKD17K/100 /35/70/AL  
FKD17K/200 /35/70/AL  
FKD17K/300 /35/70/AL

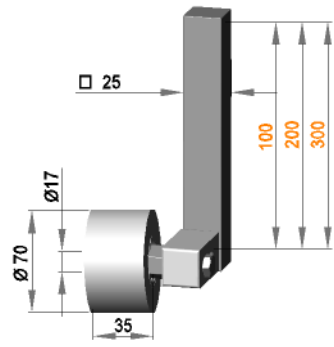

**Rollenhalterung □ 25 drehbar  
mit Rolle R 17 / 35 / 70 / PO**

FKD17K/100 /35/70/PO  
FKD17K/200 /35/70/PO  
FKD17K/300 /35/70/PO

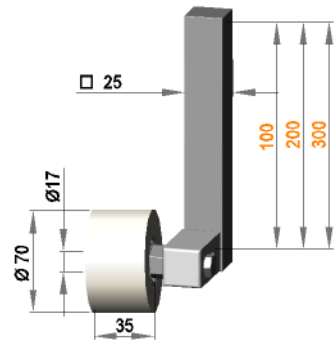

Andere Abmessungen und  
Materialien auf Anfrage !

**Rollenhalterung □ 25 drehbar  
mit Rolle R 17 / 50 / 70 / S30B**

FKD17L/100 /50/70/S30B  
FKD17L/200 /50/70/S30B  
FKD17L/300 /50/70/S30B

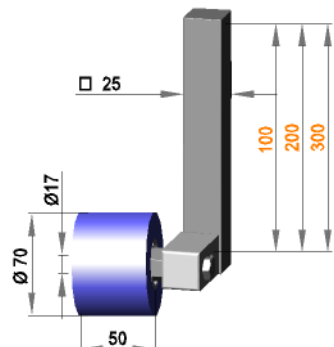

**Rollenhalterung □ 25 drehbar  
mit Rolle R 17 / 50 / 70 / S50R**

FKD17L/100 /50/70/S50R  
FKD17L/200 /50/70/S50R  
FKD17L/300 /50/70/S50R

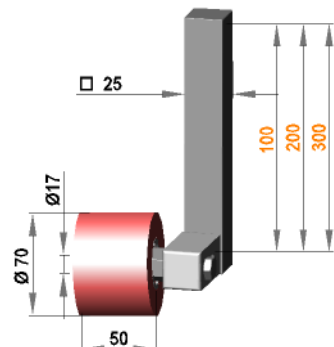

**Rollenhalterung □ 25 drehbar  
mit Rolle R 17 / 50 / 70 / S70G**

FKD17L/100 /50/70/S70G  
FKD17L/200 /50/70/S70G  
FKD17L/300 /50/70/S70G

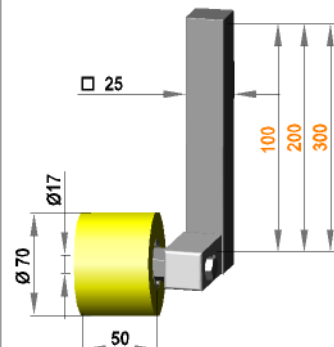

**Rollenhalterung □ 25 drehbar  
mit Rolle R 17 / 50 / 70 / S90Gr**

FKD17L/100 /50/70/S90Gr  
FKD17L/200 /50/70/S90Gr  
FKD17L/300 /50/70/S90Gr

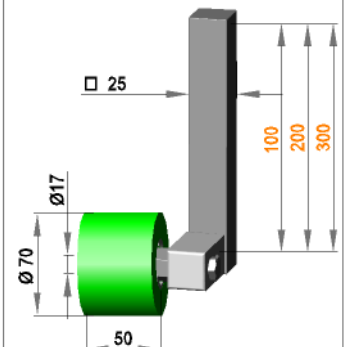

**Rollenhalterung □ 25 drehbar  
mit Rolle R 17 / 50 / 70 / AL**

FKD17L/100 /50/70/AL  
FKD17L/200 /50/70/AL  
FKD17L/300 /50/70/AL

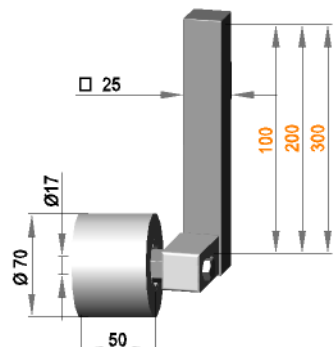

**Rollenhalterung □ 25 drehbar  
mit Rolle R 17 / 50 / 70 / PO**

FKD17L/100 /50/70/PO  
FKD17L/200 /50/70/PO  
FKD17L/300 /50/70/PO

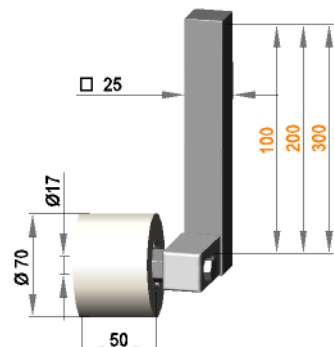

Andere Abmessungen und  
Materialien auf Anfrage !

Rollenhalterung Ø25 mit Andruckrolle **R 17 / 100 / 70 / S30B**

FRR 17/ 100 /100/70/S30B  
 FRR 17/ 200 /100/70/S30B  
 FRR 17/ 250 /100/70/S30B  
 FRR 17/ 300 /100/70/S30B

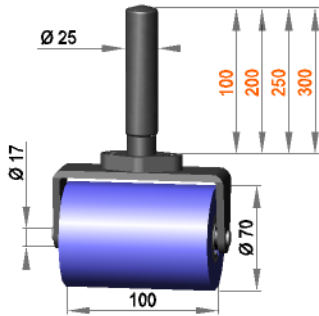

Rollenhalterung Ø25 mit Andruckrolle **R 17 / 100 / 70 / S50R**

FRR 17/ 100 /100/70/S50R  
 FRR 17/ 200 /100/70/S50R  
 FRR 17/ 250 /100/70/S50R  
 FRR 17/ 300 /100/70/S50R

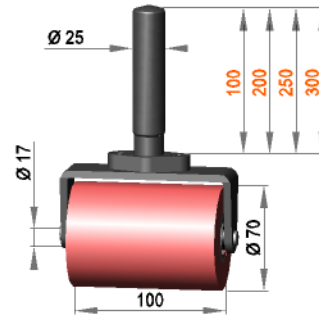

Rollenhalterung Ø25 mit Andruckrolle **R 17 / 100 / 70 / S70G**

FRR 17/ 100 /100/70/S70G  
 FRR 17/ 200 /100/70/S70G  
 FRR 17/ 250 /100/70/S70G  
 FRR 17/ 300 /100/70/S70G

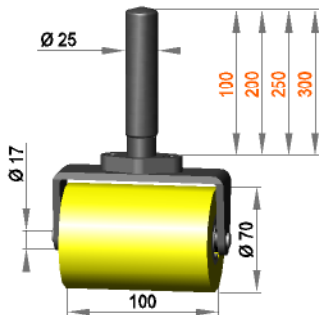

Rollenhalterung Ø25 mit Andruckrolle **R 17 / 100 / 70 / S90Gr**

FRR 17/ 100 /100/70/S90Gr  
 FRR 17/ 200 /100/70/S90Gr  
 FRR 17/ 250 /100/70/S90Gr  
 FRR 17/ 300 /100/70/S90Gr

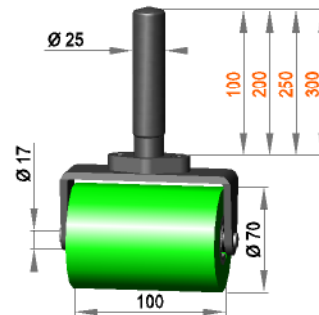

Rollenhalterung Ø25 mit Andruckrolle **R 17 / 100 / 70 / AL**

FRR 17/ 100 /100/70/AL  
 FRR 17/ 200 /100/70/AL  
 FRR 17/ 250 /100/70/AL  
 FRR 17/ 300 /100/70/AL

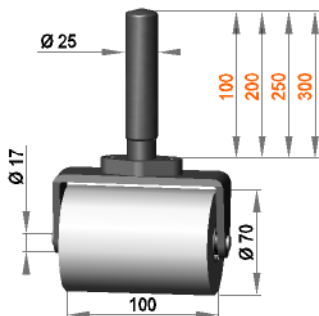

Rollenhalterung Ø25 mit Andruckrolle **R 17 / 100 / 70 / PO**

FRR 17/ 100 /100/70/PO  
 FRR 17/ 200 /100/70/PO  
 FRR 17/ 250 /100/70/PO  
 FRR 17/ 300 /100/70/PO

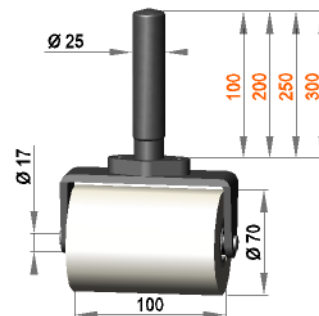

Andere Abmessungen und  
 Materialien auf Anfrage !

Rollenhalterung Ø25 mit Andruckrolle **R 17 / 150 / 70 / S30B**

FRR 17/100 /150/70/S30B  
 FRR 17/200 /150/70/S30B  
 FRR 17/250 /150/70/S30B  
 FRR 17/300 /150/70/S30B

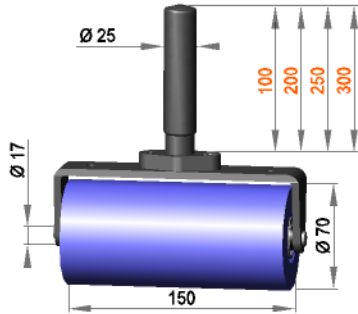

Rollenhalterung Ø25 mit Andruckrolle **R 17 / 150 / 70 / S50R**

FRR 17/100 /150/70/S50R  
 FRR 17/200 /150/70/S50R  
 FRR 17/250 /150/70/S50R  
 FRR 17/300 /150/70/S50R

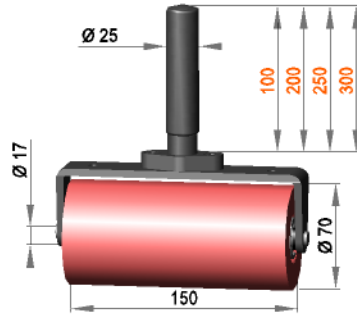

Rollenhalterung Ø25 mit Andruckrolle **R 17 / 150 / 70 / S70G**

FRR 17/100 /150/70/S70G  
 FRR 17/200 /150/70/S70G  
 FRR 17/250 /150/70/S70G  
 FRR 17/300 /150/70/S70G

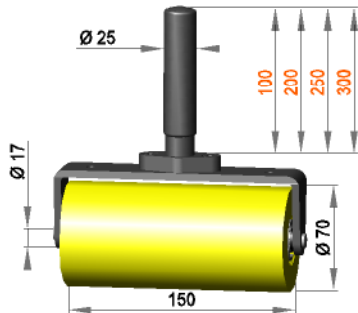

Rollenhalterung Ø25 mit Andruckrolle **R 17 / 150 / 70 / S90Gr**

FRR 17/100 /150/70/S90Gr  
 FRR 17/200 /150/70/S90Gr  
 FRR 17/250 /150/70/S90Gr  
 FRR 17/300 /150/70/S90Gr

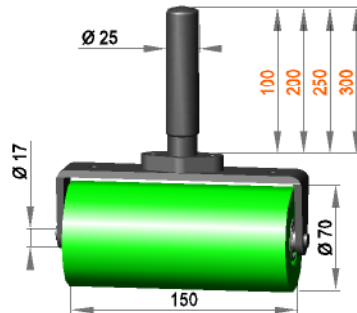

Rollenhalterung Ø25 mit Andruckrolle **R 17 / 150 / 70 / AL**

FRR 17/100 /150/70/AL  
 FRR 17/200 /150/70/AL  
 FRR 17/250 /150/70/AL  
 FRR 17/300 /150/70/AL

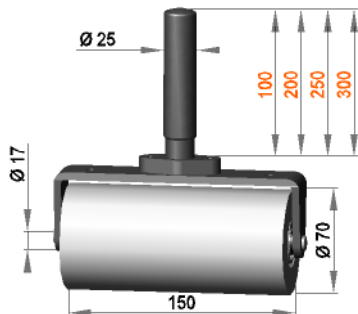

Rollenhalterung Ø25 mit Andruckrolle **R 17 / 150 / 70 / PO**

FRR 17/100 /150/70/PO  
 FRR 17/200 /150/70/PO  
 FRR 17/250 /150/70/PO  
 FRR 17/300 /150/70/PO

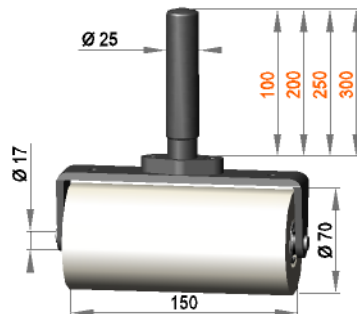

Andere Abmessungen und  
 Materialien auf Anfrage !

Rollenhalterung Ø25 mit Andruckrolle **R 17 / 200 / 70 / S30B**

FRR 17/ 100 /200/70/S30B  
 FRR 17/ 200 /200/70/S30B  
 FRR 17/ 250 /200/70/S30B  
 FRR 17/ 300 /200/70/S30B

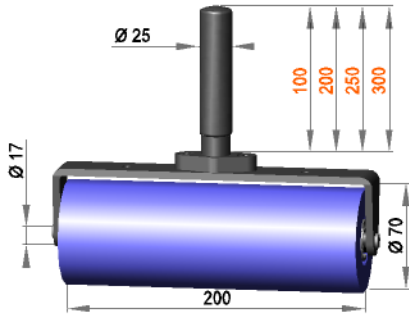

Rollenhalterung Ø25 mit Andruckrolle **R 17 / 200 / 70 / S50R**

FRR 17/ 100 /200/70/S50R  
 FRR 17/ 200 /200/70/S50R  
 FRR 17/ 250 /200/70/S50R  
 FRR 17/ 300 /200/70/S50R

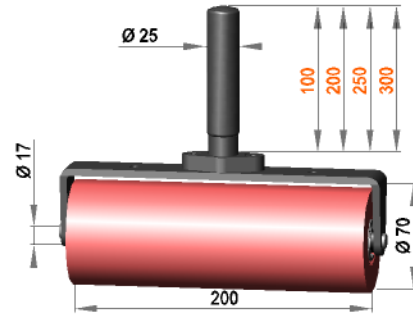

Rollenhalterung Ø25 mit Andruckrolle **R 17 / 200 / 70 / S70G**

FRR 17/ 100 /200/70/S70G  
 FRR 17/ 200 /200/70/S70G  
 FRR 17/ 250 /200/70/S70G  
 FRR 17/ 300 /200/70/S70G

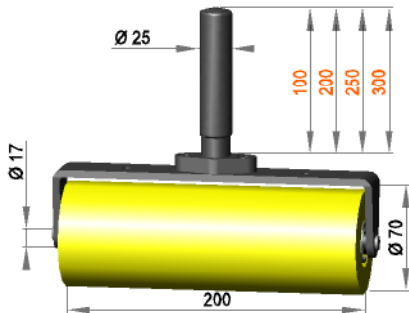

Rollenhalterung Ø25 mit Andruckrolle **R 17 / 200 / 70 / S90Gr**

FRR 17/ 100 /200/70/S90Gr  
 FRR 17/ 200 /200/70/S90Gr  
 FRR 17/ 250 /200/70/S90Gr  
 FRR 17/ 300 /200/70/S90Gr

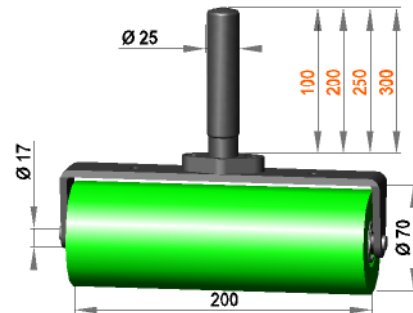

Rollenhalterung Ø25 mit Andruckrolle **R 17 / 200 / 70 / AL**

FRR 17/ 100 /200/70/AL  
 FRR 17/ 200 /200/70/AL  
 FRR 17/ 250 /200/70/AL  
 FRR 17/ 300 /200/70/AL

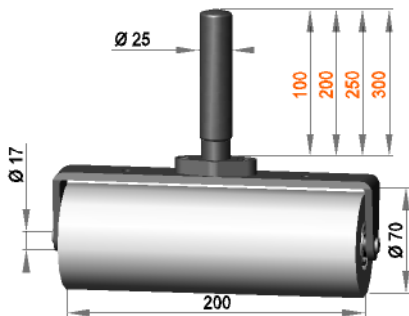

Rollenhalterung Ø25 mit Andruckrolle **R 17 / 200 / 70 / PO**

FRR 17/ 100 /200/70/PO  
 FRR 17/ 200 /200/70/PO  
 FRR 17/ 250 /200/70/PO  
 FRR 17/ 300 /200/70/PO

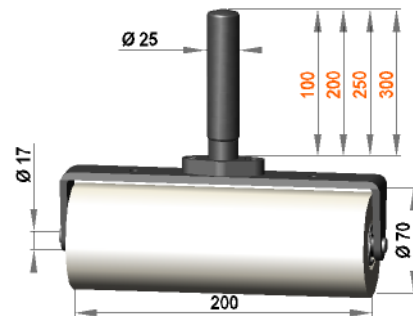

Andere Abmessungen und  
 Materialien auf Anfrage !

Rollenhalterung Ø25 mit Andruckrolle **R 17 / 250 / 70 / S30B**

- FRR 17/ 100 /250/70/S30B
- FRR 17/ 200 /250/70/S30B
- FRR 17/ 250 /250/70/S30B
- FRR 17/ 300 /250/70/S30B

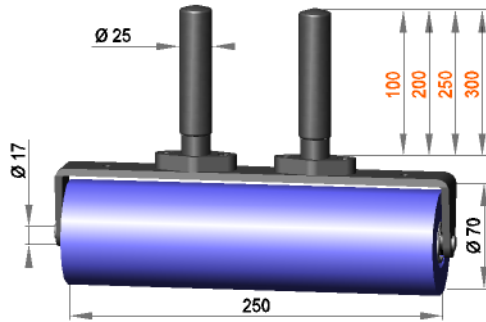

Rollenhalterung Ø25 mit Andruckrolle **R 17 / 250 / 70 / S50R**

- FRR 17/ 100 /250/70/S50R
- FRR 17/ 200 /250/70/S50R
- FRR 17/ 250 /250/70/S50R
- FRR 17/ 300 /250/70/S50R

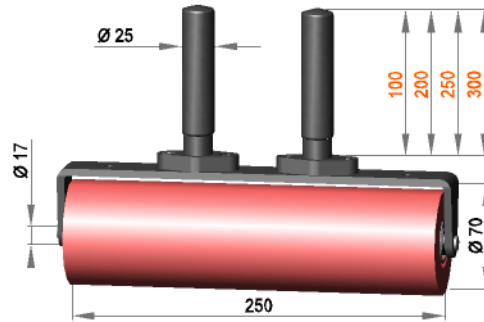

Rollenhalterung Ø25 mit Andruckrolle **R 17 / 250 / 70 / S70G**

- FRR 17/ 100 /250/70/S70G
- FRR 17/ 200 /250/70/S70G
- FRR 17/ 250 /250/70/S70G
- FRR 17/ 300 /250/70/S70G

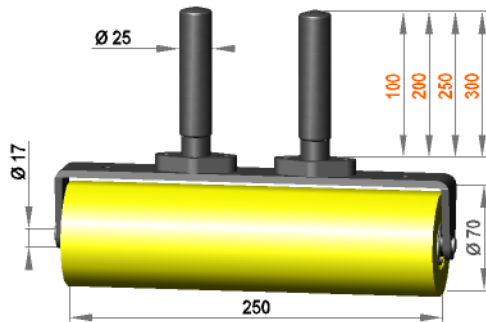

Rollenhalterung Ø25 mit Andruckrolle **R 17 / 250 / 70 / S90Gr**

- FRR 17/ 100 /250/70/S90Gr
- FRR 17/ 200 /250/70/S90Gr
- FRR 17/ 250 /250/70/S90Gr
- FRR 17/ 300 /250/70/S90Gr

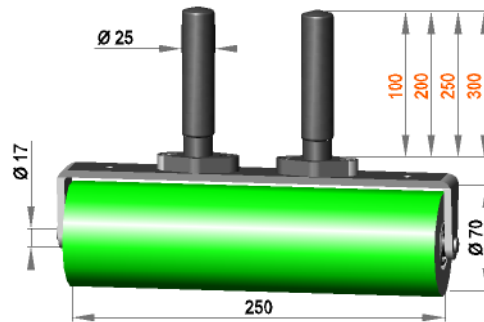

Rollenhalterung Ø25 mit Andruckrolle **R 17 / 250 / 70 / AL**

- FRR 17/ 100 /250/70/AL
- FRR 17/ 200 /250/70/AL
- FRR 17/ 250 /250/70/AL
- FRR 17/ 300 /250/70/AL

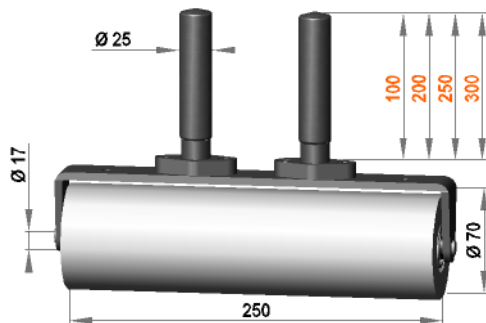

Rollenhalterung Ø25 mit Andruckrolle **R 17 / 250 / 70 / PO**

- FRR 17/ 100 /250/70/PO
- FRR 17/ 200 /250/70/PO
- FRR 17/ 250 /250/70/PO
- FRR 17/ 300 /250/70/PO

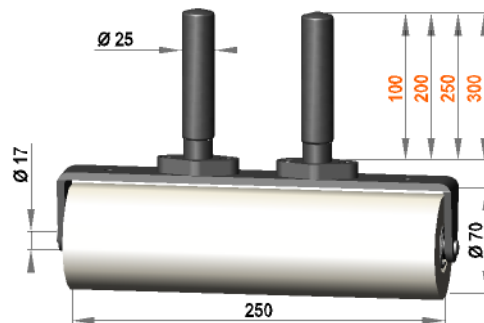

Andere Abmessungen und  
Materialien auf Anfrage !

Rollenhalterung Ø25 mit Andruckrolle **R 17 / 300 / 70 / S30B**

FRR 17/ 100 /300/70/S30B  
 FRR 17/ 200 /300/70/S30B  
 FRR 17/ 250 /300/70/S30B  
 FRR 17/ 300 /300/70/S30B

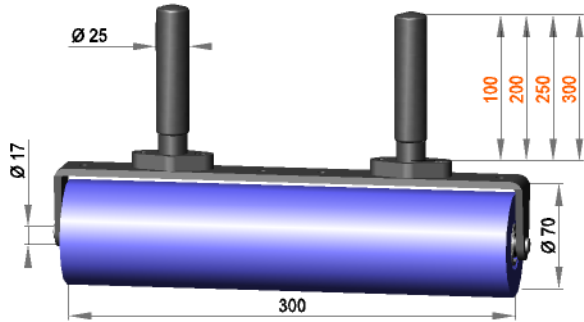

Rollenhalterung Ø25 mit Andruckrolle **R 17 / 300 / 70 / S50R**

FRR 17/ 100 /300/70/S50R  
 FRR 17/ 200 /300/70/S50R  
 FRR 17/ 250 /300/70/S50R  
 FRR 17/ 300 /300/70/S50R

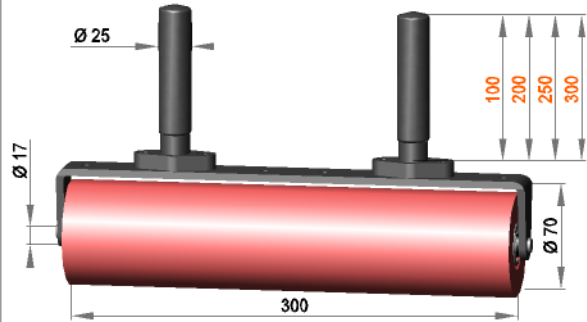

Rollenhalterung Ø25 mit Andruckrolle **R 17 / 300 / 70 / S70G**

FRR 17/ 100 /300/70/S70G  
 FRR 17/ 200 /300/70/S70G  
 FRR 17/ 250 /300/70/S70G  
 FRR 17/ 300 /300/70/S70G

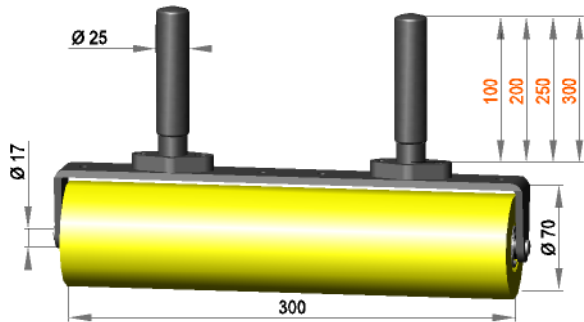

Rollenhalterung Ø25 mit Andruckrolle **R 17 / 300 / 70 / S90gr**

FRR 17/ 100 /300/70/S90Gr  
 FRR 17/ 200 /300/70/S90Gr  
 FRR 17/ 250 /300/70/S90Gr  
 FRR 17/ 300 /300/70/S90Gr

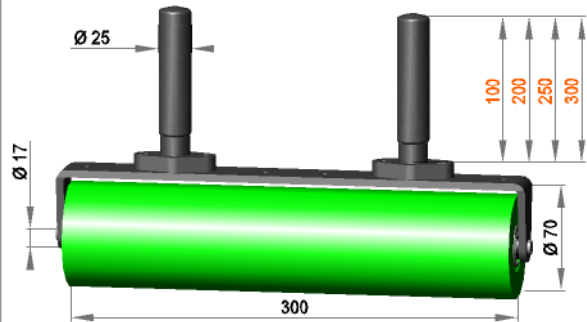

Rollenhalterung Ø25 mit Andruckrolle **R 17 / 300 / 70 / AL**

FRR 17/ 100 /300/70/AL  
 FRR 17/ 200 /300/70/AL  
 FRR 17/ 250 /300/70/AL  
 FRR 17/ 300 /300/70/AL

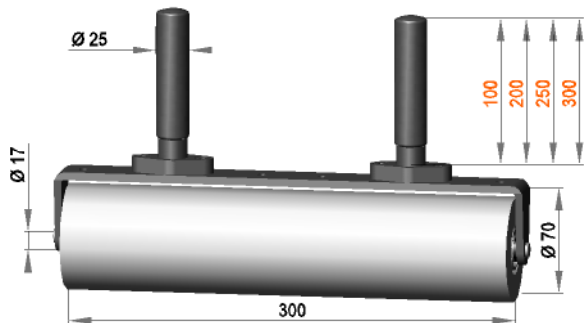

Rollenhalterung Ø25 mit Andruckrolle **R 17 / 300 / 70 / PO**

FRR 17/ 100 /300/70/PO  
 FRR 17/ 200 /300/70/PO  
 FRR 17/ 250 /300/70/PO  
 FRR 17/ 300 /300/70/PO

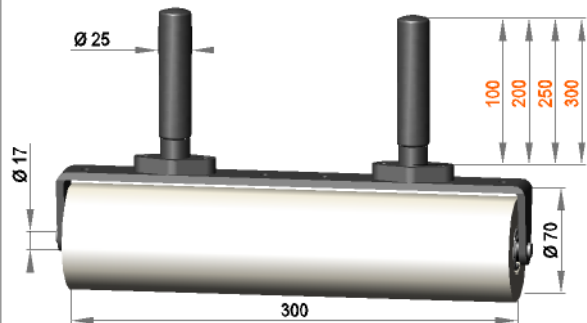

Andere Abmessungen und  
 Materialien auf Anfrage !

Rollenhalterung Ø25 mit Andruckrolle **R 17 / 350 / 70 / S30B**

- FRR 17/ 100 /350/70/S30B
- FRR 17/ 200 /350/70/S30B
- FRR 17/ 250 /350/70/S30B
- FRR 17/ 300 /350/70/S30B

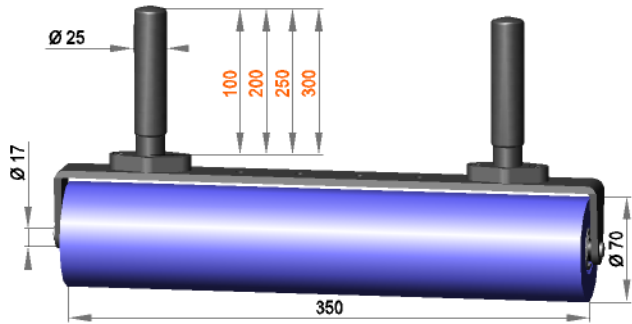

Rollenhalterung Ø25 mit Andruckrolle **R 17 / 350 / 70 / S50R**

- FRR 17/ 100 /350/70/S50R
- FRR 17/ 200 /350/70/S50R
- FRR 17/ 250 /350/70/S50R
- FRR 17/ 300 /350/70/S50R

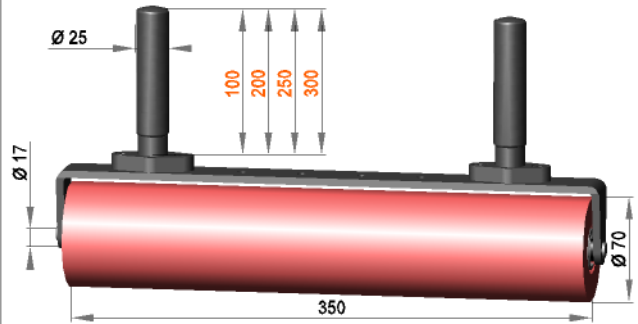

Rollenhalterung Ø25 mit Andruckrolle **R 17 / 350 / 70 / S70G**

- FRR 17/ 100 /350/70/S70G
- FRR 17/ 200 /350/70/S70G
- FRR 17/ 250 /350/70/S70G
- FRR 17/ 300 /350/70/S70G

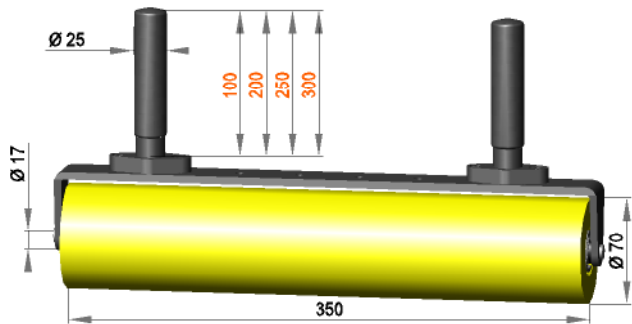

Rollenhalterung Ø25 mit Andruckrolle **R 17 / 350 / 70 / S90Gr**

- FRR 17/ 100 /350/70/S90Gr
- FRR 17/ 200 /350/70/S90Gr
- FRR 17/ 250 /350/70/S90Gr
- FRR 17/ 300 /350/70/S90Gr

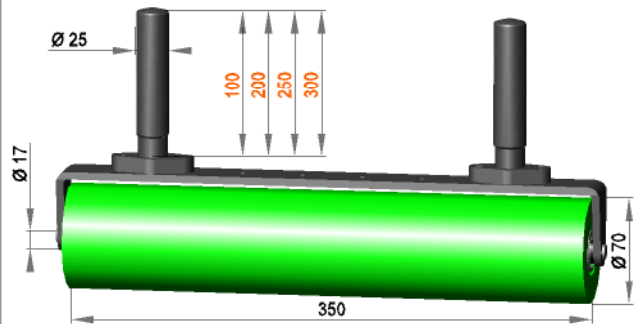

Rollenhalterung Ø25 mit Andruckrolle **R 17 / 350 / 70 / AL**

- FRR 17/ 100 /350/70/AL
- FRR 17/ 200 /350/70/AL
- FRR 17/ 250 /350/70/AL
- FRR 17/ 300 /350/70/AL

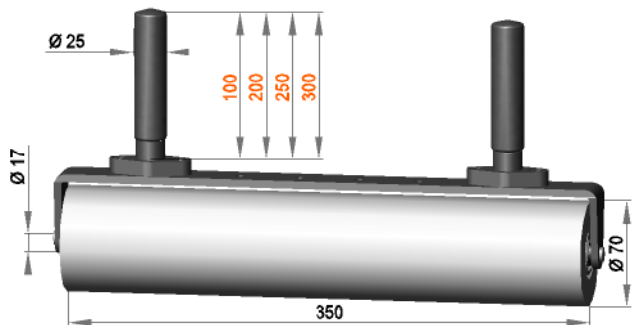

Rollenhalterung Ø25 mit Andruckrolle **R 17 / 350 / 70 / PO**

- FRR 17/ 100 /350/70/PO
- FRR 17/ 200 /350/70/PO
- FRR 17/ 250 /350/70/PO
- FRR 17/ 300 /350/70/PO

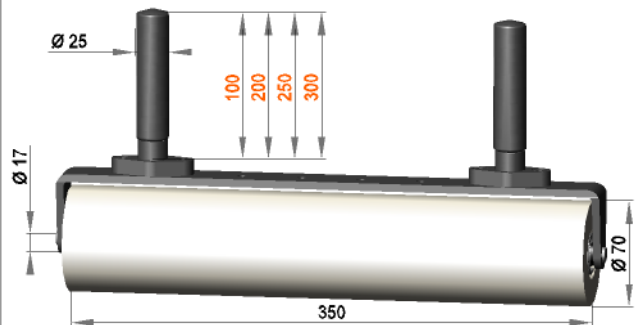

Andere Abmessungen und  
Materialien auf Anfrage !

Rollenhalterung Ø25  
mit Rolle ER 17 / 15 / 45 / S70G

FR17K/ 100 /15/45/S70G  
FR17K/ 200 /15/45/S70G  
FR17K/ 300 /15/45/S70G

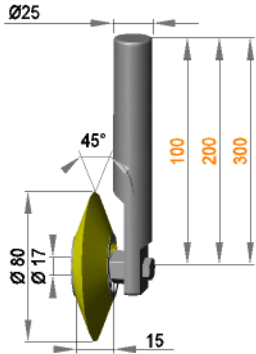

Rollenhalterung Ø25  
mit Rolle ER 17 / 15 / 45 / S90Gr

FR17K/ 100 /15/45/S90Gr  
FR17K/ 200 /15/45/S90Gr  
FR17K/ 300 /15/45/S90Gr

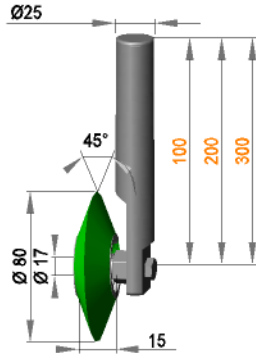

Rollenhalterung Ø25  
mit Rolle ER 17 / 18 / 45 / AL

FR17K/ 100 /18/45/AL  
FR17K/ 200 /18/45/AL  
FR17K/ 300 /18/45/AL

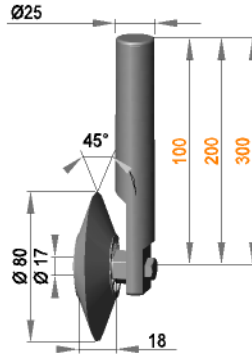

Rollenhalterung Ø25  
mit Rolle ER 17 / 18 / 45 / PO

FR17K/ 100 /18/45/PO  
FR17K/ 200 /18/45/PO  
FR17K/ 300 /18/45/PO

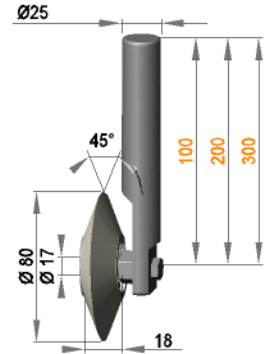

Andere Abmessungen und  
Materialien auf Anfrage !

Rollenhalterung Ø25  
mit Rolle ER 17 / 25 / 80 / S30B

FR17K/ 100 /25/80/S30B  
FR17K/ 200 /25/80/S30B  
FR17K/ 300 /25/80/S30B

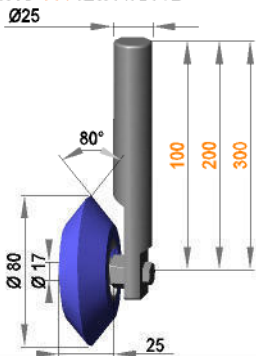

Rollenhalterung Ø25  
mit Rolle ER 17 / 25 / 80 / S50R

FR17K/ 100 /25/80/S50R  
FR17K/ 200 /25/80/S50R  
FR17K/ 300 /25/80/S50R

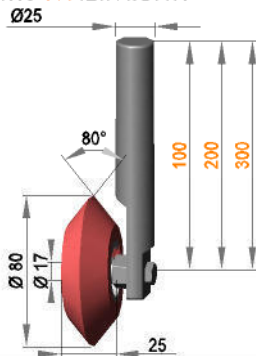

Rollenhalterung Ø25  
mit Rolle ER 17 / 25 / 80 / S70G

FR17K/ 100 /25/80/S70G  
FR17K/ 200 /25/80/S70G  
FR17K/ 300 /25/80/S70G

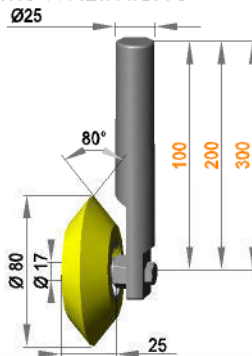

Rollenhalterung Ø25  
mit Rolle ER 17 / 25 / 80 / S90Gr

FR17K/ 100 /25/80/S90Gr  
FR17K/ 200 /25/80/S90Gr  
FR17K/ 300 /25/80/S90Gr

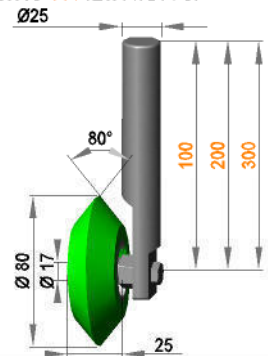

Rollenhalterung Ø25  
mit Rolle ER 17 / 25 / 80 / AL

FR17K/ 100 /25/80/AL  
FR17K/ 200 /25/80/AL  
FR17K/ 300 /25/80/AL

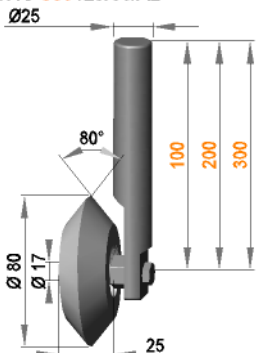

Rollenhalterung Ø25  
mit Rolle ER 17 / 25 / 80 / PO

FR17K/ 100 /25/80/PO  
FR17K/ 200 /25/80/PO  
FR17K/ 300 /25/80/PO

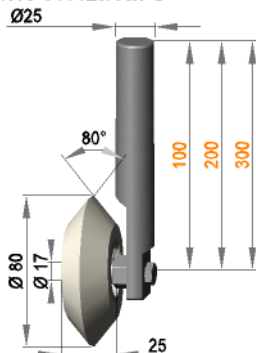

Andere Abmessungen und  
Materialien auf Anfrage !



Rollenhalterung Ø25  
mit Rolle RR17 / 20 / R5 / S70G

FR17K/ 100 /20/R5/S70G  
FR17K/ 200 /20/R5/S70G  
FR17K/ 300 /20/R5/S70G

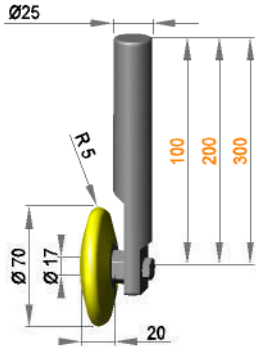

Rollenhalterung Ø25  
mit Rolle RR17 / 20 / R5 / S90Gr

FR17K/ 100 /20/R5/S90Gr  
FR17K/ 200 /20/R5/S90Gr  
FR17K/ 300 /20/R5/S90Gr

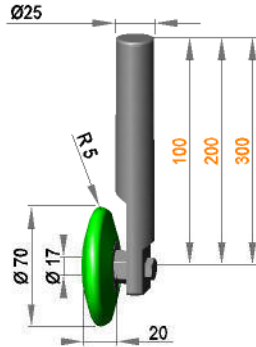

Rollenhalterung Ø25  
mit Rolle RR17 / 20 / R5 / AL

FR17K/ 100 /20/R5/AL  
FR17K/ 200 /20/R5/AL  
FR17K/ 300 /20/R5/AL

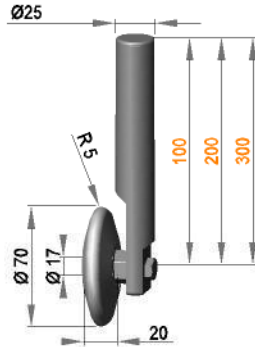

Rollenhalterung Ø25  
mit Rolle RR17 / 20 / R5 / PO

FR17K/ 100 /20/R5/PO  
FR17K/ 200 /20/R5/PO  
FR17K/ 300 /20/R5/PO

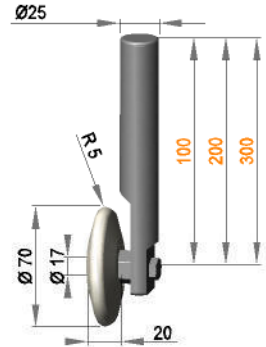

Andere Abmessungen und  
Materialien auf Anfrage !

Rollenhalterung Ø25  
mit Rolle RR17 / 20 / R10 / S30B

FR17K/ 100 /20/R10/S30B  
FR17K/ 200 /20/R10/S30B  
FR17K/ 300 /20/R10/S30B

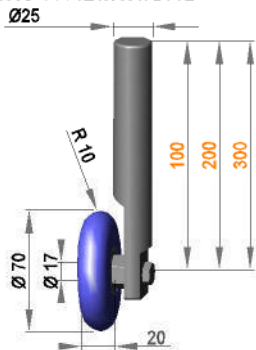

Rollenhalterung Ø25  
mit Rolle RR17 / 20 / R10 / S50R

FR17K/ 100 /20/R10/S50R  
FR17K/ 200 /20/R10/S50R  
FR17K/ 300 /20/R10/S50R

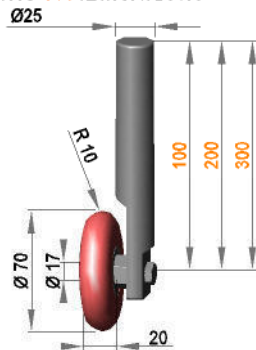

Rollenhalterung Ø25  
mit Rolle RR17 / 20 / R10 / S70G

FR17K/ 100 /20/R10/S70G  
FR17K/ 200 /20/R10/S70G  
FR17K/ 300 /20/R10/S70G

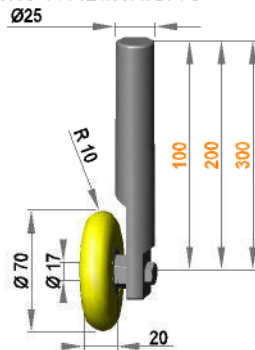

Rollenhalterung Ø25  
mit Rolle RR17 / 20 / R10 / S90Gr

FR17K/ 100 /20/R10/S90Gr  
FR17K/ 200 /20/R10/S90Gr  
FR17K/ 300 /20/R10/S90Gr

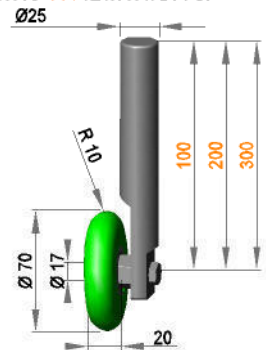

Rollenhalterung Ø25  
mit Rolle RR17 / 20 / R10 / AL

FR17K/ 100 /20/R10/AL  
FR17K/ 200 /20/R10/AL  
FR17K/ 300 /20/R10/AL

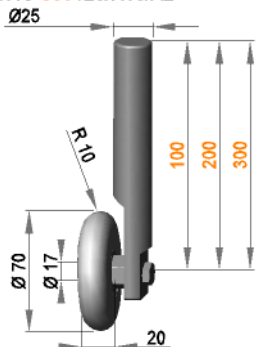

Rollenhalterung Ø25  
mit Rolle RR17 / 20 / R10 / PO

FR17K/ 100 /20/R10/PO  
FR17K/ 200 /20/R10/PO  
FR17K/ 300 /20/R10/PO

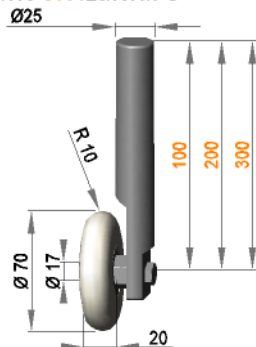

Andere Abmessungen und  
Materialien auf Anfrage !

Rollenhalterung Ø25  
mit Rolle RR17 / 30 / R15 / S30B  
FR17K/ 100 /30/R15/S30B  
FR17K/ 200 /30/R15/S30B  
FR17K/ 300 /30/R15/S30B

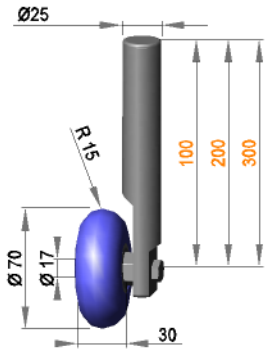

Rollenhalterung Ø25  
mit Rolle RR17 / 30 / R15 / S50R  
FR17K/ 100 /30/R15/S50R  
FR17K/ 200 /30/R15/S50R  
FR17K/ 300 /30/R15/S50R

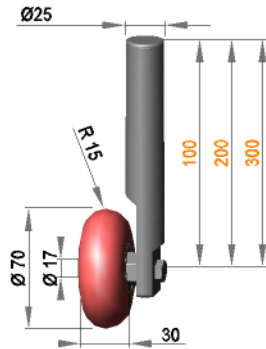

Rollenhalterung Ø25  
mit Rolle RR17 / 30 / R15 / S70G  
FR17K/ 100 /30/R15/S70G  
FR17K/ 200 /30/R15/S70G  
FR17K/ 300 /30/R15/S70G

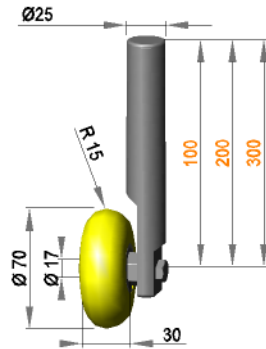

Rollenhalterung Ø25  
mit Rolle RR17 / 30 / R15 / S90Gr  
FR17K/ 100 /30/R15/S90Gr  
FR17K/ 200 /30/R15/S90Gr  
FR17K/ 300 /30/R15/S90Gr

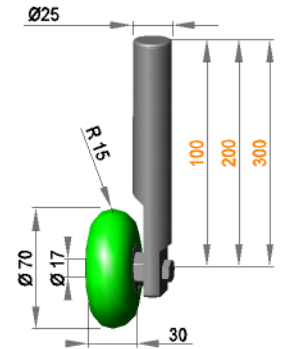

Rollenhalterung Ø25  
mit Rolle RR17 / 30 / R15 / AL  
FR17K/ 100 /30/R15/AL  
FR17K/ 200 /30/R15/AL  
FR17K/ 300 /30/R15/AL

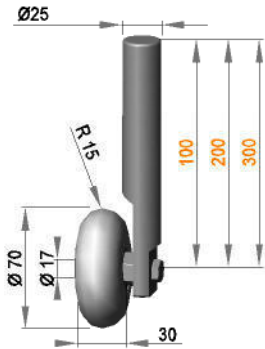

Rollenhalterung Ø25  
mit Rolle RR17 / 30 / R15 / PO  
FR17K/ 100 /30/R15/PO  
FR17K/ 200 /30/R15/PO  
FR17K/ 300 /30/R15/PO

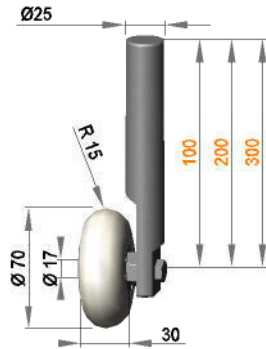

Andere Abmessungen und  
Materialien auf Anfrage !

Rollenhalterung Ø25  
mit Rolle NR17 / 20 / R5 / S30B  
FR17K/ 100 /20/NR5/S30B  
FR17K/ 200 /20/NR5/S30B  
FR17K/ 300 /20/NR5/S30B

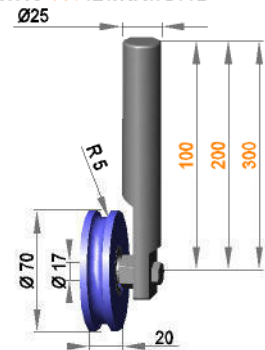

Rollenhalterung Ø25  
mit Rolle NR17 / 20 / R5 / S50R  
FR17K/ 100 /20/NR5/S50R  
FR17K/ 200 /20/NR5/S50R  
FR17K/ 300 /20/NR5/S50R

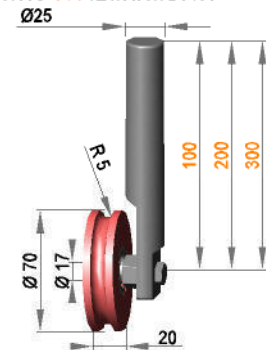

Rollenhalterung Ø25  
mit Rolle NR17 / 20 / R5 / S70G  
FR17K/ 100 /20/NR5/S70G  
FR17K/ 200 /20/NR5/S70G  
FR17K/ 300 /20/NR5/S70G

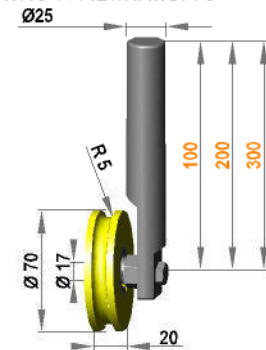

Rollenhalterung Ø25  
mit Rolle NR17 / 20 / R5 / S90Gr  
FR17K/ 100 /20/NR5/S90Gr  
FR17K/ 200 /20/NR5/S90Gr  
FR17K/ 300 /20/NR5/S90Gr

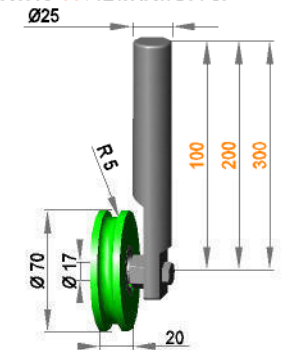

Rollenhalterung Ø25  
mit Rolle NR17 / 20 / R5 / AL  
FR17K/ 100 /20/NR5/AL  
FR17K/ 200 /20/NR5/AL  
FR17K/ 300 /20/NR5/AL

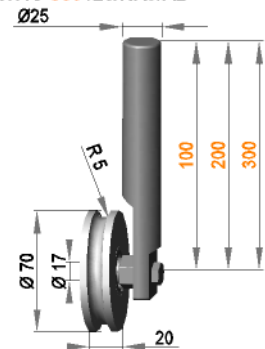

Rollenhalterung Ø25  
mit Rolle NR17 / 20 / R5 / PO  
FR17K/ 100 /20/NR5/PO  
FR17K/ 200 /20/NR5/PO  
FR17K/ 300 /20/NR5/PO

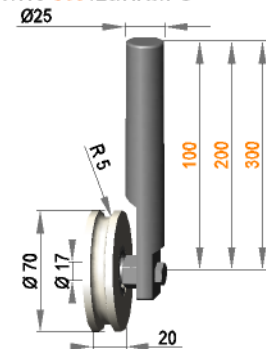

Andere Abmessungen und  
Materialien auf Anfrage !

Rollenhalterung Ø25  
mit Rolle FR17 / 20 / K3 / AL

FR17K/ 100 /20/K3/AL  
FR17K/ 200 /20/K3/AL  
FR17K/ 300 /20/K3/AL

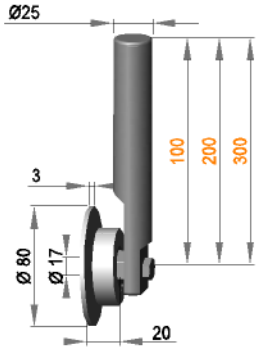

Rollenhalterung Ø25  
mit Rolle FR17 / 20 / K3 / PO

FR17K/ 100 /20/K3/PO  
FR17K/ 200 /20/K3/PO  
FR17K/ 300 /20/K3/PO

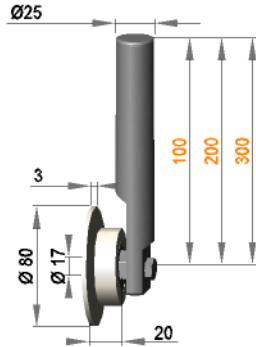

Andere Abmessungen und  
Materialien auf Anfrage !

Rollenhalterung Ø25  
mit Rolle FR17 / 20 / 45 / AL

FR17K/ 100 /20/F45/AL  
FR17K/ 200 /20/F45/AL  
FR17K/ 300 /20/F45/AL

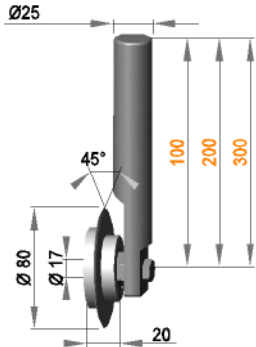

Rollenhalterung Ø25  
mit Rolle FR17 / 20 / 45 / PO

FR17K/ 100 /20/F45/PO  
FR17K/ 200 /20/F45/PO  
FR17K/ 300 /20/F45/PO

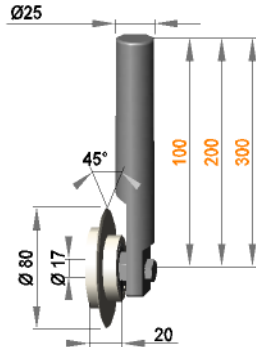

Andere Abmessungen und  
Materialien auf Anfrage !

Rollenhalterung Ø25 drehbar  
mit Rolle ER 17 / 15 / 45 / S70G

FRD17K/100/15/45/S70G  
FRD17K/200/15/45/S70G  
FRD17K/300/15/45/S70G

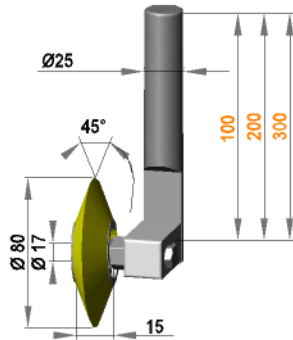

Rollenhalterung Ø25 drehbar  
mit Rolle ER 17 / 15 / 45 / S90Gr

FRD17K/100/15/45/S90Gr  
FRD17K/200/15/45/S90Gr  
FRD17K/300/15/45/S90Gr

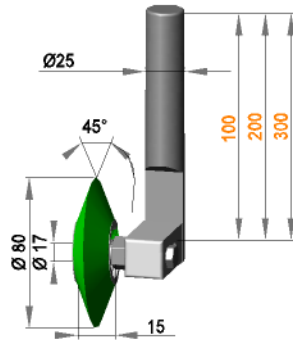

Rollenhalterung Ø25 drehbar  
mit Rolle ER 17 / 18 / 45 / AL

FRD17K/100/18/45/AL  
FRD17K/200/18/45/AL  
FRD17K/300/18/45/AL

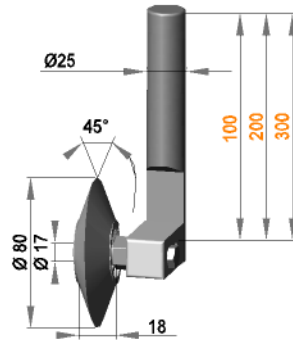

Rollenhalterung Ø25 drehbar  
mit Rolle ER 17 / 18 / 45 / PO

FRD17K/100/18/45/PO  
FRD17K/200/18/45/PO  
FRD17K/300/18/45/PO

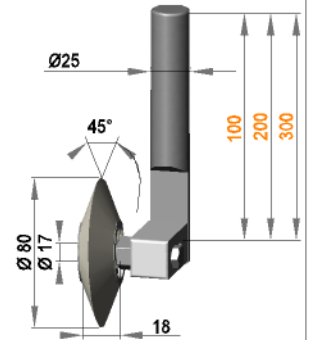

Andere Abmessungen und  
Materialien auf Anfrage !

Rollenhalterung Ø25 drehbar  
mit Rolle ER 17 / 25 / 80 / S30B

FRD17K/100/25/80/S30B  
FRD17K/200/25/80/S30B  
FRD17K/300/25/80/S30B

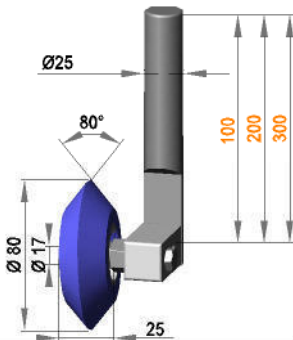

Rollenhalterung Ø25 drehbar  
mit Rolle ER 17 / 25 / 80 / S50R

FRD17K/100/25/80/S50R  
FRD17K/200/25/80/S50R  
FRD17K/300/25/80/S50R

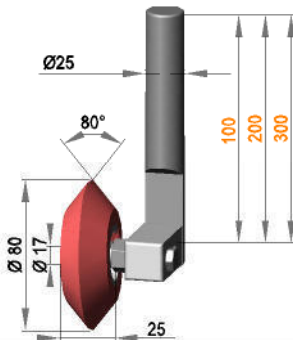

Rollenhalterung Ø25 drehbar  
mit Rolle ER 17 / 25 / 80 / S70G

FRD17K/100/25/80/S70G  
FRD17K/200/25/80/S70G  
FRD17K/300/25/80/S70G

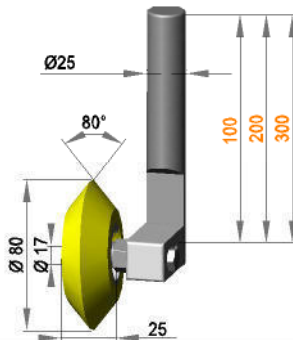

Rollenhalterung Ø25 drehbar  
mit Rolle ER 17 / 25 / 80 / S90Gr

FRD17K/100/25/80/S90Gr  
FRD17K/200/25/80/S90Gr  
FRD17K/300/25/80/S90Gr

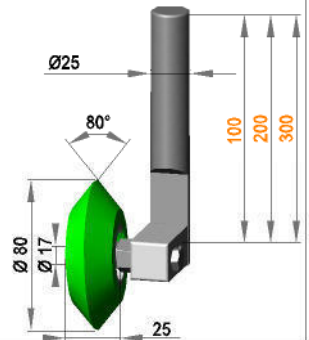

Rollenhalterung Ø25 drehbar  
mit Rolle ER 17 / 25 / 80 / AL

FRD17K/100/25/80/AL  
FRD17K/200/25/80/AL  
FRD17K/300/25/80/AL

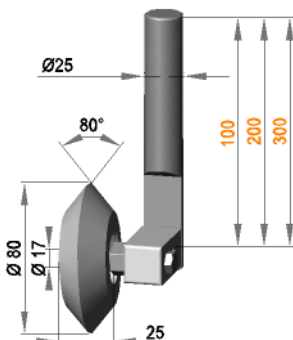

Rollenhalterung Ø25 drehbar  
mit Rolle ER 17 / 25 / 80 / PO

FRD17K/100/25/80/PO  
FRD17K/200/25/80/PO  
FRD17K/300/25/80/PO

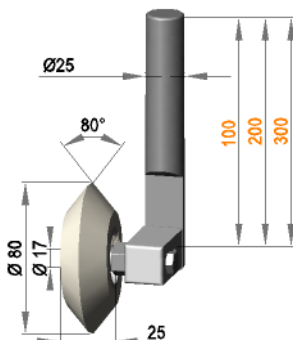

Andere Abmessungen und  
Materialien auf Anfrage !

Rollenhalterung Ø25 drehbar  
mit Rolle RR17 / 20 / R5 / S70G

FRD17K/100/20/R5/S70G  
FRD17K/200/20/R5/S70G  
FRD17K/300/20/R5/S70G

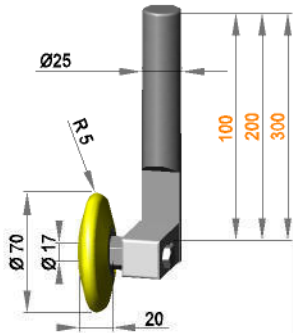

Rollenhalterung Ø25 drehbar  
mit Rolle RR17 / 20 / R5 / S90Gr

FRD17K/100/20/R5/S90Gr  
FRD17K/200/20/R5/S90Gr  
FRD17K/300/20/R5/S90Gr

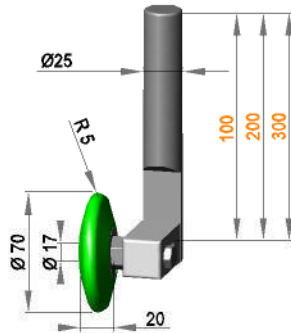

Rollenhalterung Ø25 drehbar  
mit Rolle RR17 / 20 / R5 / AL

FRD17K/100/20/R5/AL  
FRD17K/200/20/R5/AL  
FRD17K/300/20/R5/AL

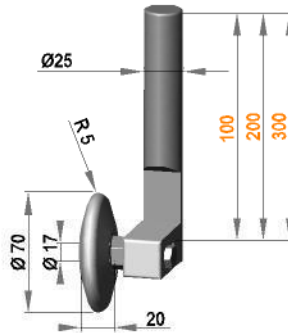

Rollenhalterung Ø25 drehbar  
mit Rolle RR17 / 20 / R5 / PO

FRD17K/100/20/R5/PO  
FRD17K/200/20/R5/PO  
FRD17K/300/20/R5/PO

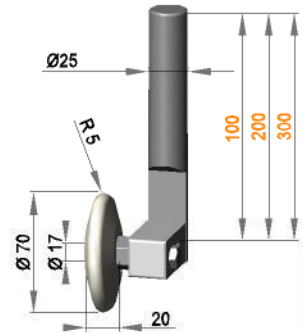

Andere Abmessungen und  
Materialien auf Anfrage !

Rollenhalterung Ø25 drehbar  
mit Rolle RR17 / 20 / R10 / S30B

FRD17K/100/20/R10/S30B  
FRD17K/200/20/R10/S30B  
FRD17K/300/20/R10/S30B

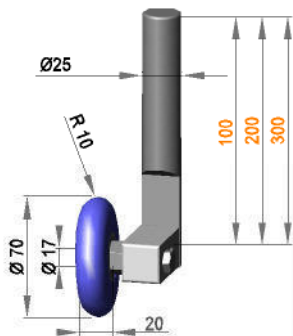

Rollenhalterung Ø25 drehbar  
mit Rolle RR17 / 20 / R10 / S50R

FRD17K/100/20/R10/S50R  
FRD17K/200/20/R10/S50R  
FRD17K/300/20/R10/S50R

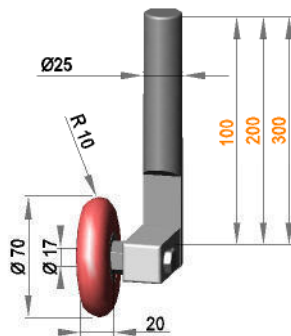

Rollenhalterung Ø25 drehbar  
mit Rolle RR17 / 20 / R10 / S70G

FRD17K/100/20/R10/S70G  
FRD17K/200/20/R10/S70G  
FRD17K/300/20/R10/S70G

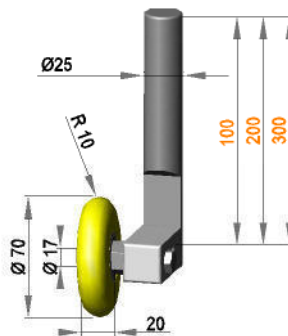

Rollenhalterung Ø25 drehbar  
mit Rolle RR17 / 20 / R10 / S90Gr

FRD17K/100/20/R10/S90Gr  
FRD17K/200/20/R10/S90Gr  
FRD17K/300/20/R10/S90Gr

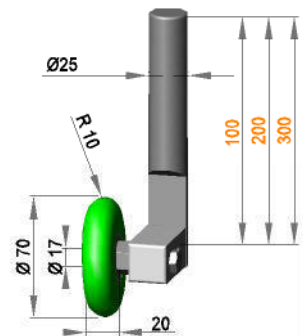

Rollenhalterung Ø25 drehbar  
mit Rolle RR17 / 20 / R10 / AL

FRD17K/100/20/R10/AL  
FRD17K/200/20/R10/AL  
FRD17K/300/20/R10/AL

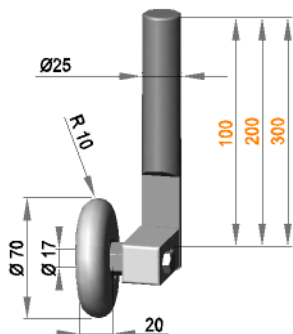

Rollenhalterung Ø25 drehbar  
mit Rolle RR17 / 20 / R10 / PO

FRD17K/100/20/R10/PO  
FRD17K/200/20/R10/PO  
FRD17K/300/20/R10/PO

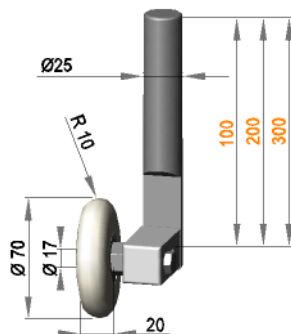

Andere Abmessungen und  
Materialien auf Anfrage !

Rollenhalterung Ø25 drehbar  
mit Rolle RR17 / 30 / R15 / S30B

FRD17K/100/30/R15/S30B  
FRD17K/200/30/R15/S30B  
FRD17K/300/30/R15/S30B

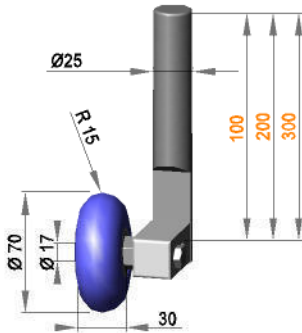

Rollenhalterung Ø25 drehbar  
mit Rolle RR17 / 30 / R15 / S50R

FRD17K/100/30/R15/S50R  
FRD17K/200/30/R15/S50R  
FRD17K/300/30/R15/S50R

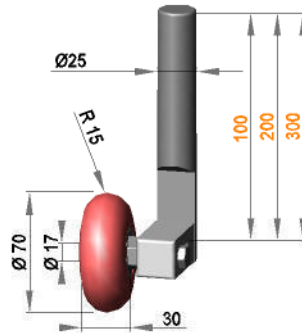

Rollenhalterung Ø25 drehbar  
mit Rolle RR17 / 30 / R15 / S70G

FRD17K/100/30/R15/S70G  
FRD17K/200/30/R15/S70G  
FRD17K/300/30/R15/S70G

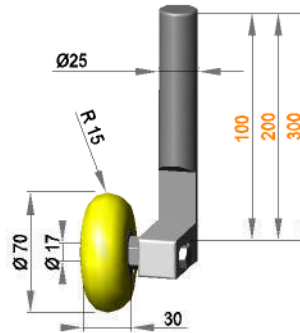

Rollenhalterung Ø25 drehbar  
mit Rolle RR17 / 30 / R15 / S90Gr

FRD17K/100/30/R15/S90Gr  
FRD17K/200/30/R15/S90Gr  
FRD17K/300/30/R15/S90Gr

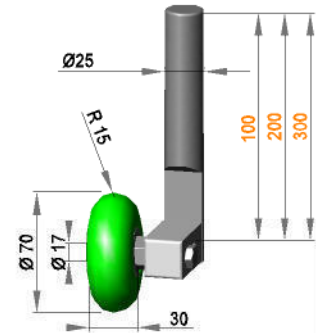

Rollenhalterung Ø25 drehbar  
mit Rolle RR17 / 30 / R15 / AL

FRD17K/100/30/R15/AL  
FRD17K/200/30/R15/AL  
FRD17K/300/30/R15/AL

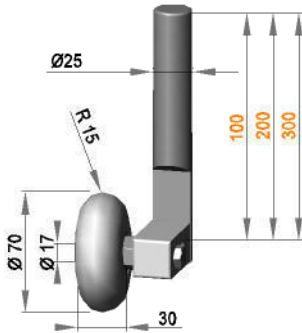

Rollenhalterung Ø25 drehbar  
mit Rolle RR17 / 30 / R15 / PO

FRD17K/100/30/R15/PO  
FRD17K/200/30/R15/PO  
FRD17K/300/30/R15/PO

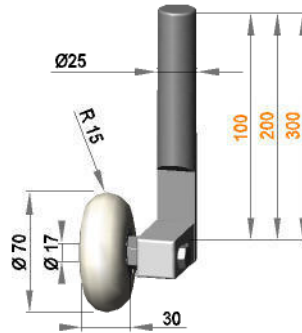

Andere Abmessungen und  
Materialien auf Anfrage !

Rollenhalterung Ø25 drehbar  
mit Rolle NR17 / 20 / R5 / S30B

FRD17K/100/20/NR5/S30B  
FRD17K/200/20/NR5/S30B  
FRD17K/300/20/NR5/S30B

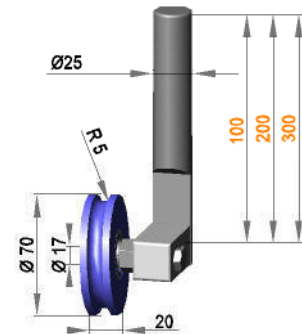

Rollenhalterung Ø25 drehbar  
mit Rolle NR17 / 20 / R5 / S50R

FRD17K/100/20/NR5/S50R  
FRD17K/200/20/NR5/S50R  
FRD17K/300/20/NR5/S50R

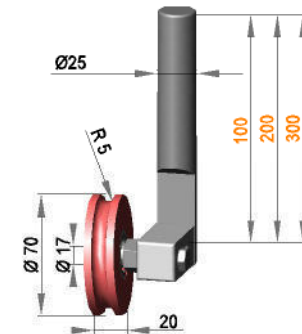

Rollenhalterung Ø25 drehbar  
mit Rolle NR17 / 20 / R5 / S70G

FRD17K/100/20/NR5/S70G  
FRD17K/200/20/NR5/S70G  
FRD17K/300/20/NR5/S70G

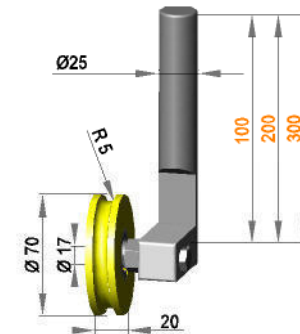

Rollenhalterung Ø25 drehbar  
mit Rolle NR17 / 20 / R5 / S90Gr

FRD17K/100/20/NR5/S90Gr  
FRD17K/200/20/NR5/S90Gr  
FRD17K/300/20/NR5/S90Gr

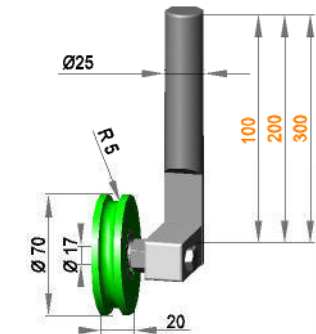

Rollenhalterung Ø25 drehbar  
mit Rolle NR17 / 20 / R5 / AL

FRD17K/100/20/NR5/AL  
FRD17K/200/20/NR5/AL  
FRD17K/300/20/NR5/AL

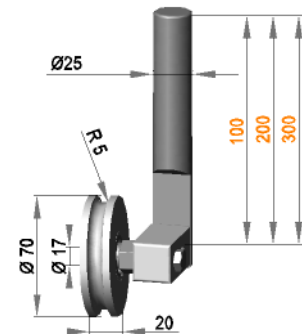

Rollenhalterung Ø25 drehbar  
mit Rolle NR17 / 20 / R5 / PO

FRD17K/100/20/NR5/PO  
FRD17K/200/20/NR5/PO  
FRD17K/300/20/NR5/PO

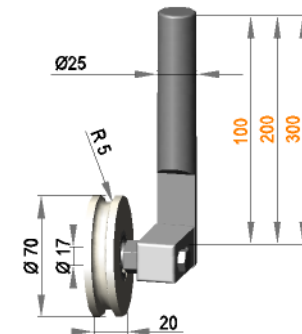

Andere Abmessungen und  
Materialien auf Anfrage !

Rollenhalterung Ø25 drehbar  
mit Rolle FR17 / 20 / K3 / AL

FRD17K/100/20/K3/AL  
FRD17K/200/20/K3/AL  
FRD17K/300/20/K3/AL

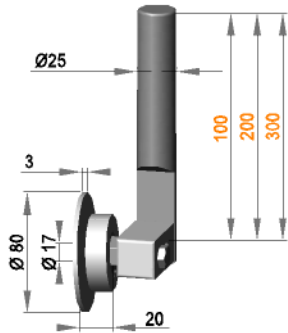

Rollenhalterung Ø25 drehbar  
mit Rolle FR17 / 20 / K3 / PO

FRD17K/100/20/K3/PO  
FRD17K/200/20/K3/PO  
FRD17K/300/20/K3/PO

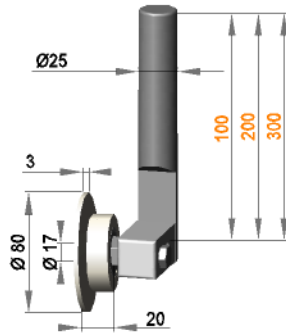

Andere Abmessungen und  
Materialien auf Anfrage !

Rollenhalterung Ø25 drehbar  
mit Rolle FR17 / 20 / 45 / AL

FRD17K/100/20/F45/AL  
FRD17K/200/20/F45/AL  
FRD17K/300/20/F45/AL

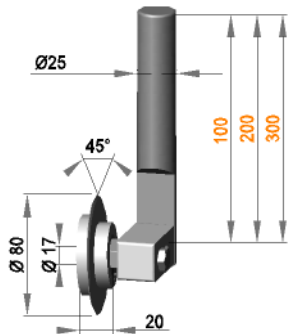

Rollenhalterung Ø25 drehbar  
mit Rolle FR17 / 20 / 45 / PO

FRD17K/100/20/F45/PO  
FRD17K/200/20/F45/PO  
FRD17K/300/20/F45/PO

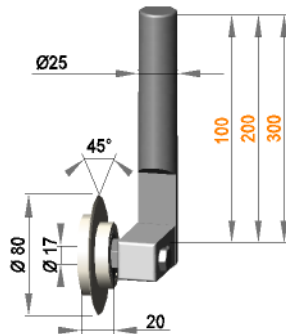

Andere Abmessungen und  
Materialien auf Anfrage !

Rollenhalterung □ 25 drehbar  
mit Rolle ER 17 / 15 / 45 / S70G

FKD17K/100/15/45/S70G  
FKD17K/200/15/45/S70G  
FKD17K/300/15/45/S70G

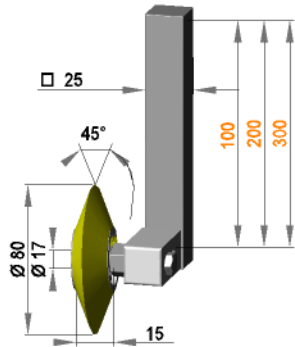

Rollenhalterung □ 25 drehbar  
mit Rolle ER 17 / 15 / 45 / S90Gr

FKD17K/100/15/45/S90Gr  
FKD17K/200/15/45/S90Gr  
FKD17K/300/15/45/S90Gr

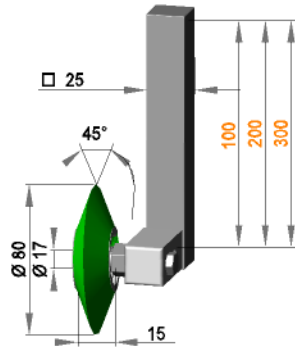

Rollenhalterung □ 25 drehbar  
mit Rolle ER 17 / 18 / 45 / AL

FKD17K/100/18/45/AL  
FKD17K/200/18/45/AL  
FKD17K/300/18/45/AL

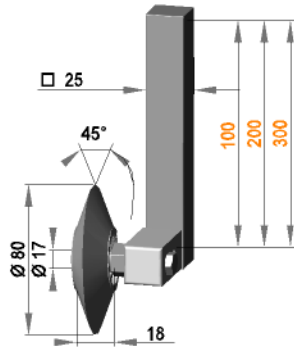

Rollenhalterung □ 25 drehbar  
mit Rolle ER 17 / 18 / 45 / PO

FKD17K/100/18/45/PO  
FKD17K/200/18/45/PO  
FKD17K/300/18/45/PO

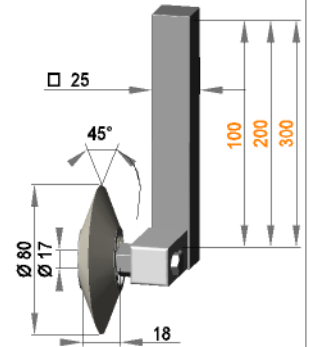

Andere Abmessungen und  
Materialien auf Anfrage !

Rollenhalterung □ 25 drehbar  
mit Rolle ER 17 / 25 / 80 / S30B

FKD17K/100/25/80/S30B  
FKD17K/200/25/80/S30B  
FKD17K/300/25/80/S30B

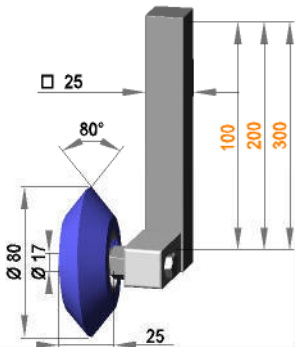

Rollenhalterung □ 25 drehbar  
mit Rolle ER 17 / 25 / 80 / S50R

FKD17K/100/25/80/S50R  
FKD17K/200/25/80/S50R  
FKD17K/300/25/80/S50R

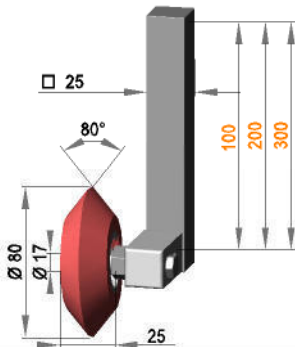

Rollenhalterung □ 25 drehbar  
mit Rolle ER 17 / 25 / 80 / S70G

FKD17K/100/25/80/S70G  
FKD17K/200/25/80/S70G  
FKD17K/300/25/80/S70G

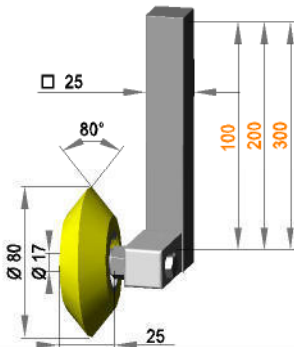

Rollenhalterung □ 25 drehbar  
mit Rolle ER 17 / 25 / 80 / S90Gr

FKD17K/100/25/80/S90Gr  
FKD17K/200/25/80/S90Gr  
FKD17K/300/25/80/S90Gr

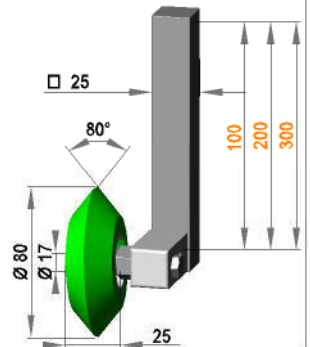

Rollenhalterung □ 25 drehbar  
mit Rolle ER 17 / 25 / 80 / AL

FKD17K/100/25/80/AL  
FKD17K/200/25/80/AL  
FKD17K/300/25/80/AL

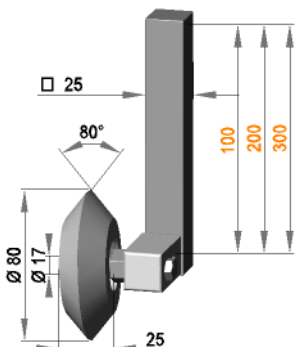

Rollenhalterung □ 25 drehbar  
mit Rolle ER 17 / 25 / 80 / PO

FKD17K/100/25/80/PO  
FKD17K/200/25/80/PO  
FKD17K/300/25/80/PO

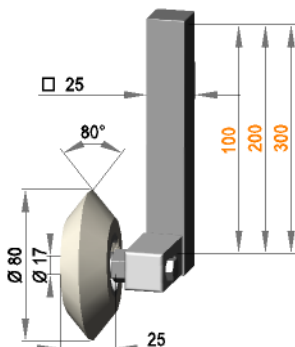

Andere Abmessungen und  
Materialien auf Anfrage !



Rollenhalterung □ 25 drehbar  
mit Rolle RR17 / 20 / R5 / S70G

FKD17K/100/20/R5/S70G  
FKD17K/200/20/R5/S70G  
FKD17K/300/20/R5/S70G

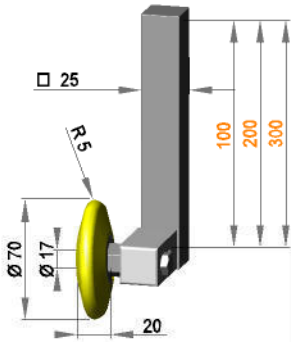

Rollenhalterung □ 25 drehbar  
mit Rolle RR17 / 20 / R5 / S90Gr

FKD17K/100/20/R5/S90Gr  
FKD17K/200/20/R5/S90Gr  
FKD17K/300/20/R5/S90Gr

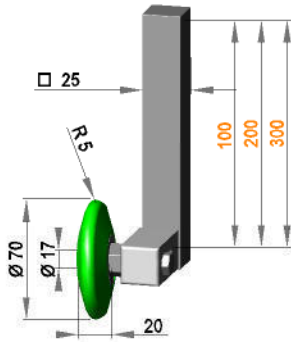

Rollenhalterung □ 25 drehbar  
mit Rolle RR17 / 20 / R5 / AL

FKD17K/100/20/R5/AL  
FKD17K/200/20/R5/AL  
FKD17K/300/20/R5/AL

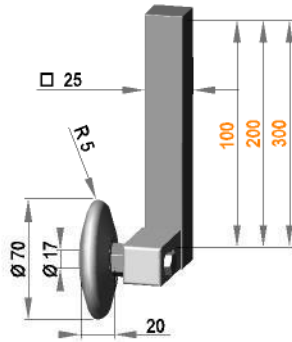

Rollenhalterung □ 25 drehbar  
mit Rolle RR17 / 20 / R5 / PO

FKD17K/100/20/R5/PO  
FKD17K/200/20/R5/PO  
FKD17K/300/20/R5/PO

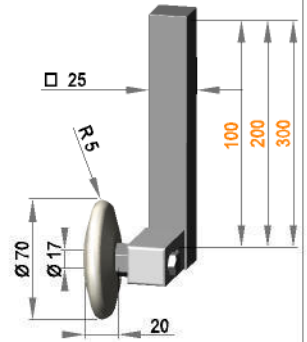

Andere Abmessungen und  
Materialien auf Anfrage !

Rollenhalterung □ 25 drehbar  
mit Rolle RR17 / 20 / R10 / S30B

FKD17K/100/20/R10/S30B  
FKD17K/200/20/R10/S30B  
FKD17K/300/20/R10/S30B

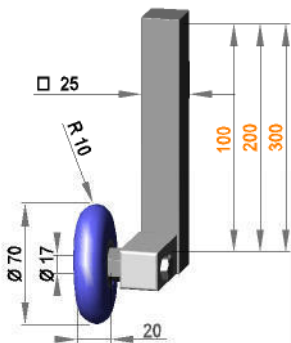

Rollenhalterung □ 25 drehbar  
mit Rolle RR17 / 20 / R10 / S50R

FKD17K/100/20/R10/S50R  
FKD17K/200/20/R10/S50R  
FKD17K/300/20/R10/S50R

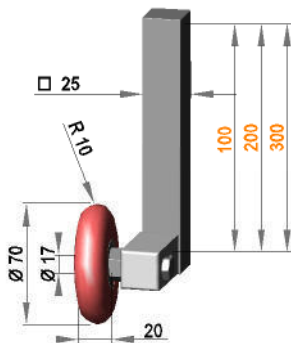

Rollenhalterung □ 25 drehbar  
mit Rolle RR17 / 20 / R10 / S70G

FKD17K/100/20/R10/S70G  
FKD17K/200/20/R10/S70G  
FKD17K/300/20/R10/S70G

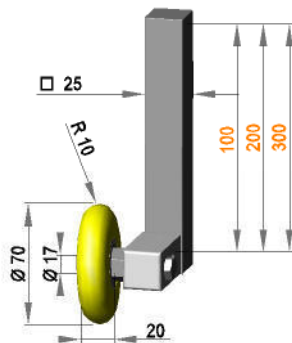

Rollenhalterung □ 25 drehbar  
mit Rolle RR17 / 20 / R10 / S90Gr

FKD17K/100/20/R10/S90Gr  
FKD17K/200/20/R10/S90Gr  
FKD17K/300/20/R10/S90Gr

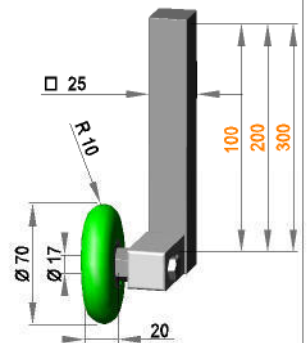

Rollenhalterung □ 25 drehbar  
mit Rolle RR17 / 20 / R10 / AL

FKD17K/100/20/R10/AL  
FKD17K/200/20/R10/AL  
FKD17K/300/20/R10/AL

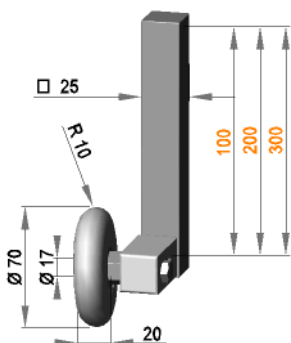

Rollenhalterung □ 25 drehbar  
mit Rolle RR17 / 20 / R10 / PO

FKD17K/100/20/R10/PO  
FKD17K/200/20/R10/PO  
FKD17K/300/20/R10/PO

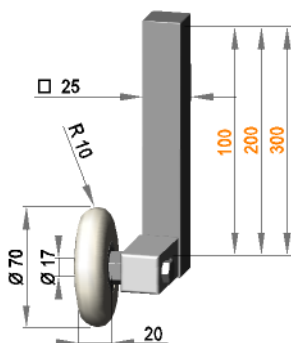

Andere Abmessungen und  
Materialien auf Anfrage !

**Rollenhalterung □ 25 drehbar  
mit Rolle RR17 / 30 / R15 / S30B**  
FKD17K/100/30/R15/S30B  
FKD17K/200/30/R15/S30B  
FKD17K/300/30/R15/S30B

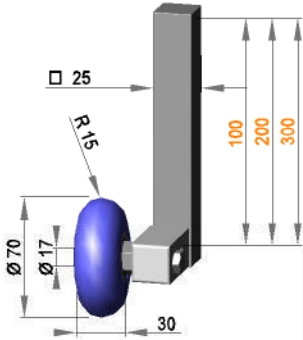

**Rollenhalterung □ 25 drehbar  
mit Rolle RR17 / 30 / R15 / S50R**  
FKD17K/100/30/R15/S50R  
FKD17K/200/30/R15/S50R  
FKD17K/300/30/R15/S50R

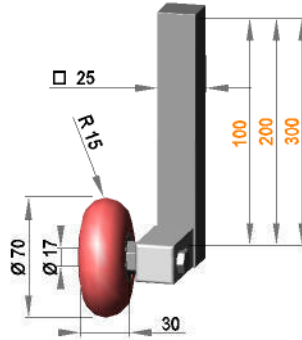

**Rollenhalterung □ 25 drehbar  
mit Rolle RR17 / 30 / R15 / S70G**  
FKD17K/100/30/R15/S70G  
FKD17K/200/30/R15/S70G  
FKD17K/300/30/R15/S70G

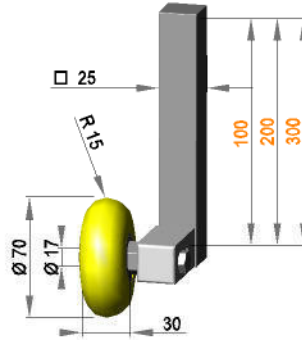

**Rollenhalterung □ 25 drehbar  
mit Rolle RR17 / 30 / R15 / S90Gr**  
FKD17K/100/30/R15/S90Gr  
FKD17K/200/30/R15/S90Gr  
FKD17K/300/30/R15/S90Gr

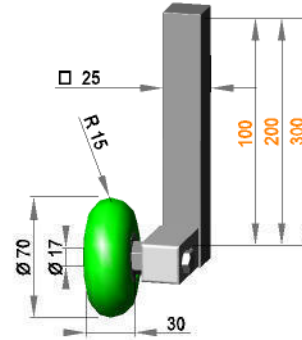

**Rollenhalterung □ 25 drehbar  
mit Rolle RR17 / 30 / R15 / AL**  
FKD17K/100/30/R15/AL  
FKD17K/200/30/R15/AL  
FKD17K/300/30/R15/AL

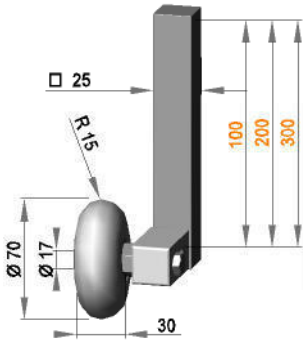

**Rollenhalterung □ 25 drehbar  
mit Rolle RR17 / 30 / R15 / PO**  
FKD17K/100/30/R15/PO  
FKD17K/200/30/R15/PO  
FKD17K/300/30/R15/PO

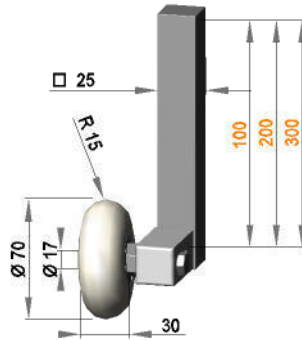

Andere Abmessungen und  
Materialien auf Anfrage !

**Rollenhalterung □ 25 drehbar  
mit Rolle NR17 / 20 / R5 / S30B**  
FKD17K/100/20/NR5/S30B  
FKD17K/200/20/NR5/S30B  
FKD17K/300/20/NR5/S30B

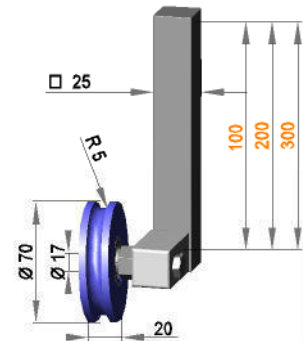

**Rollenhalterung □ 25 drehbar  
mit Rolle NR17 / 20 / R5 / S50R**  
FKD17K/100/20/NR5/S50R  
FKD17K/200/20/NR5/S50R  
FKD17K/300/20/NR5/S50R

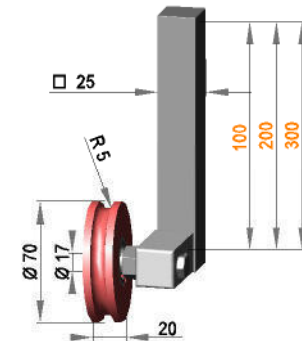

**Rollenhalterung □ 25 drehbar  
mit Rolle NR17 / 20 / R5 / S70G**  
FKD17K/100/20/NR5/S70G  
FKD17K/200/20/NR5/S70G  
FKD17K/300/20/NR5/S70G

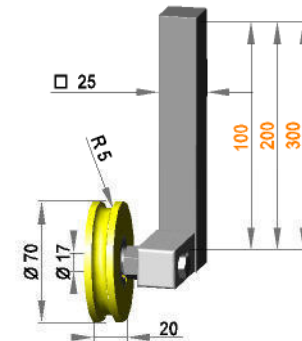

**Rollenhalterung □ 25 drehbar  
mit Rolle NR17 / 20 / R5 / S90Gr**  
FKD17K/100/20/NR5/S90Gr  
FKD17K/200/20/NR5/S90Gr  
FKD17K/300/20/NR5/S90Gr

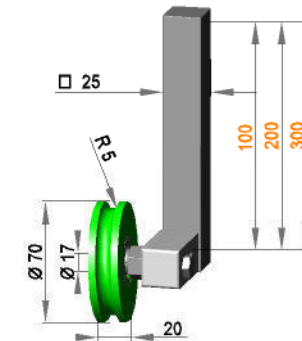

**Rollenhalterung □ 25 drehbar  
mit Rolle NR17 / 20 / R5 / AL**  
FKD17K/100/20/NR5/AL  
FKD17K/200/20/NR5/AL  
FKD17K/300/20/NR5/AL

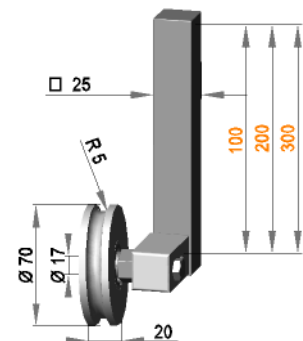

**Rollenhalterung □ 25 drehbar  
mit Rolle NR17 / 20 / R5 / PO**  
FKD17K/100/20/NR5/PO  
FKD17K/200/20/NR5/PO  
FKD17K/300/20/NR5/PO

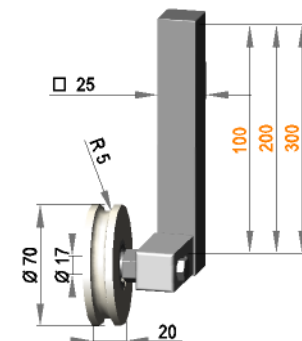

Andere Abmessungen und  
Materialien auf Anfrage !

Rollenhalterung □ 25 drehbar  
mit Rolle FR17 / 20 / K3 / AL

FKD17K/100/20/K3/AL  
FKD17K/200/20/K3/AL  
FKD17K/300/20/K3/AL

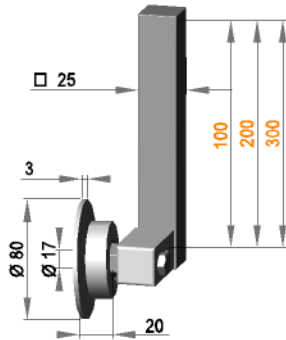

Rollenhalterung □ 25 drehbar  
mit Rolle FR17 / 20 / K3 / PO

FKD17K/100/20/K3/PO  
FKD17K/200/20/K3/PO  
FKD17K/300/20/K3/PO

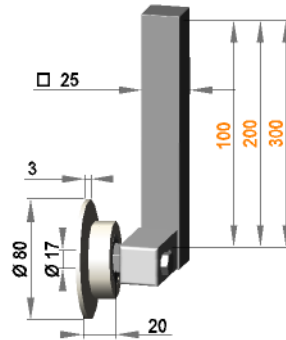

Andere Abmessungen und  
Materialien auf Anfrage !

Rollenhalterung □ 25 drehbar  
mit Rolle FR17 / 20 / 45 / AL

FKD17K/100/20/F45/AL  
FKD17K/200/20/F45/AL  
FKD17K/300/20/F45/AL

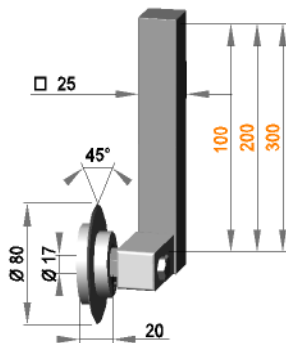

Rollenhalterung □ 25 drehbar  
mit Rolle FR17 / 20 / 45 / PO

FKD17K/100/20/F45/PO  
FKD17K/200/20/F45/PO  
FKD17K/300/20/F45/PO

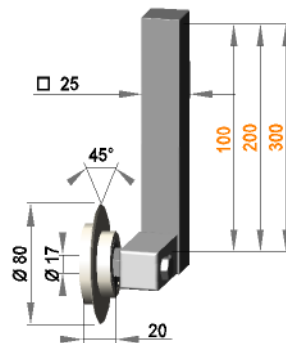

Andere Abmessungen und  
Materialien auf Anfrage !





Kaschierwalze

KW 25 / 150 / S30B  
 KW 25 / 200 / S30B  
 KW 25 / 250 / S30B  
 KW 25 / 300 / S30B  
 KW 25 / 350 / S30B  
 KW 25 / 450 / S30B

Silikon 30 shore

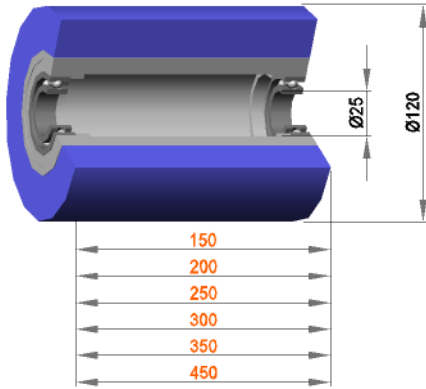

Kaschierwalze

KW 25 / 150 / S50R  
 KW 25 / 200 / S50R  
 KW 25 / 250 / S50R  
 KW 25 / 300 / S50R  
 KW 25 / 350 / S50R  
 KW 25 / 450 / S50R

Silikon 50 shore

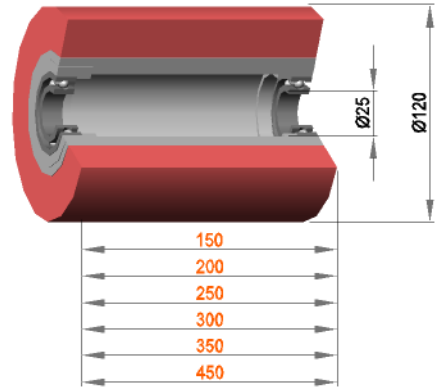

Kaschierwalze

KW 25 / 150 / S70G  
 KW 25 / 200 / S70G  
 KW 25 / 250 / S70G  
 KW 25 / 300 / S70G  
 KW 25 / 350 / S70G  
 KW 25 / 450 / S70G

Silikon 70 shore

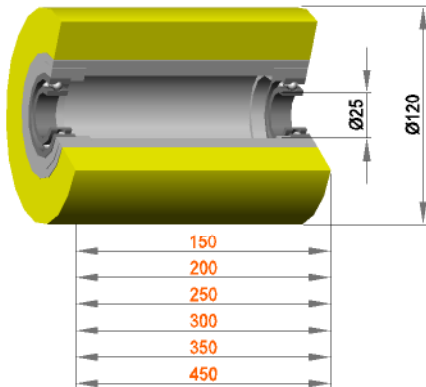

Kaschierwalze

KW 25 / 150 / S90Gr  
 KW 25 / 200 / S90Gr  
 KW 25 / 250 / S90Gr  
 KW 25 / 300 / S90Gr  
 KW 25 / 350 / S90Gr  
 KW 25 / 450 / S90Gr

Silikon 90 shore

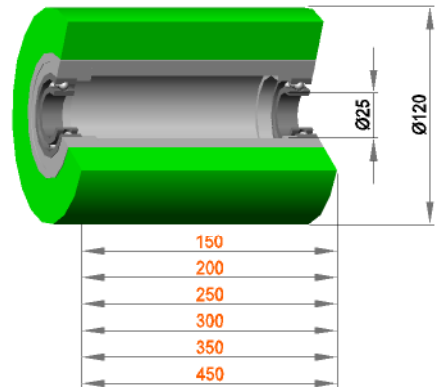

Andere Rollenabmessungen und  
 Rollenmaterialien auf Anfrage !

Kaschierwalze

KW 30 / 150 / S30B  
 KW 30 / 200 / S30B  
 KW 30 / 250 / S30B  
 KW 30 / 300 / S30B  
 KW 30 / 350 / S30B  
 KW 30 / 450 / S30B

Silikon 30 shore

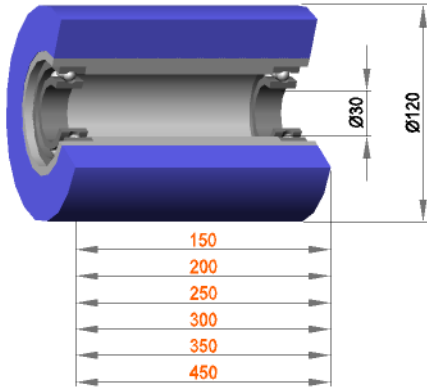

Kaschierwalze

KW 30 / 150 / S50R  
 KW 30 / 200 / S50R  
 KW 30 / 250 / S50R  
 KW 30 / 300 / S50R  
 KW 30 / 350 / S50R  
 KW 30 / 450 / S50R

Silikon 50 shore

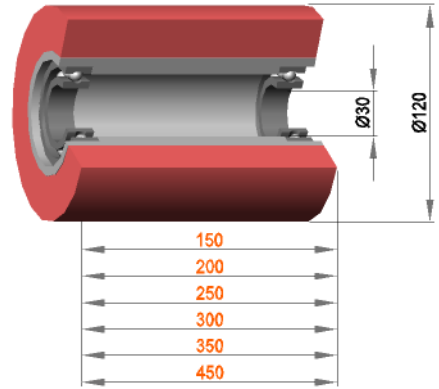

Kaschierwalze

KW 30 / 150 / S70G  
 KW 30 / 200 / S70G  
 KW 30 / 250 / S70G  
 KW 30 / 300 / S70G  
 KW 30 / 350 / S70G  
 KW 30 / 450 / S70G

Silikon 70 shore

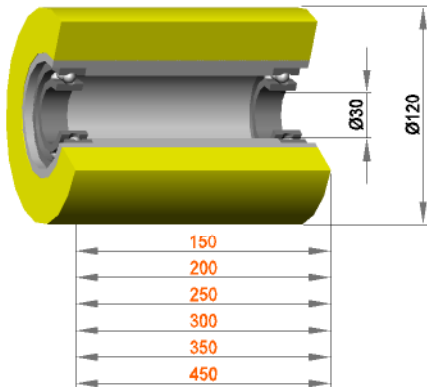

Kaschierwalze

KW 30 / 150 / S90Gr  
 KW 30 / 200 / S90Gr  
 KW 30 / 250 / S90Gr  
 KW 30 / 300 / S90Gr  
 KW 30 / 350 / S90Gr  
 KW 30 / 450 / S90Gr

Silikon 90 shore

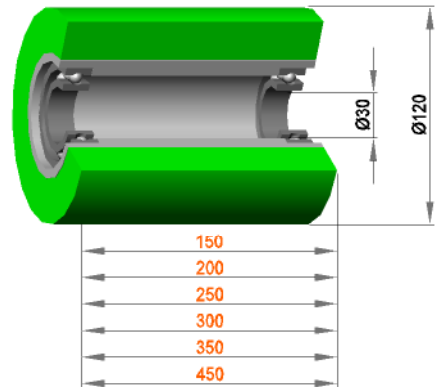

Andere Rollenabmessungen und  
 Rollenmaterialien auf Anfrage !

Transportrad TR 150 / 10 / S70G

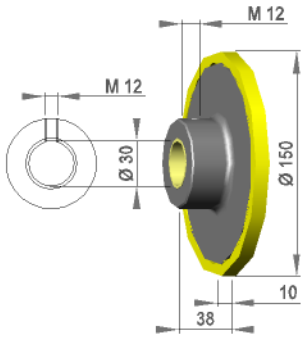

Silikon 70 shore

Transportrad TR 150 / 10 / S90Gr

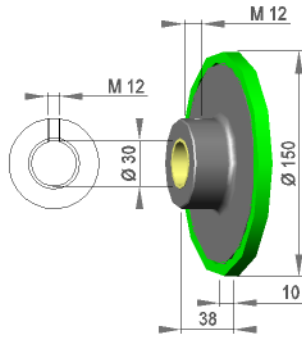

Silikon 90 shore

**Unser Service für Sie !**

Wir beschichten alle abgenutzten Transporträder für Kaschieranlagen mit:  
SILIKON 70 shore  
SILIKON 90 shore

Durch unsere Standard-Vulkanisierungswerkzeuge können wir eine preiswerte Alternative zum Neukauf bieten.

Transportrad TR 150 / 20 / S70G

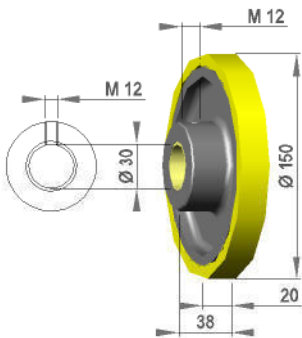

Silikon 70 shore

Transportrad TR 150 / 20 / S90Gr

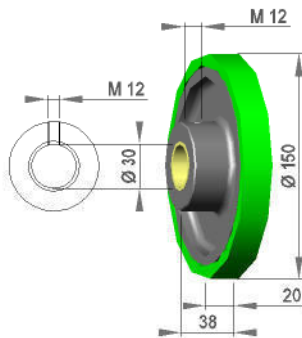

Silikon 90 shore

Transportrad TR 150 / 20 / ST

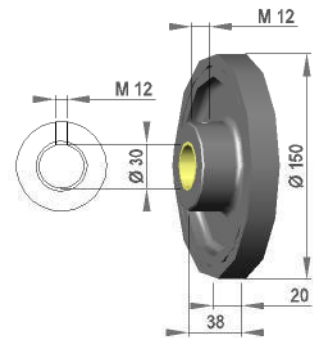

Stahl

Transportrad TR 200 / 10 / S70G

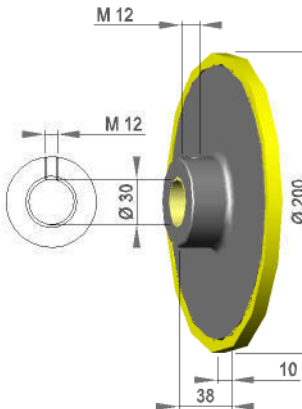

Silikon 70 shore

Transportrad TR 200 / 10 / S90Gr

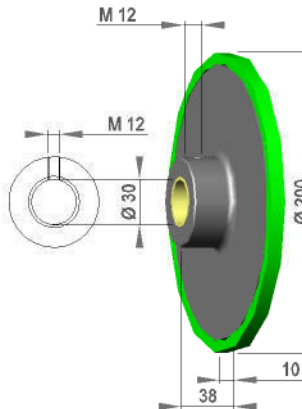

Silikon 90 shore

Andere Materialien und Abmessungen auf Anfrage !

Transportrad TR 200 / 20 / S70G

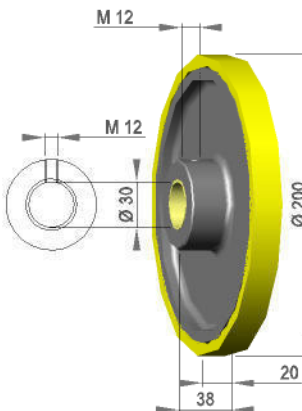

Silikon 70 shore

Transportrad TR 200 / 20 / S90Gr

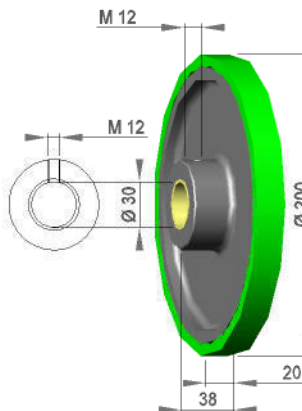

Silikon 90 shore

Transportrad TR 200 / 20 / ST

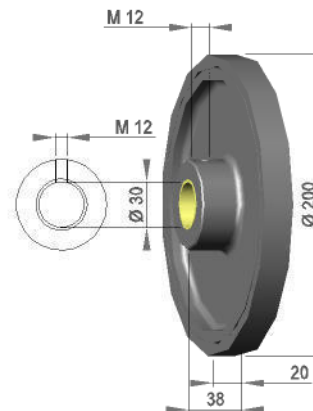

Stahl



Transportrad TRF 240 / 10 / S70G

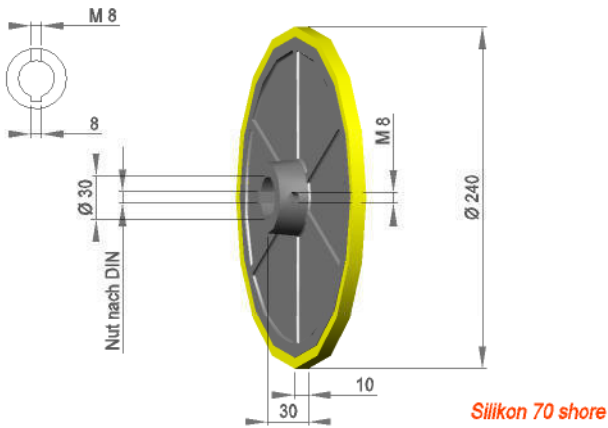

Transportrad TRF 240 / 10 / S90Gr

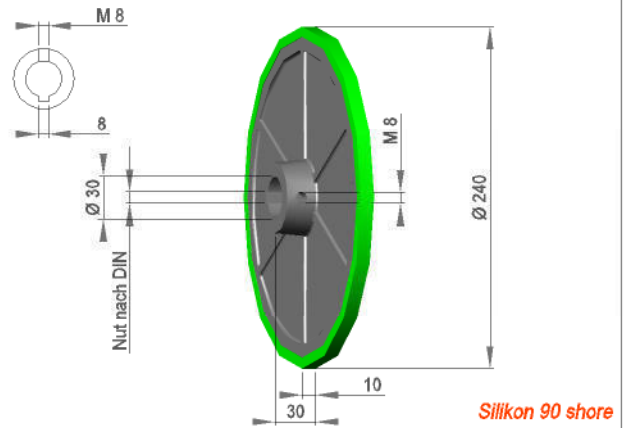

Transportrad TRF 240 / 30 / S70G

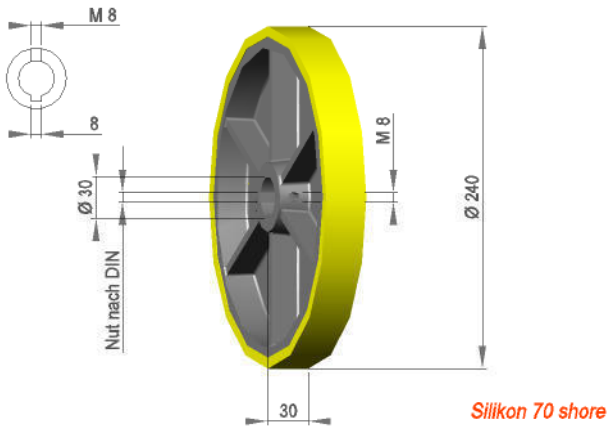

Transportrad TRF 240 / 30 / S90Gr

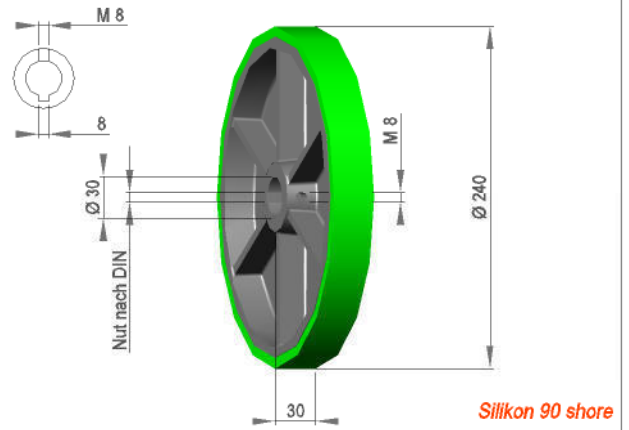

Transportrad TRF 240 / 50 / S70G

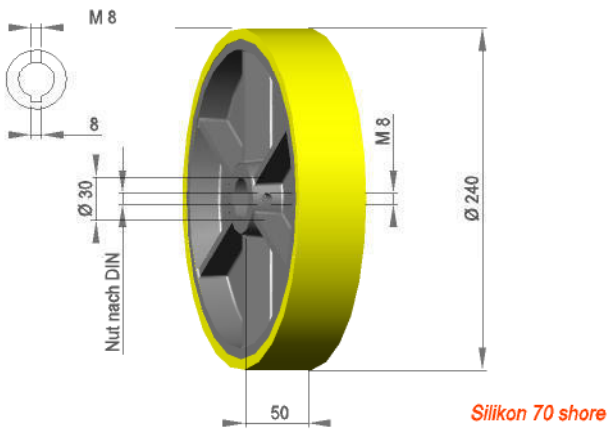

Transportrad TRF 240 / 50 / S90G

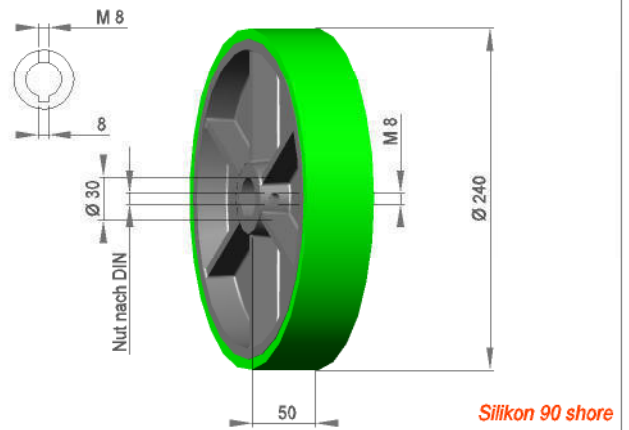

### Unser Service für Sie !

Wir beschichten alle abgenutzten Transporträder für Kaschieranlagen mit:

SILIKON 70 shore

SILIKON 90 shore

Durch unsere Standard- Vulkanisierungswerkzeuge können wir eine preiswerte Alternative zum Neukauf bieten.

Andere Materialien und Abmessungen auf Anfrage !

Transportrad TRD 160 / 14 / S70G

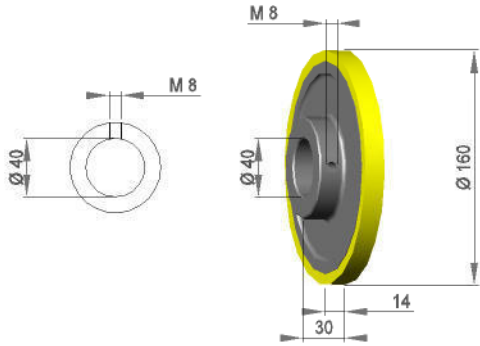

Silikon 70 shore

Transportrad TRD 160 / 14 / S90Gr

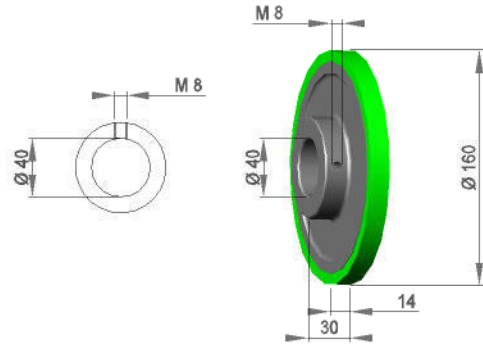

Silikon 90 shore

Transportrad TRD 160 / 28 / S70G

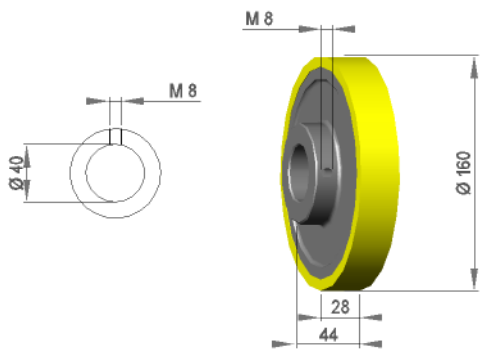

Silikon 70 shore

Transportrad TRD 160 / 28 / S90Gr

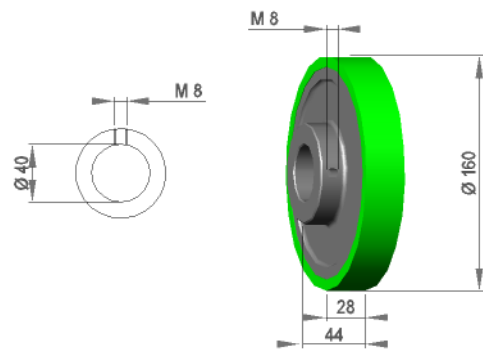

Silikon 90 shore

Transportrad TRD 160 / 50 / S70G

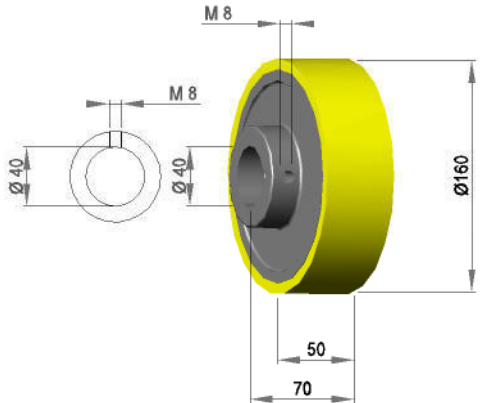

Silikon 70 shore

Transportrad TRD 160 / 50 / S90Gr

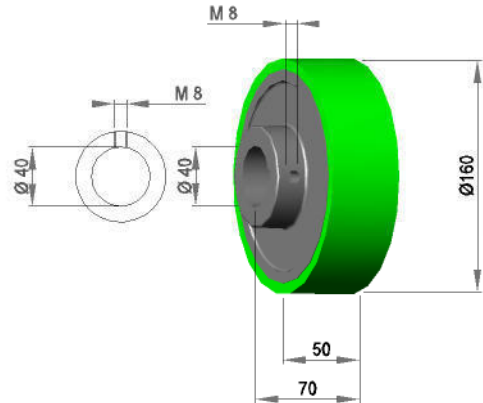

Silikon 90 shore

Transportrad TRBA 200 / 13 / S70G

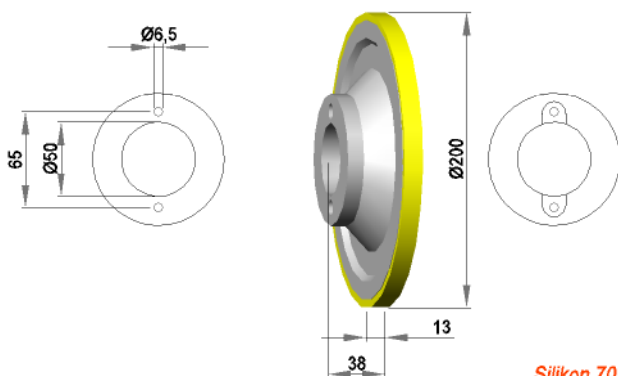

Silikon 70 shore

Transportrad TRBA 200 / 13 / S90Gr

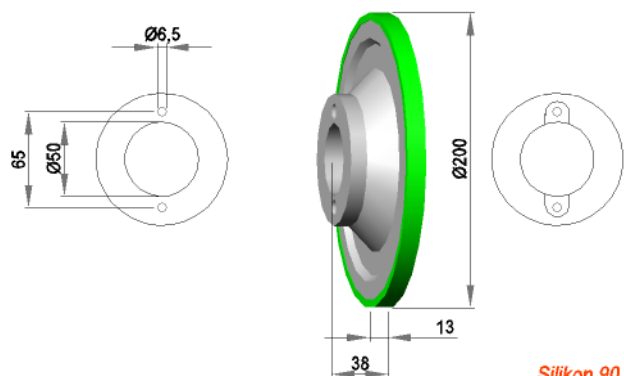

Silikon 90 shore

## Antriebswelle

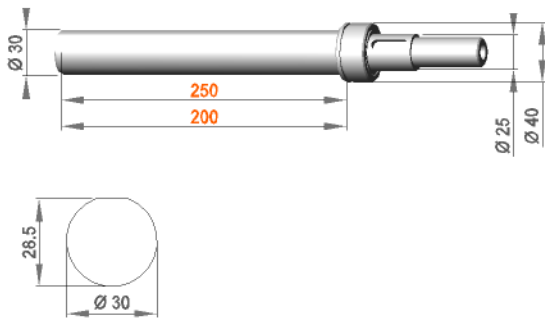
WTR 25 / 200 / VA  
WTR 25 / 250 / VA

## Antriebswelle

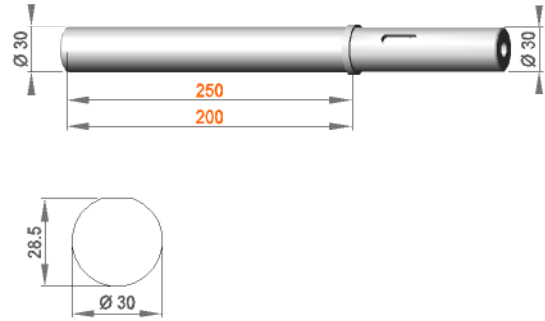
WTR 30 / 200 / VA  
WTR 30 / 250 / VA

## Antriebswelle

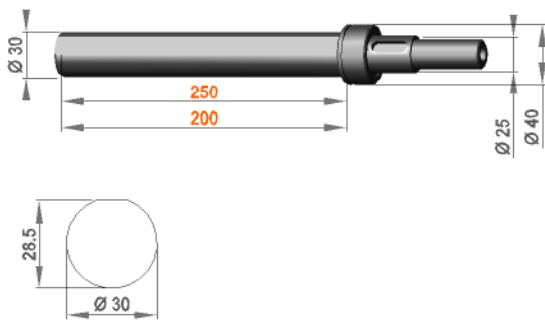
WTR 25 / 200  
WTR 25 / 250

## Antriebswelle

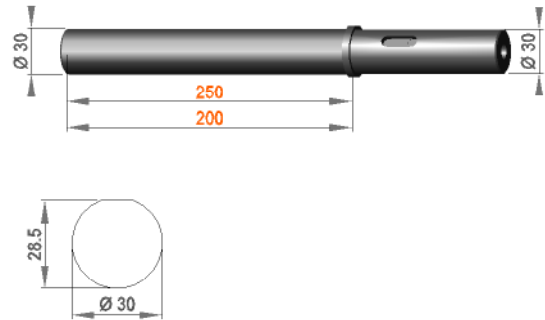
WTR 30 / 200  
WTR 30 / 250

## Antriebswelle mit Skala

WTRF 30 / 105

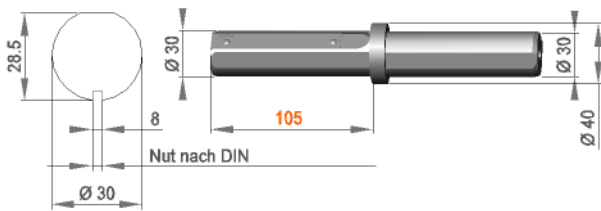
*Andere Materialien und Abmessungen auf Anfrage !*

Die Linear- Führung mit Riemen wird anstelle von Transporträdern auf den Antriebswellen montiert.

Durch den Einsatz dieser Führung wird das Profil genauer geführt.

Der Effekt wird durch die Auflagefläche erreicht. Transporträder bieten nur eine geringe Fläche zum Übertragen der Kraft auf das Profil.

Durch den Riemen wird die Kraft gleichmäßiger auf eine große Fläche übertragen. Damit wird eine hohe Laufruhe des Profiles erreicht.

Wir beraten Sie gern über weitere Einsatzmöglichkeiten.

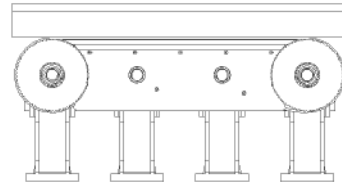
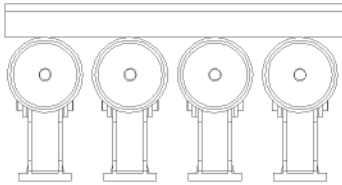

#### LF/5/K Linear- Führung zum Kaschieren

Preise auf Anfrage!

Diese Version ist für den Bereich Kaschieren konzipiert. Unter der Kaschierwalze ist ein weiteres Rad angeordnet, um den Druck aufzunehmen.

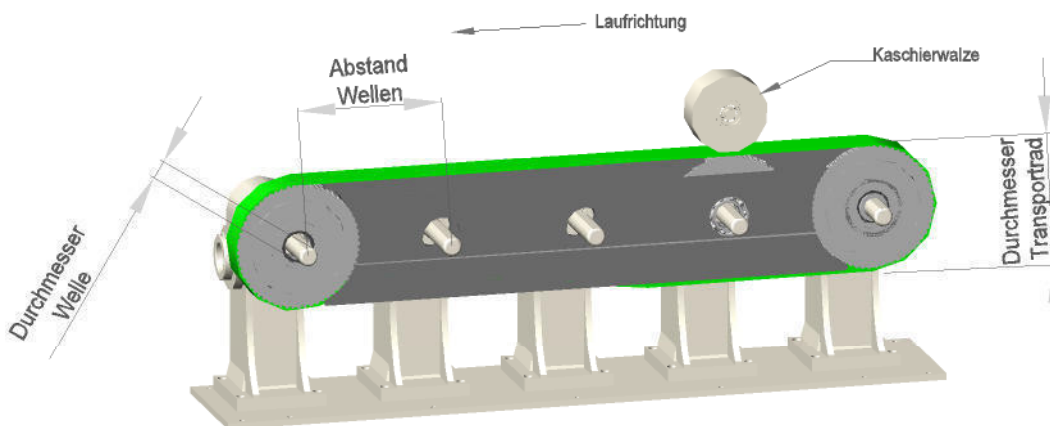

Maschinengestell, Antriebsböcke und Kaschierwalze nicht im Lieferumfang.

Für Anfragen benötigen wir oben genannte Angaben.

#### LF/4/B Linear- Führung zum Besäumen

Preise auf Anfrage!

Diese Version ist für den Bereich Besäumen konzipiert.

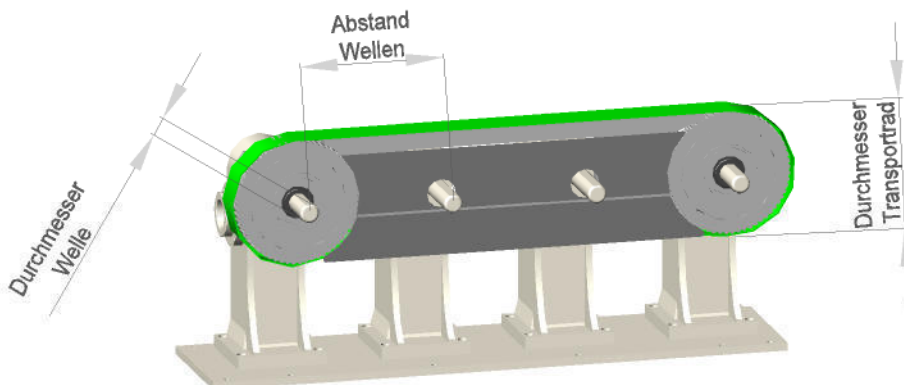

Maschinengestell und Antriebsböcke nicht im Lieferumfang.

Für Anfragen benötigen wir oben genannte Angaben.

Werkzeugträger 900mm lang, Abstand 112,5, linke Ausführung

WZT 40 / 900 / 112 / GL / AL

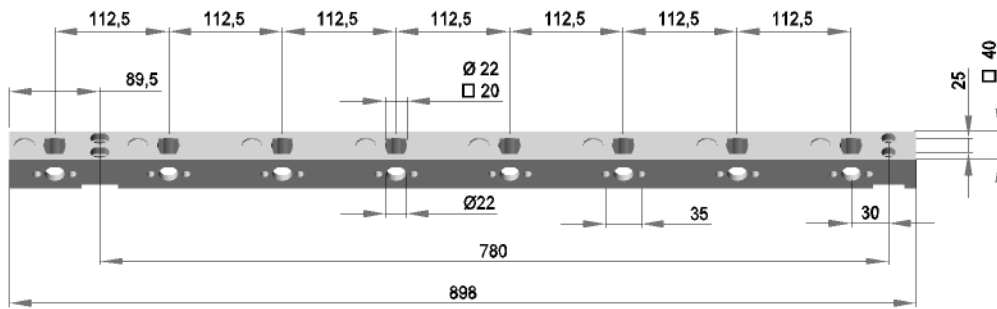

Werkzeugträger 900mm lang, Abstand 112,5 mm, rechte Ausführung

WZT 40 / 900 / 112 / GR / AL

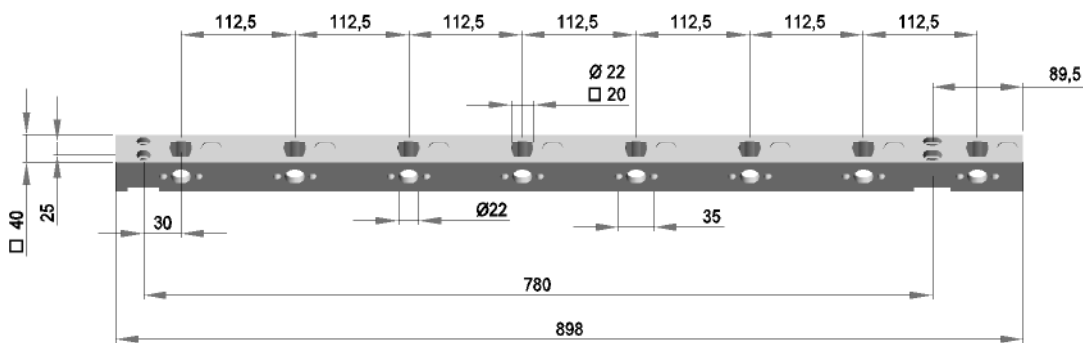

Werkzeugträger für Höhenverstellung

WZT 40 / 900 / H / AL

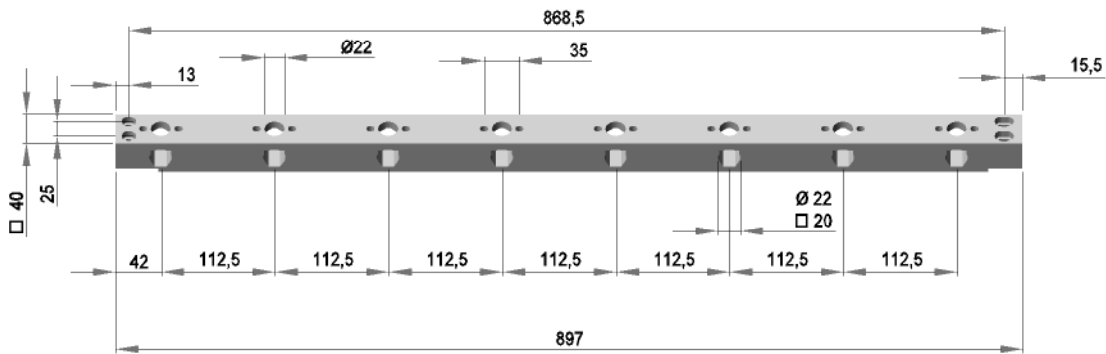

Aufnahme für Schnellspannsystem

ASP 40

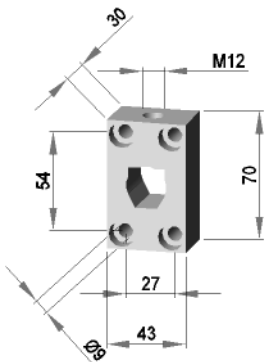

Führungselement

FE 40

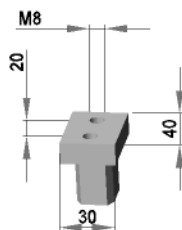

Spannelement

SE 40

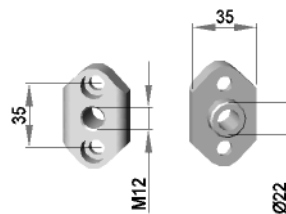

Andere Abmessungen und Materialien auf Anfrage !

Werkzeugträger 815 mm lang, Abstand 125, 6 Aufnahmen

WZTA 40 / 815 / 125 / GU / AL

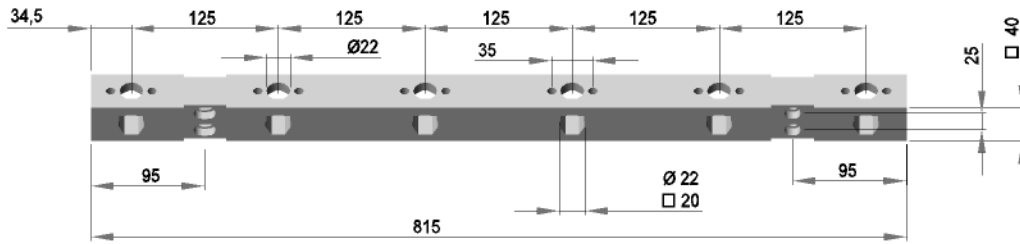

Werkzeugträger 940 mm lang, Abstand 125, 7 Aufnahmen

WZTA 40 / 940 / 125 / GU / AL

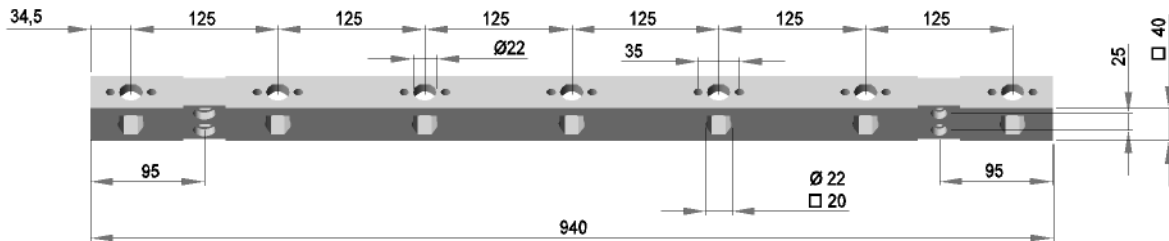

Werkzeugträger 1065 mm lang, Abstand 125, 8 Aufnahmen

WZTA 40 / 1065 / 125 / GU / AL

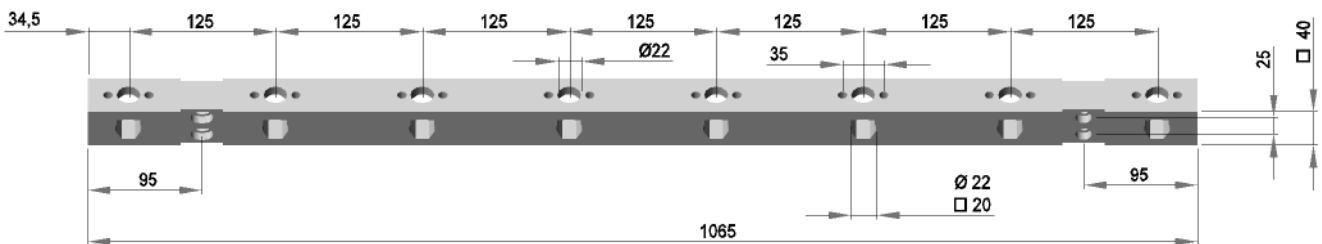

Andere Abmessungen und  
Materialien auf Anfrage !

Werkzeugträger

WZTB 40 / 359 / 125 / ST

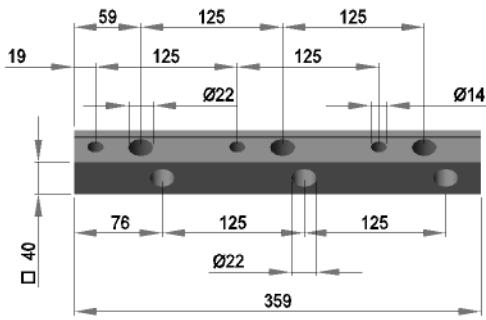

Werkzeugträger

WZTC 40 / 359 / 125 / AL

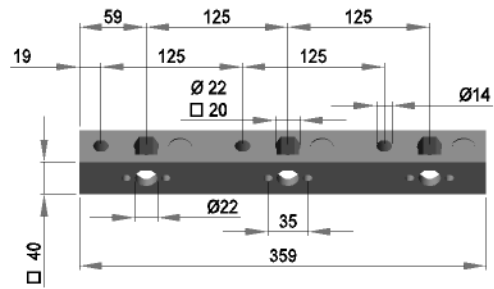

Werkzeugträger

WZTB 40 / 484 / 125 / ST

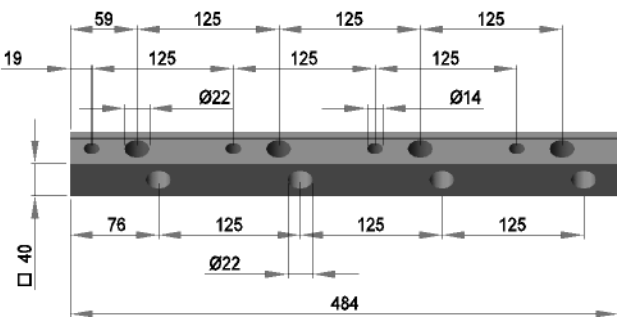

Werkzeugträger

WZTC 40 / 484 / 125 / AL

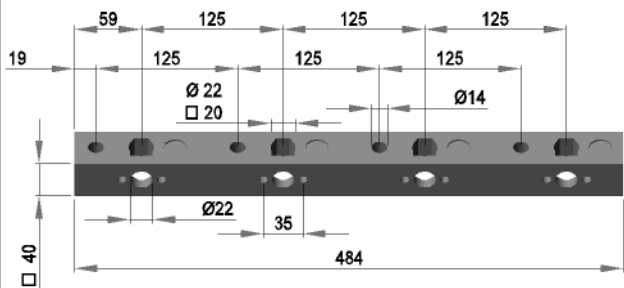

Spannbolzen

SPK 22 / M 8

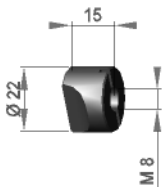

Spannbolzen

SPL 22 / M 8

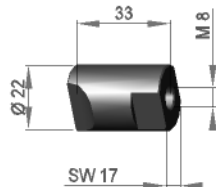

Spannscheibe

SPS 22

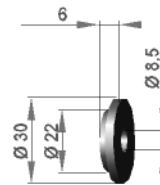

Andere Abmessungen und Materialien auf Anfrage !

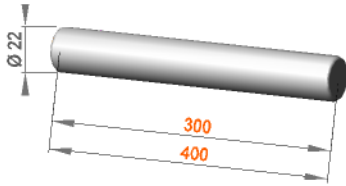
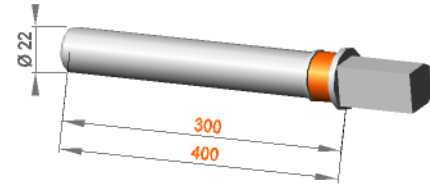
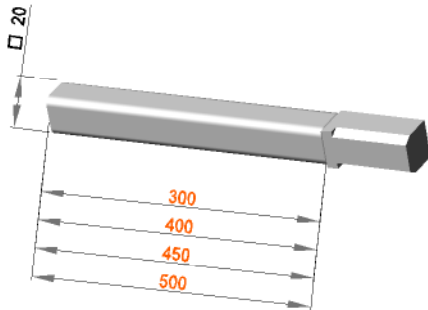
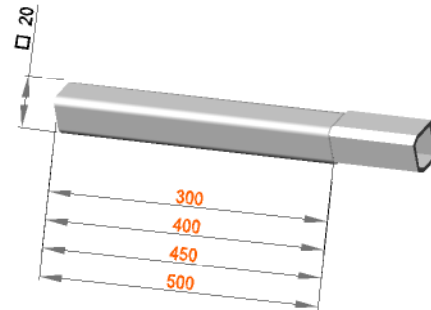
Werkzeugaufnahme  $\varnothing 22$ WZFB 22 / 300  
WZFB 22 / 400Werkzeugaufnahme  $\varnothing 22$ WZF 22 / 300  
WZF 22 / 400Werkzeugaufnahme Vollmaterial  $\square 20$ WZFQV 20 / 300  
WZFQV 20 / 400  
WZFQV 20 / 450  
WZFQV 20 / 500Werkzeugaufnahme Rohr  $\square 20$ WZFQR 20 / 300  
WZFQR 20 / 400  
WZFQR 20 / 450  
WZFQR 20 / 500

Andere Abmessungen und  
Materialien auf Anfrage !



Reinigungsdüse - gerade links

PRD - G / L / 60  
 PRD - G / L / 110  
 PRD - G / L / 160

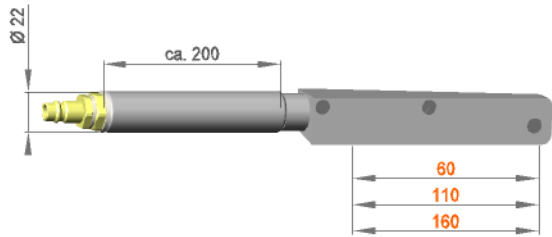

Reinigungsdüse - gerade rechts

PRD - G / R / 60  
 PRD - G / R / 110  
 PRD - G / R / 160

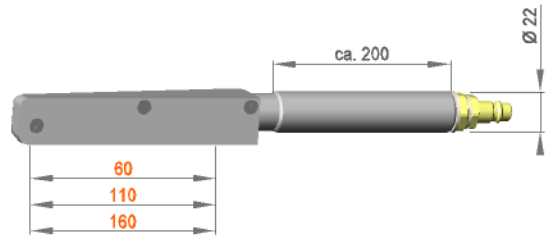

Reinigungsdüse - abgewinkelt links

PRD - W / L / 60  
 PRD - W / L / 110  
 PRD - W / L / 160

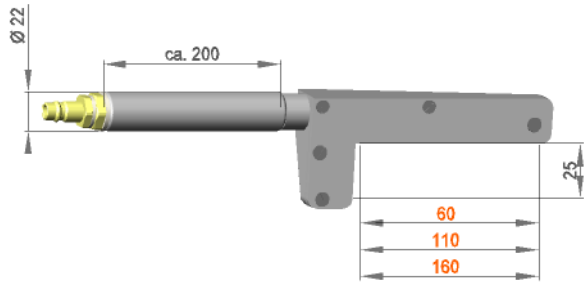

Reinigungsdüse - abgewinkelt rechts

PRD - W / R / 60  
 PRD - W / R / 110  
 PRD - W / R / 160

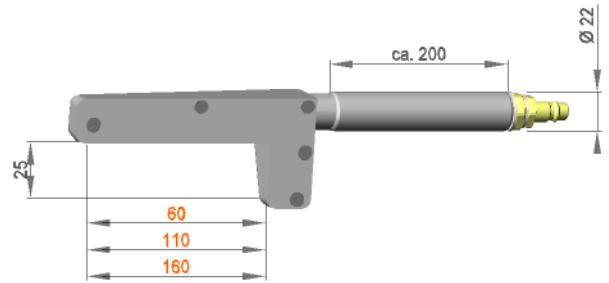

Kantenmesser - feststehend links

DKM 22 / L

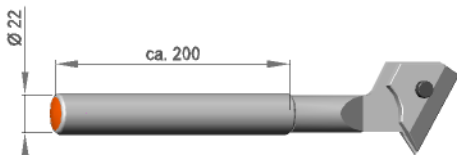

Kantenmesser - feststehend rechts

DKM 22 / R

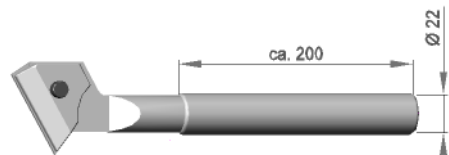

Kantenmesser - gefedert links

DKG 22 / L

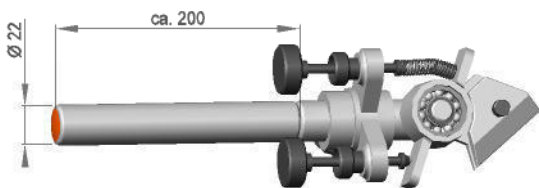

Kantenmesser - gefedert rechts

DKG 22 / R

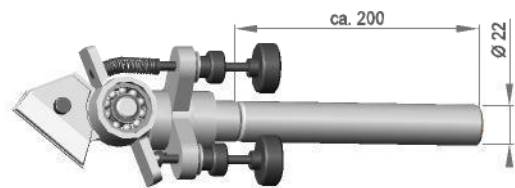

gefedertes Kreismesser links vormontiert

**DKKG 22 / 200 / L**

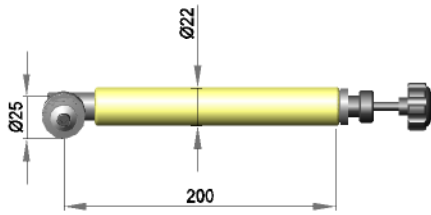

gefedertes Kreismesser rechts vormontiert

**DKKG 22 / 200 / R**

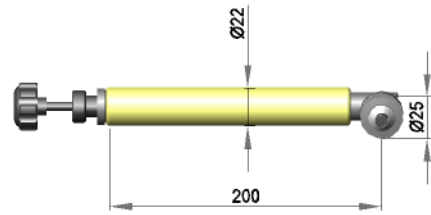

Transportdüse

**DRD 12 / 200**

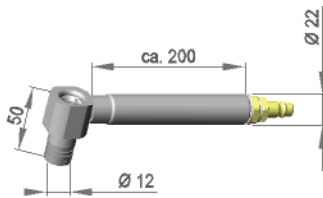

Transportdüse

**DRD 25 / 200**

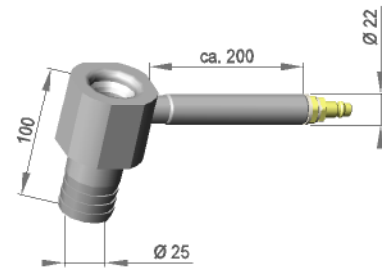

Restfolienwickler, zum Abziehen und Aufwickeln der abgeschnittenen Dekormaterialien, linke Ausführung

**DRW 22 / L**

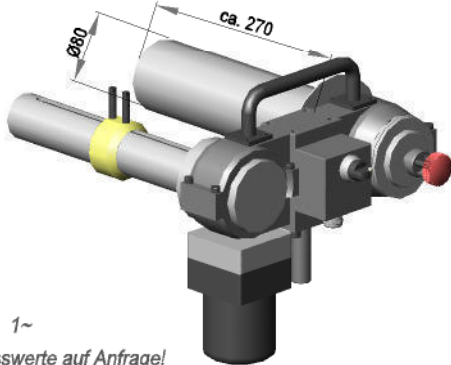

U = 230V, 50Hz, 1~  
Andere Anschlusswerte auf Anfrage!

Restfolienwickler, zum Abziehen und Aufwickeln der abgeschnittenen Dekormaterialien, rechte Ausführung

**DRW 22 / R**

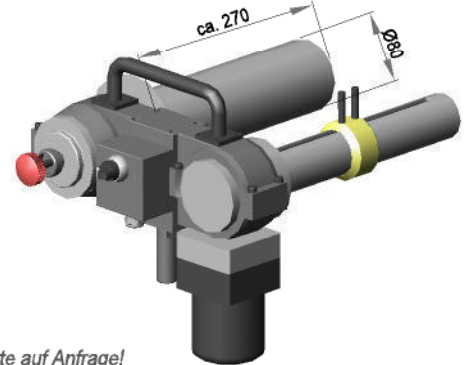

U = 230V, 50Hz, 1~  
Andere Anschlusswerte auf Anfrage!

Andere Abmessungen und  
Materialien auf Anfrage !

Foliensteuerung mit manueller Breitenverstellung und Feineinstellung (zweiseitige Befestigung)

DSM 2 / 300  
DSM 2 / 350  
DSM 2 / 450

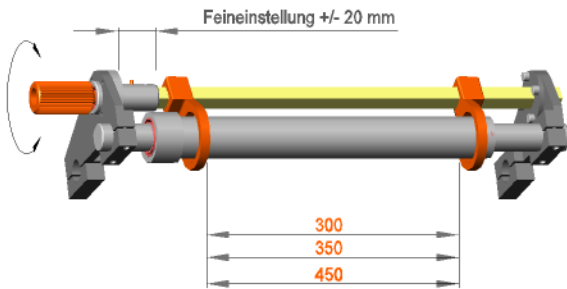

Foliensteuerung mit manueller Breitenverstellung und Feineinstellung (einseitige Befestigung)

DSM / 300  
DSM / 350  
DSM / 450

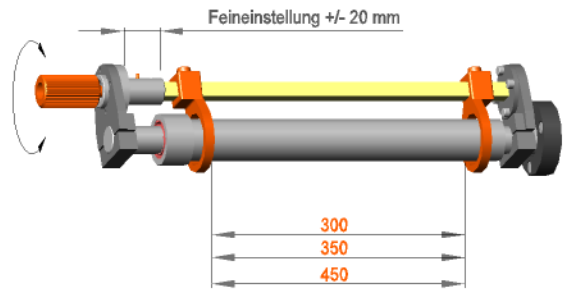

Pneumatische Spannwellen mit pneumatischer Bremse für Ummantelungsmaterial mit Kerndurchmesser 76 mm

PSW - P / L / 76 / 350  
PSW - P / L / 76 / 450

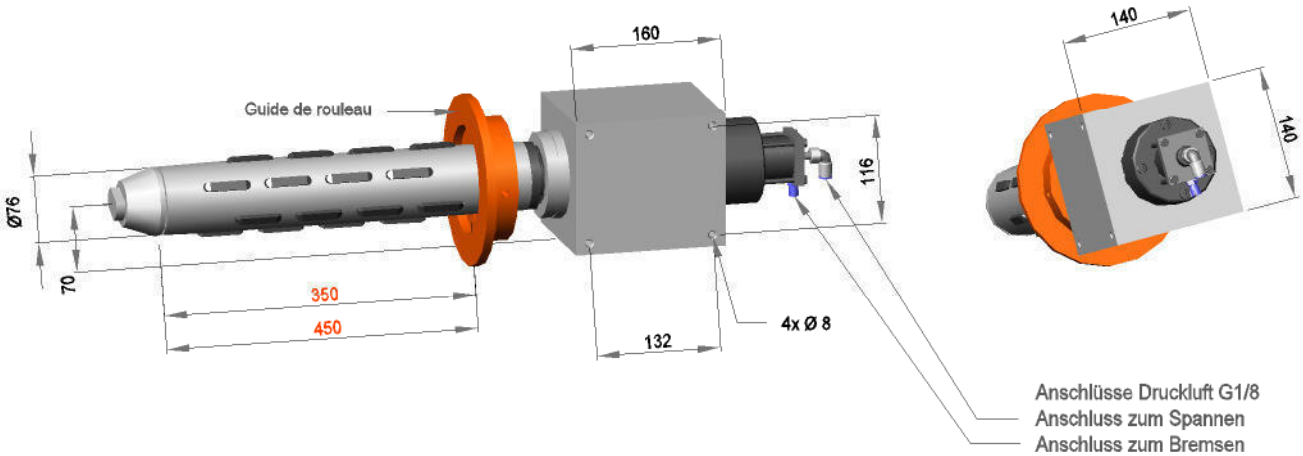

Spannwellenbefestigung ist für Linearführung ausgelegt (132x116). Montage kann auch direkt erfolgen

Pneumatische Spannwellen mit pneumatischer Bremse für Ummantelungsmaterial mit Kerndurchmesser 76 mm, Mit Linearführung und manueller Einstellung

PSW - P / LF / 76 / 350  
PSW - P / LF / 76 / 450

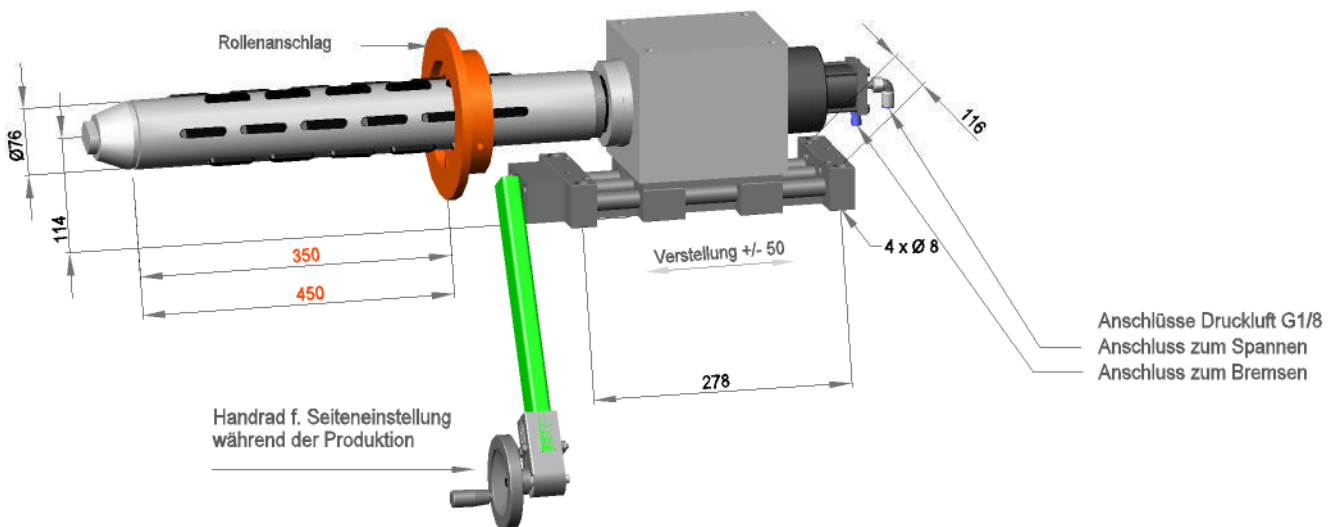

Spannwellenbefestigung mit Linearführung, Bohrung 4x Ø 8 im Abstand 278 x 116.

Automatischer Rollenwechsler **DAR R**  
Automatischer Rollenwechsel mit zweifach Folienabwicklung,  
automatischem Abschneiden und Ankleben, Rechtsausführung

Preise auf Anfrage!

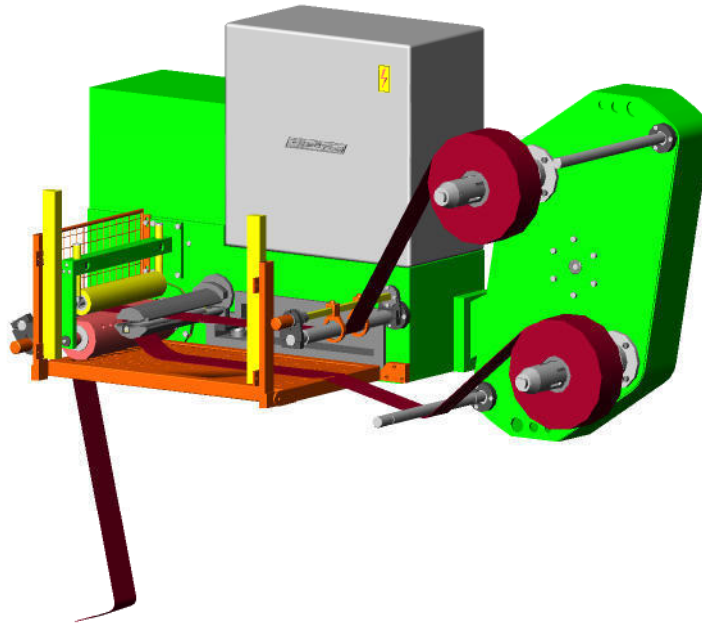

Automatischer Rollenwechsler **DAR L**  
Automatischer Rollenwechsel mit zweifach Folienabwicklung,  
automatischem Abschneiden und Ankleben, Linksausführung

Preise auf Anfrage!

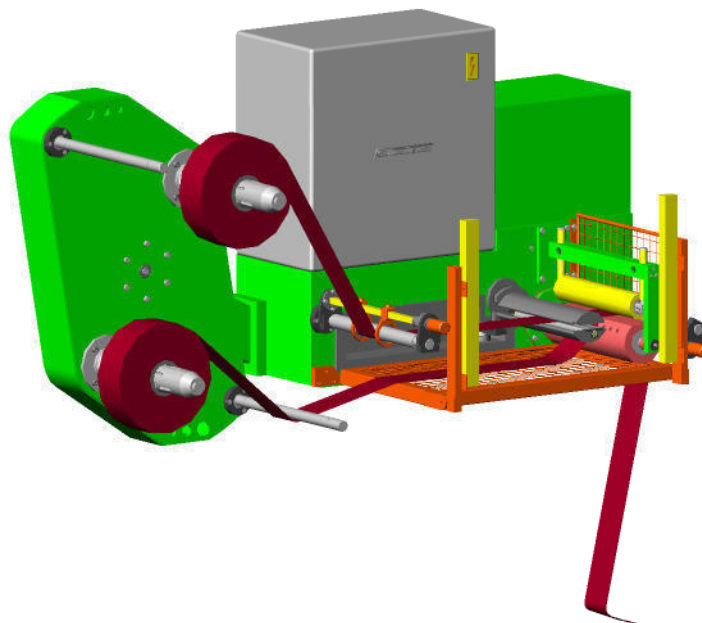

Automatischer Rollenwechsler **DARV R**  
Automatischer Rollenwechsel mit zweifach Folienabwicklung,  
automatischem Abschneiden und Ankleben, Verstellbar, Rechtsausführung

Preise auf Anfrage!

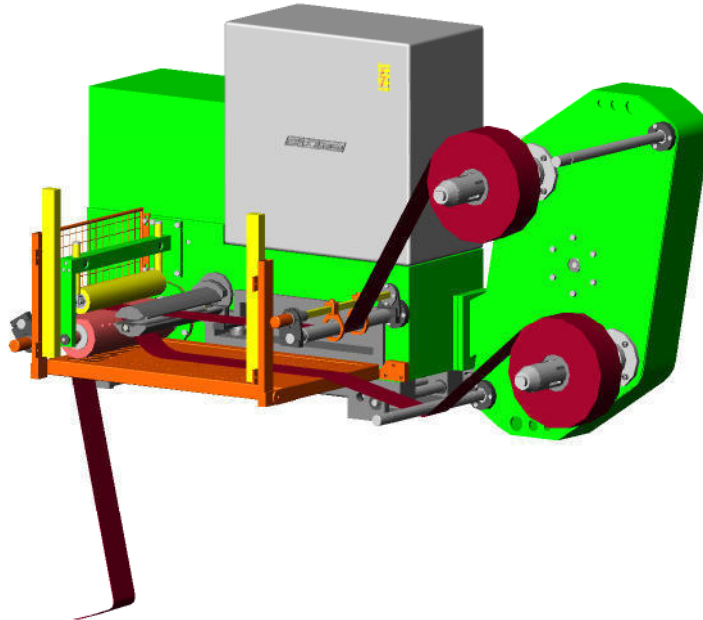

Automatischer Rollenwechsler **DARV L**  
Automatischer Rollenwechsel mit zweifach Folienabwicklung,  
automatischem Abschneiden und Ankleben, Verstellbar, Linksausführung

Preise auf Anfrage!

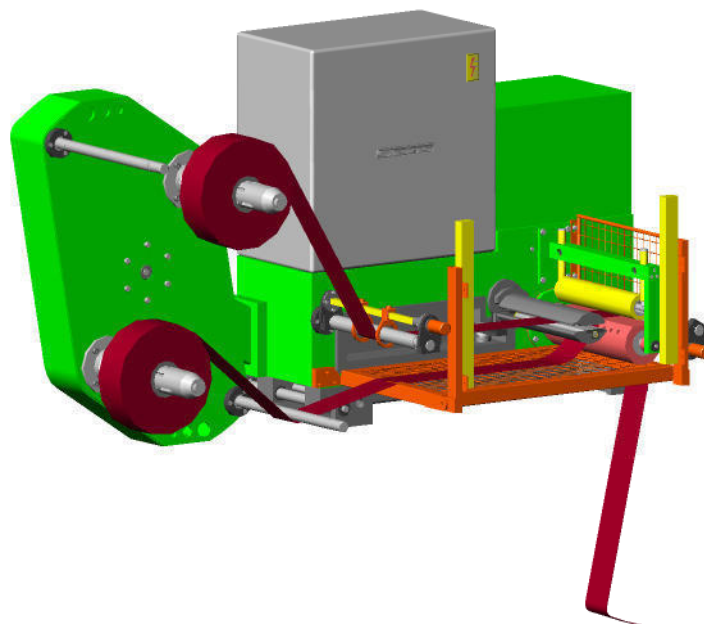

**PRA-1B6V**

automatische Primerstation 1 Behälter 6 Ventile

Preise auf Anfrage!

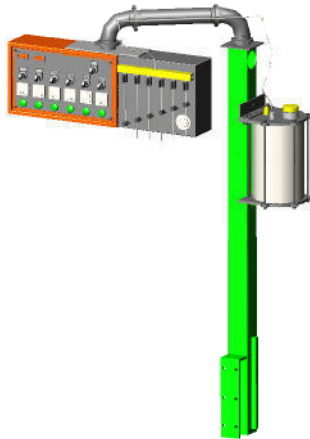
**PRA-2B6V**

automatische Primerstation 2 Behälter 6 Ventile

Preise auf Anfrage!

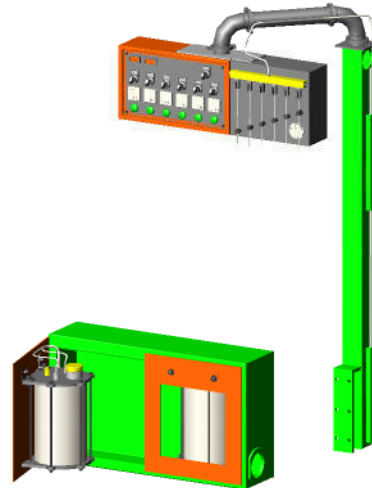
**PRA-2B12V**

automatische Primerstation 2 Behälter 12 Ventile

Preise auf Anfrage!

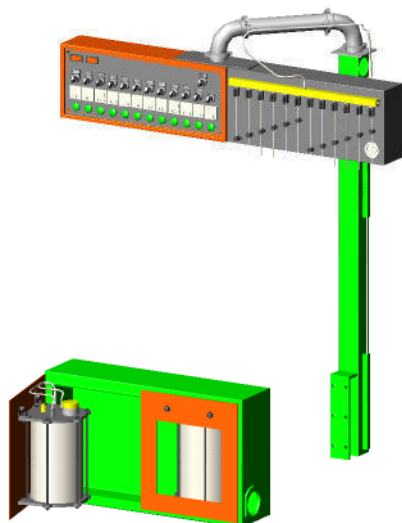
**Kurzbeschreibung**

Mit Hilfe der patentierten Automatischen Überdruck Primerdosierung wird über eine bedienerfreundliche Steuerung der Primerauftrag eingestellt. Mittels Überdruck wird der Primer über Schläuche und Dosierventile an die Auftragsfilze geleitet. Die Dosierung erfolgt über Zeitrelais, in Abhängigkeit der Produktionsgeschwindigkeit, welche gewährleisten, dass eine optimale Benetzung der Profile erfolgt. Mittels der Steuereinheit können gezielt die Ventile zu- und abgeschaltet werden. Weiterhin sind Anzeigen für den Primerdruck und Füllstandshöhe im Primer-Behälter vorhanden.

Die Version **PRA-1B6V** wird mit einem Behälter geliefert. Der Behälter kann in die bestehende Anlage eingebaut werden oder an der Anlage (z.B. Säule) angebracht werden.

Die Versionen **PRA-2B6V** und **PRA-2B12V** werden mit 2 Behältern ausgestattet. Eine Füllstandsüberwachung erkennt über Ultraschall-Sensoren den Füllstand in den Behältern, welche im laufenden Betrieb umgeschaltet werden können und dadurch einen kontinuierlichen Arbeitsablauf garantieren.

Es sind weitere Varianten, z.B. 9 Ventile möglich. Wir beraten Sie gern.

gefederter Filzhalter, Montage oben, Filz 20 mm  
FH / G / 20

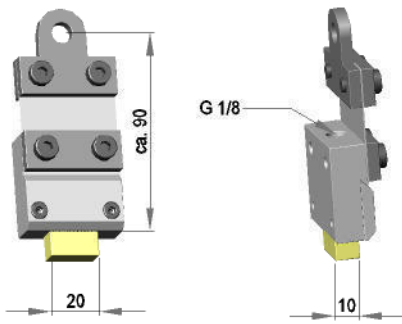

gefederter Filzhalter, Montage oben, Filz 40 mm  
FH / G / 40

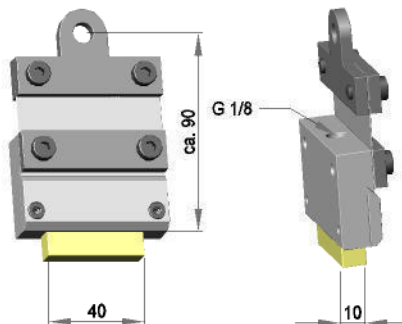

gefederter Filzhalter, Montage oben, Filz 60 mm  
FH / G / 60

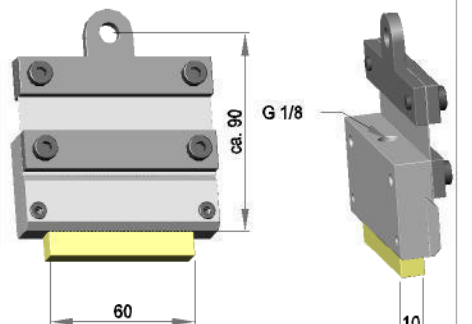

gefederter Filzhalter, Montage oben, Filz 80 mm  
FH / G / 80

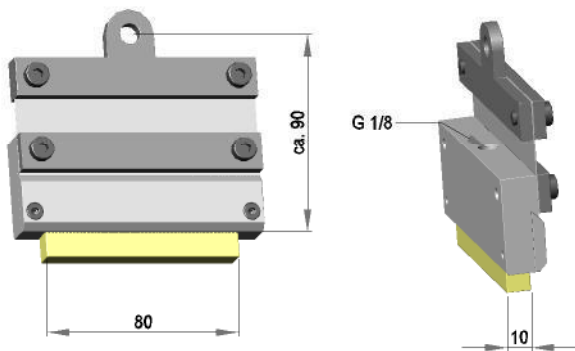

gefederter Filzhalter, Montage oben, Filz 100 mm  
FH / G / 100

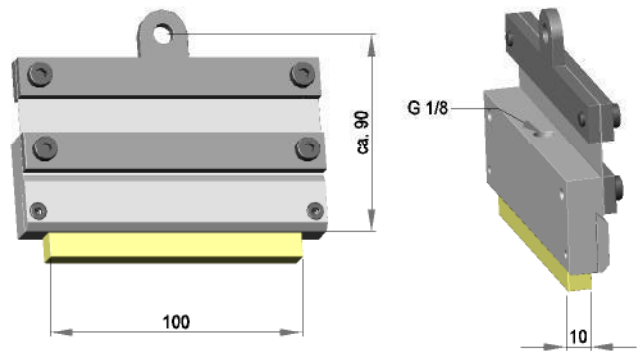

Filzhalter, Montage oben, Filz 20 mm  
FH / S / 20

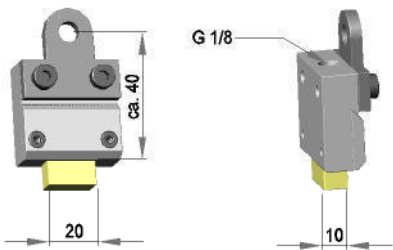

Filzhalter, Montage oben, Filz 40 mm  
FH / S / 40

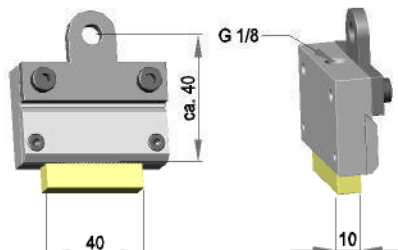

Filzhalter, Montage oben, Filz 60mm  
FH / S / 60

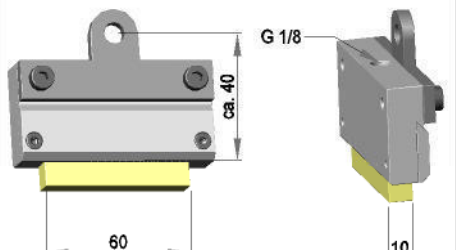

Filzhalter, Montage oben, Filz 80 mm  
FH / S / 80

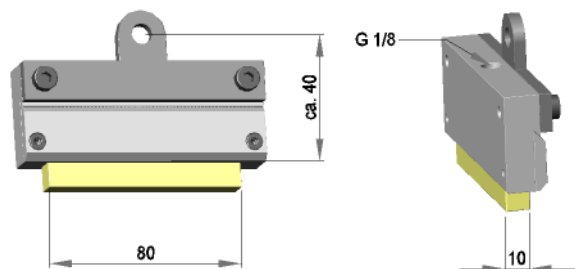

Filzhalter, Montage oben, Filz 100 mm  
FH / S / 100

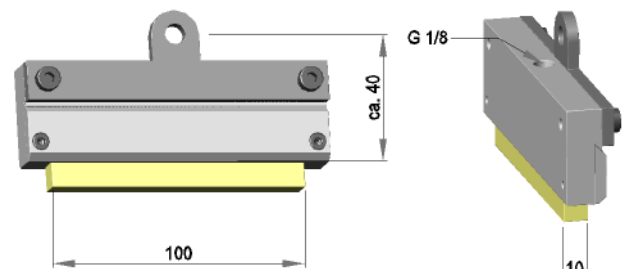

Filzhalter, Montage unten, linke Ausführung, starre Version  
FH / ULF / 20

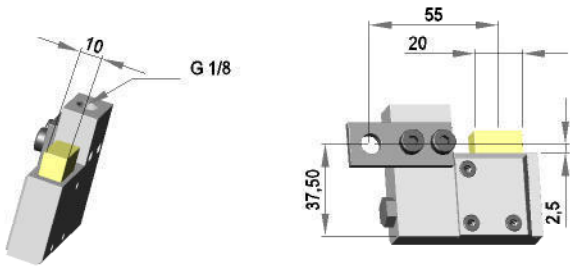

Filzhalter, Montage unten, rechte Ausführung, starre Version  
FH / URF / 20

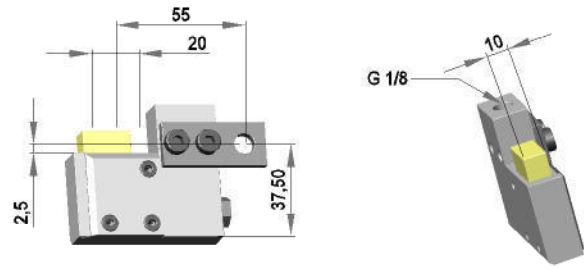

Anschluss-Schlauchtülle, G 1/8, für Schläuche mit 2 mm Innendurchmesser  
AT / G18 / 2

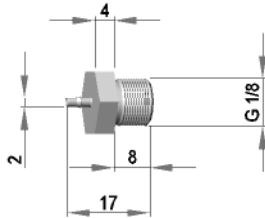

Andere Abmessungen  
und Materialien auf Anfrage!

Feststehende Halterung  
mit Filzhalter FH/ULF/20

- FH/ 100 /FH/ULF/20
- FH/ 200 /FH/ULF/20
- FH/ 250 /FH/ULF/20
- FH/ 300 /FH/ULF/20

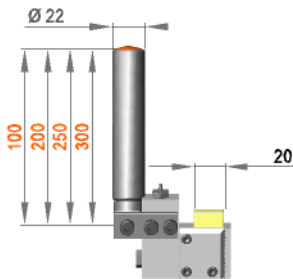

Feststehende Halterung  
mit Filzhalter FH/URF/40

- FH/ 100 /FH/URF/40
- FH/ 200 /FH/URF/40
- FH/ 250 /FH/URF/40
- FH/ 300 /FH/URF/40

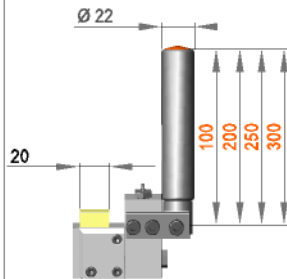



**Feststehende Halterung mit gefederten Filzhalter FH/G/20**

- FH/ 100 /FH/G/20
- FH/ 200 /FH/G/20
- FH/ 250 /FH/G/20
- FH/ 300 /FH/G/20

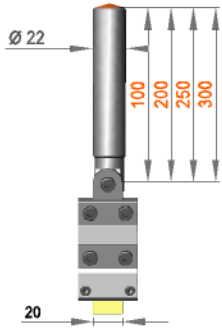

**Feststehende Halterung mit gefederten Filzhalter FH/G/40**

- FH/ 100 /FH/G/40
- FH/ 200 /FH/G/40
- FH/ 250 /FH/G/40
- FH/ 300 /FH/G/40

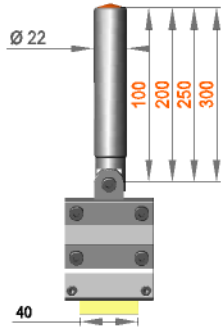

**Feststehende Halterung mit gefederten Filzhalter FH/G/60**

- FH/ 100 /FH/G/60
- FH/ 200 /FH/G/60
- FH/ 250 /FH/G/60
- FH/ 300 /FH/G/60

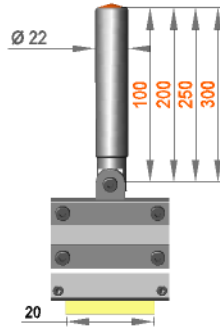

**Feststehende Halterung mit gefederten Filzhalter FH/G/80**

- FH/ 100 /FH/G/80
- FH/ 200 /FH/G/80
- FH/ 250 /FH/G/80
- FH/ 300 /FH/G/80

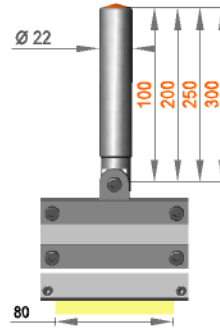

**Feststehende Halterung mit Filzhalter FH/G/100**

- FH/ 100 /FH/G/100
- FH/ 200 /FH/G/100
- FH/ 250 /FH/G/100
- FH/ 300 /FH/G/100

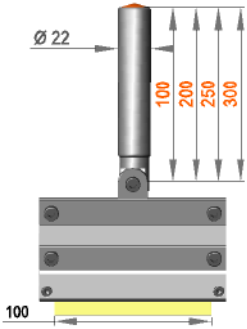

Andere Abmessungen und Materialien auf Anfrage!

**Feststehende Halterung mit Filzhalter FH/S/20**

- FH/ 100 /FH/S/20
- FH/ 200 /FH/S/20
- FH/ 250 /FH/S/20
- FH/ 300 /FH/S/20

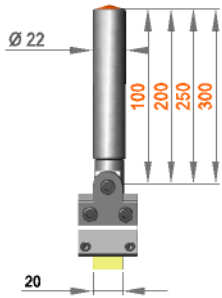

**Feststehende Halterung mit Filzhalter FH/S/40**

- FH/ 100 /FH/S/40
- FH/ 200 /FH/S/40
- FH/ 250 /FH/S/40
- FH/ 300 /FH/S/40

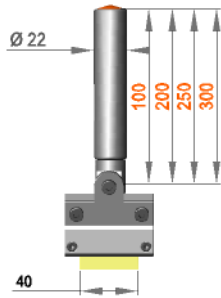

**Feststehende Halterung mit Filzhalter FH/S/60**

- FH/ 100 /FH/S/60
- FH/ 200 /FH/S/60
- FH/ 250 /FH/S/60
- FH/ 300 /FH/S/60

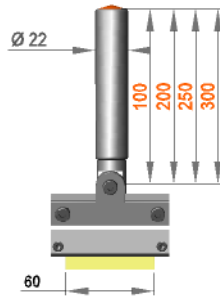

**Feststehende Halterung mit Filzhalter FH/S/80**

- FH/ 100 /FH/S/80
- FH/ 200 /FH/S/80
- FH/ 250 /FH/S/80
- FH/ 300 /FH/S/80

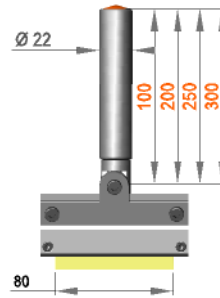

**Feststehende Halterung mit Filzhalter FH/S/100**

- FH/ 100 /FH/S/100
- FH/ 200 /FH/S/100
- FH/ 250 /FH/S/100
- FH/ 300 /FH/S/100

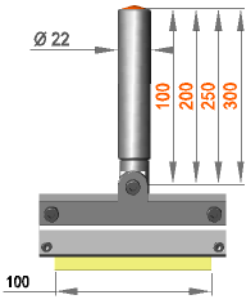

Andere Abmessungen und Materialien auf Anfrage!

verstellbare Klebedüse für Heißkleber KDV35R

Preise auf Anfrage!

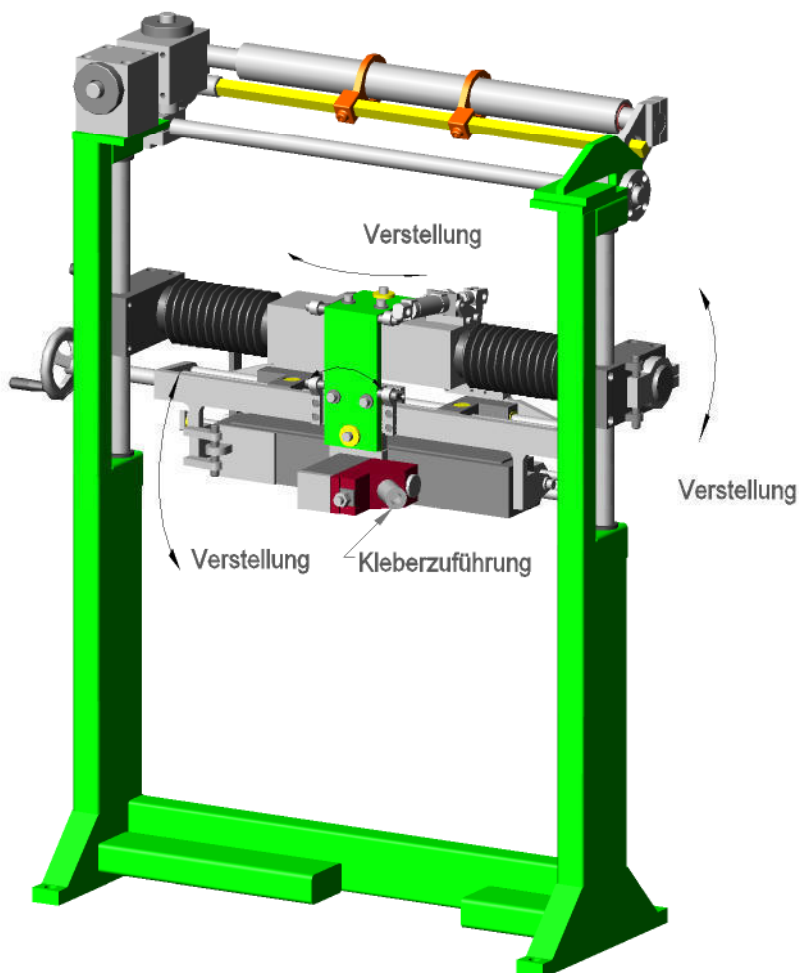
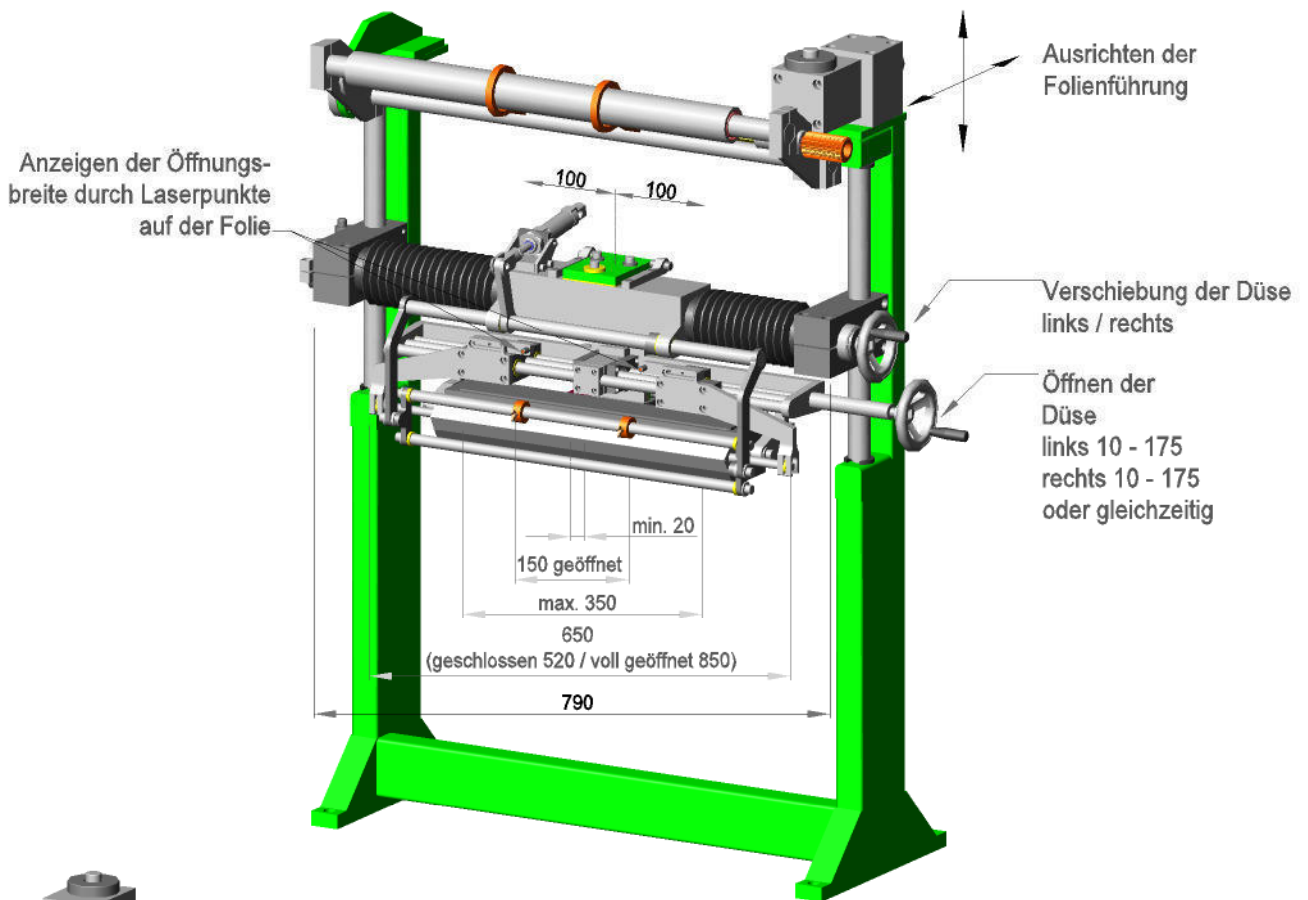

Die Düsenhalterung mit verstellbarer Klebedüse ermöglicht das vollflächige Applizieren von Hotmelt. Die Düse ist stufenlos verstellbar von 10 - 350 mm Auftragsbreite. Die Einrichtung ist mit einem Einlassventil und integriertem Filter (Klebstoffviskosität 5.000 - 100.000 mPas, Auftragsgewicht 20 - 200 g/m<sup>2</sup>-, Maximaler Leimdruck 50 bar) sowie Heizzonen ausgestattet. Die Halterung ist seitlich um +/- 100mm verstellbar, die Klebedüse lässt sich von Hand schwenken. Die Düsenhalterung wird zweiseitig auf dem Maschinengrundgestell befestigt.

Vorschmelzer mit schwenkbaren Tank **ST 920 - GPR/B**

Preise auf Anfrage!



Klebergerät ST 920 - GPR/B für 18 - 20 kg Folienbeutel  
Tank und Speicher : 24 kg, antihafbeschichtet, schwenkbar  
1 Pumpe, AC - Motor mit Frequenzumwandler, 0-10 V Input für externe  
Pumpendrehzahlanpassung  
Fördermenge : 2 - 15 kg/h  
Schmelzleistung : ca. 12 kg/h ( klebstoffabhängig )  
Viskositätsbereich : 100 - 50.000 mPas  
Anschlüsse : für 5 externe Heizzonen  
Temperatursensor : Pt 100 oder Ni 120  
Filter : Filterpatrone mit Filtereinsatz

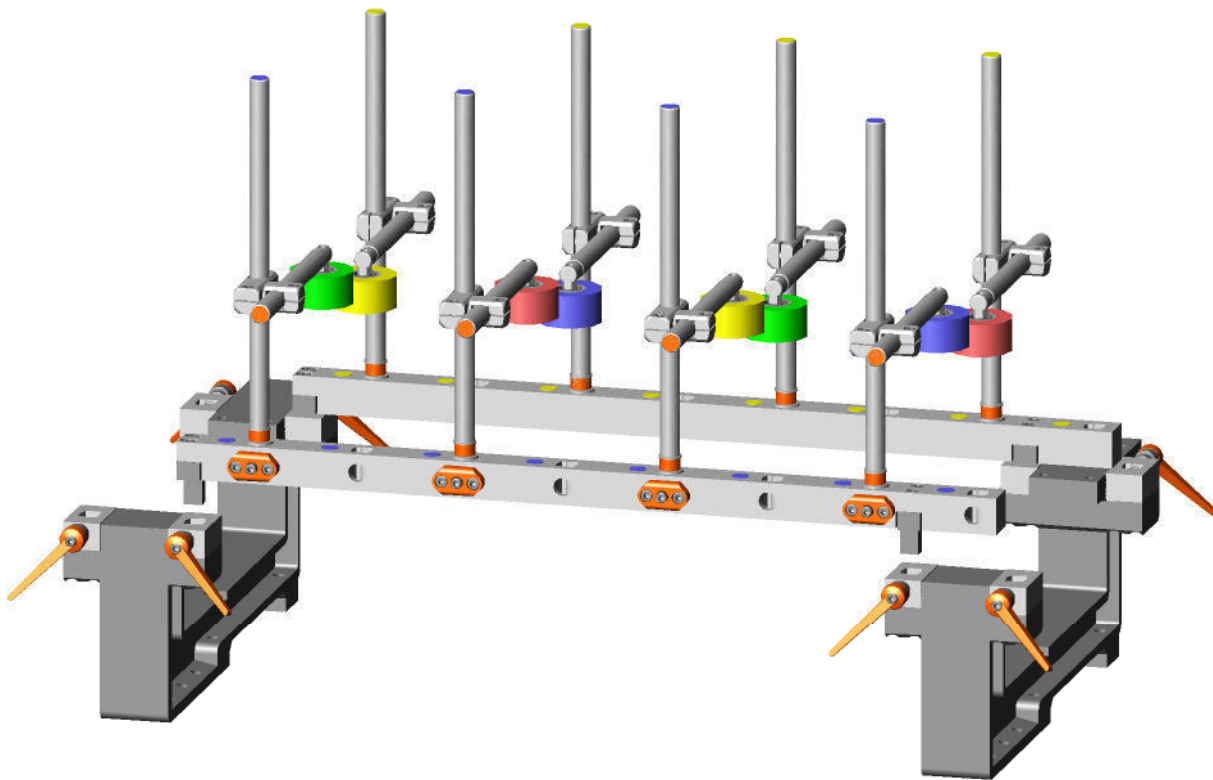

## Zeitersparnis und hohe Flexibilität

Das Schnellwechselsystem ermöglicht den Austausch eines Werkzeugträgers mit einem anderen Werkzeugträger, welche bereits mit den Führungs- und Andruckrollen bestückt und für das jeweilige Profil eingerichtet sind. Damit können bei der Produktion häufig verwendete Profile schnell eingerichtet werden.

Die Aufnahme wird an der Maschine befestigt, das Führungselement ist am Werkzeugträger angebracht.

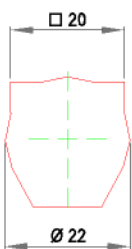

Die Werkzeugträger sind für Werkzeugaufnahmen mit 22mm Durchmesser sowie für 20mm quadratischen Querschnitt ausgelegt.

Mit dem Spannelement können einzelne Werkzeugaufnahmen schneller ausgetauscht werden.

**BUNDESREPUBLIK DEUTSCHLAND**

**URKUNDE**

Über die Eintragung des  
**Gebrauchsmusters**

Nr. 299 18 015.8

IPC: F16B 2/00

Bezeichnung:  
Verbindungselement

Gebrauchsmusterinhaber:  
Steins Ummantelungsmaschinentechnik GmbH, 37359 Efferden,  
DE

Tag der Anmeldung: 13.10.1999

Tag der Eintragung: 03.02.2000



Der Präsident des Deutschen Patent- und Markenamts

*Hans-Georg Landfmann*

Dr. Hans-Georg Landfmann

**UNIVERSALKLEMMSTÜCK**

zum Spannen von Rund- und Quadratmaterial z.B. Rund  
Ø 22 mm, Quadrat 20 mm

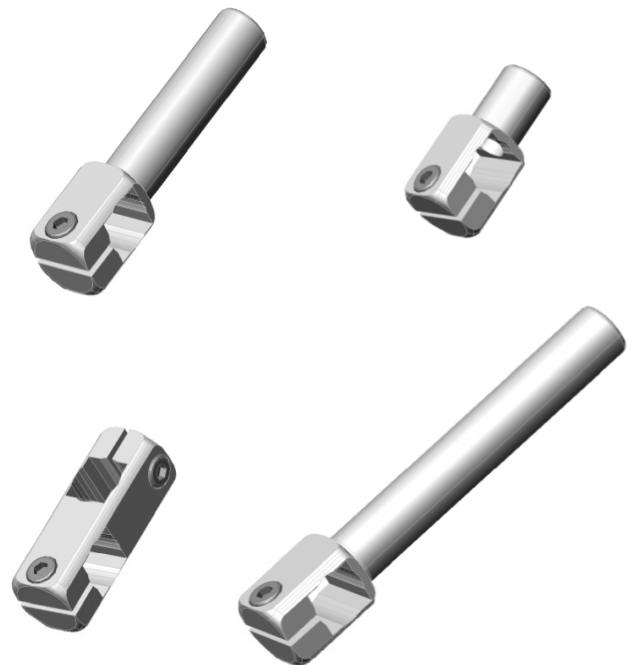

**BUNDESREPUBLIK DEUTSCHLAND**

**URKUNDE**

Über die Eintragung des  
**Gebrauchsmusters**

Nr. 200 01 447.1

IPC: B65H 19/10

Bezeichnung:  
Vorrichtung zum automatischen Wechsel einer Warenbahn,  
vorzugsweise für Anlagen zum Kaschieren von Profilen

Gebrauchsmusterinhaber:  
Steins Ummantelungsmaschinentechnik GmbH, 37359 Efferden,  
DE

Tag der Anmeldung: 28.01.2000

Tag der Eintragung: 11.05.2000



Der Präsident des Deutschen Patent- und Markenamts

*Hans-Georg Landfmann*

Dr. Hans-Georg Landfmann

**AUTOMATISCHER ROLLENWECHSLER**

zum Wechseln von Kaschiermaterial bei z.B.  
Ummantelungsanlagen, in Rechts- und Linksausführung  
lieferbar

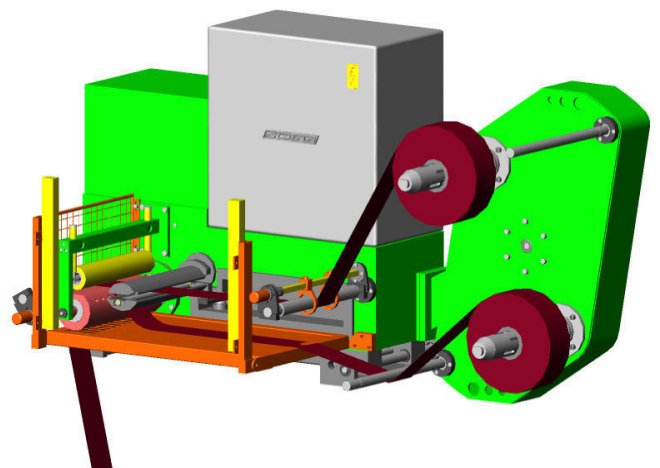

**MASCHINENSEGMENT**

Um bei unseren Anlagen von einem Baukastenprinzip zu sprechen, ist es erforderlich schon bei dem Grundgestell damit anzufangen

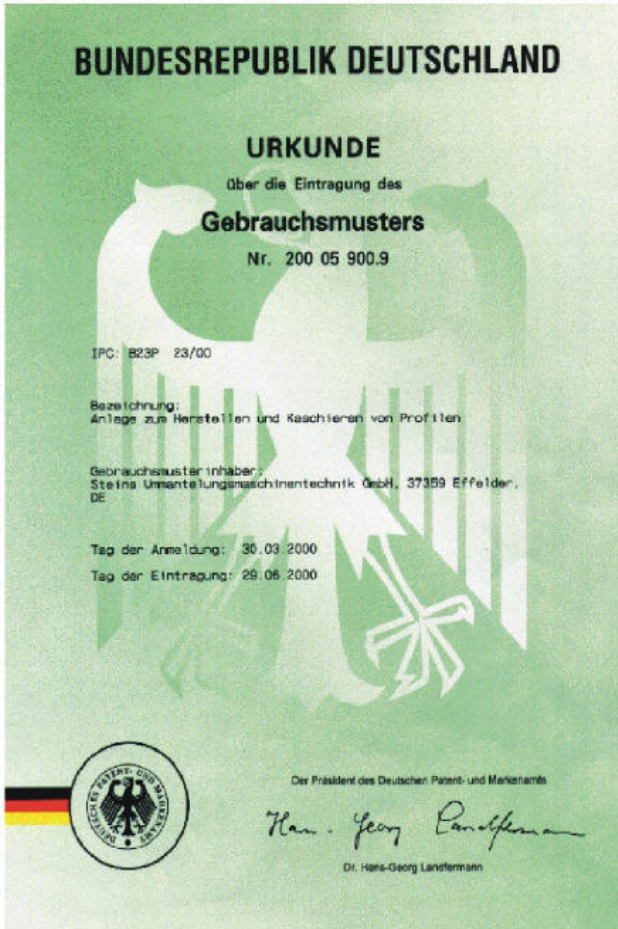
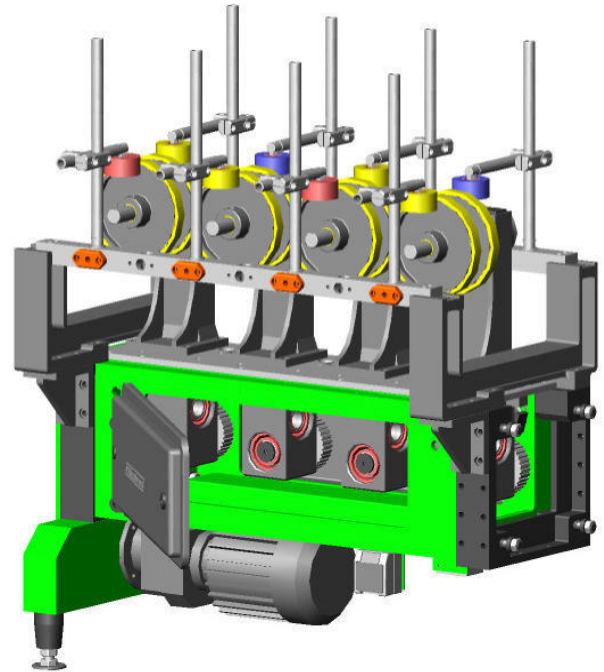
**PNEUMATISCHE SECHSKANTSPANNWELLE**

zum Spannen von z.B. Antriebseinheiten für Kaschieranlagen

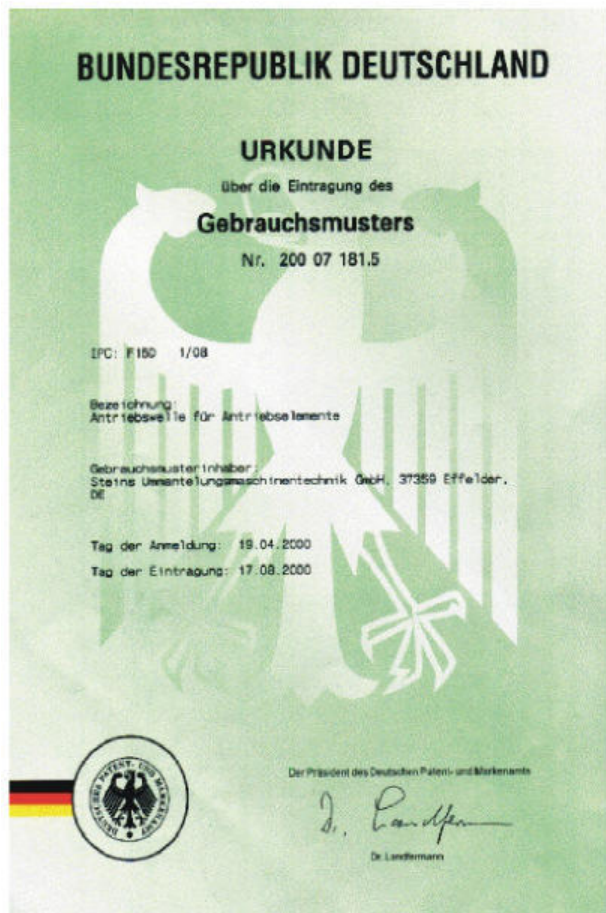
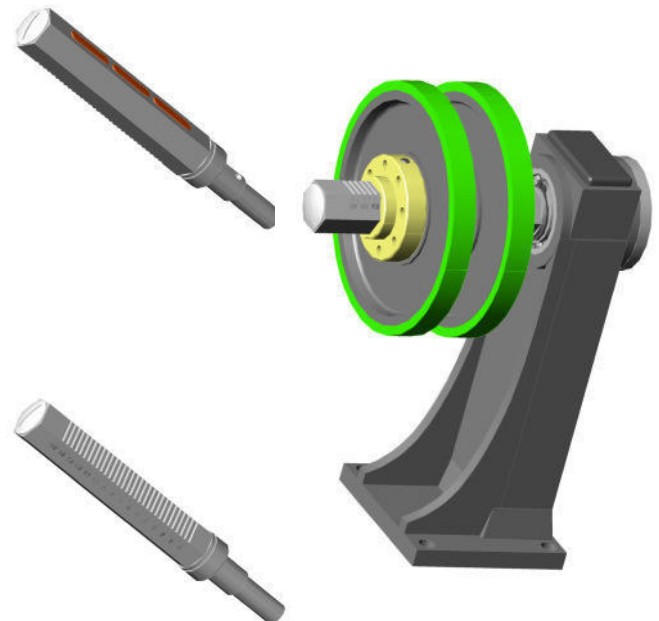

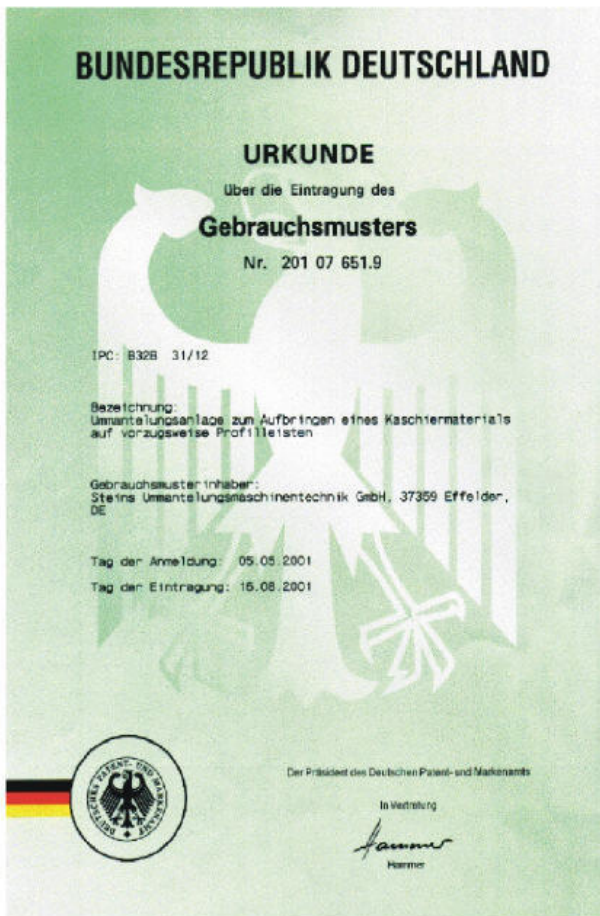
**BREITEN- UND HÖHENVERSTELLUNG**

zum Einstellen der Breite und/oder Höhe bei gleichem  
Profilquerschnitt aber unterschiedlichen Abmessungen

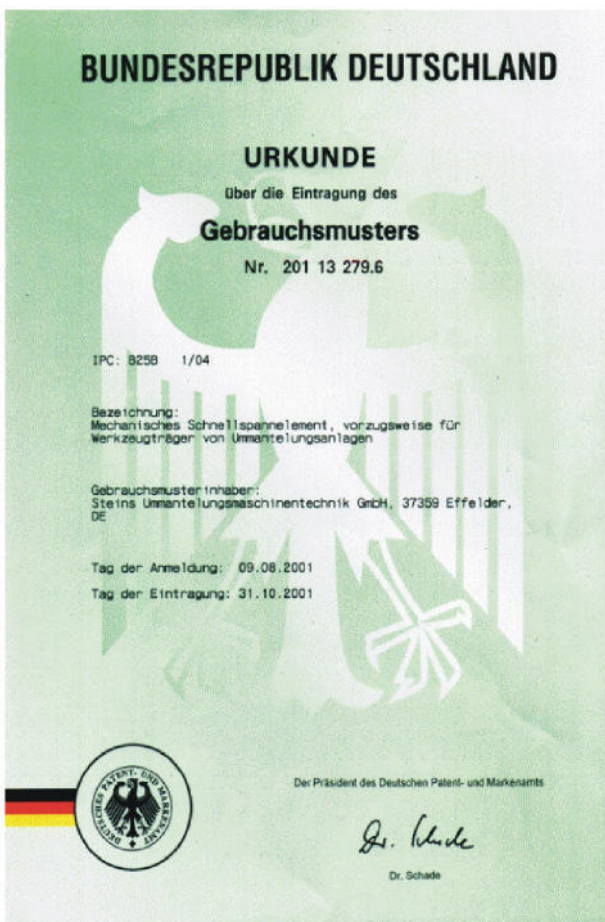
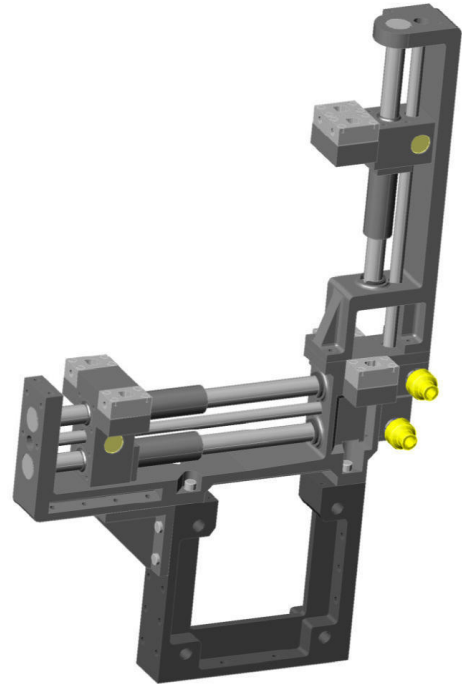
**MECHANISCHES SCHNELLSPANNELEMENT**

Zum Verspannen von z.B. Werkzeugaufnahmen in einem  
Werkzeugträger

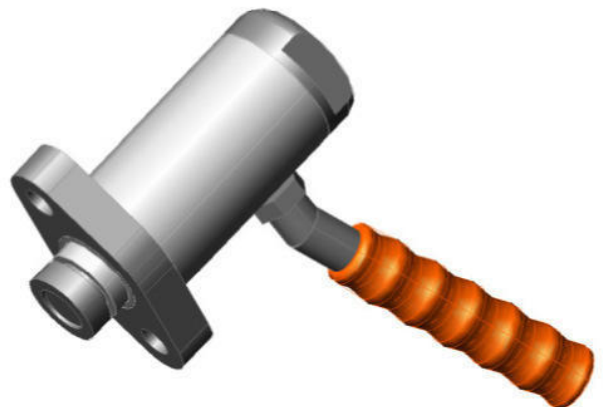

**BUNDESREPUBLIK DEUTSCHLAND****URKUNDE**

über die Eintragung des

**Gebrauchsmusters**

Nr. 203 06 879.0

IPC: B230 1/03

Bezeichnung:  
Selbsttätig arretierende Verbindung beim Verspannen einer  
WerkzeugaufnahmeGebrauchsmuster-Inhaber:  
Steins Ummantelungsmaschinentechnik GmbH, 99974 Mühlhausen,  
DE

Tag der Anmeldung: 30.04.2003

Tag der Eintragung: 31.07.2003



Der Präsident des Deutschen Patent- und Markenamts

*Dr. Schade*

Dr. Schade

**VERBINDUNG ZUM VERSPANNEN**

von z.B. Werkzeugaufnahmen in einem Werkzeugträger

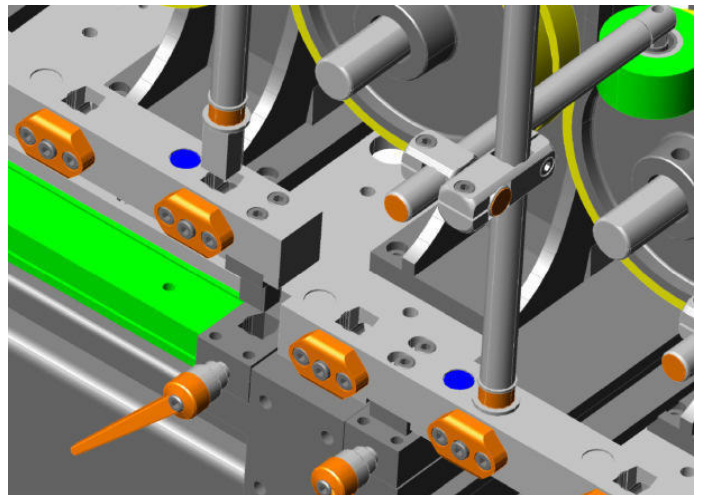
**BUNDESREPUBLIK DEUTSCHLAND****URKUNDE**

über die Erteilung des

**Patents**

Nr. 10 2004 031 489

IPC  
B23P 23/00 1 489Bezeichnung  
Ummantelungsanlage zum Kaschieren von ProfilleistenPatentinhaber  
Steins Ummantelungsmaschinentechnik GmbH, 99974 Mühlhausen, DEErfinder  
Stein, August, 99974 Mühlhausen, DETag der Anmeldung  
30.06.2004

München, den 15.12.2005



Der Präsident des Deutschen Patent- und Markenamts

*Dr. Schade*

Dr. Schade

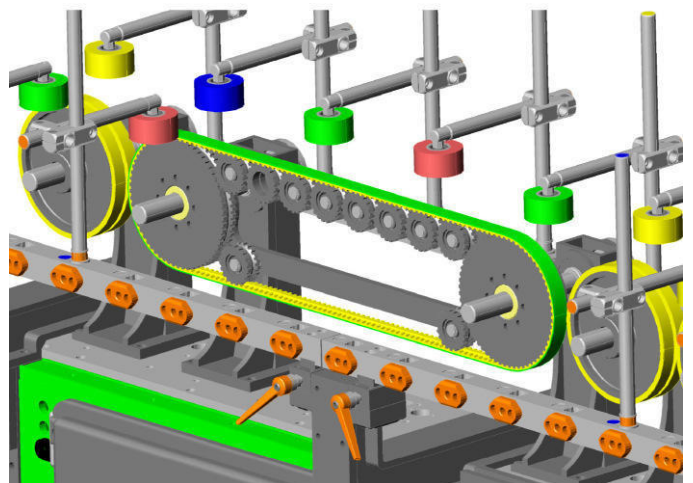
**VORSCHUB-, TRANSPORTEINHEIT**einsetzbar z.B. für den Transport von Profilen in  
Kaschieranlagen



**BUNDESREPUBLIK DEUTSCHLAND****URKUNDE**

über die Eintragung des

**Gebrauchsmusters**

Nr. 20 2005 015 823.2

IPC  
F16C 13/02 (2006.01)**Bezeichnung**  
Rollenhalterung, insbesondere für Andrück- und Führungsrollen für Ummantelungsmaschinen**Gebrauchsmusterinhaber**  
Steins Ummantelungsmaschinentechnik GmbH, 99974 Mühlhausen, DE**Tag der Anmeldung**  
08.10.2005**Tag der Eintragung**  
26.01.2006

Der Präsident des Deutschen Patent- und Markenamts

*Dr. Schade*

Dr. Schade

**PNEUMATISCHE ROLLENHALTERUNG***Andrück- und Führungsrolle bei gleichem Profilquerschnitt aber unterschiedlichen Abmessungen ( in einem definierten Bereich )***BUNDESREPUBLIK DEUTSCHLAND****URKUNDE**

über die Eintragung des

**Gebrauchsmusters**

Nr. 20 2005 016 692.8

IPC  
B23Q 1/25 (2006.01)**Bezeichnung**  
Werkzeugträger für Führungs- und Andrückrollen zum Kaschieren eines Profils**Gebrauchsmusterinhaber**  
Steins Ummantelungsmaschinentechnik GmbH, 99974 Mühlhausen, DE**Tag der Anmeldung**  
25.10.2005**Tag der Eintragung**  
02.02.2006

Der Präsident des Deutschen Patent- und Markenamts

*Dr. Schade*

Dr. Schade

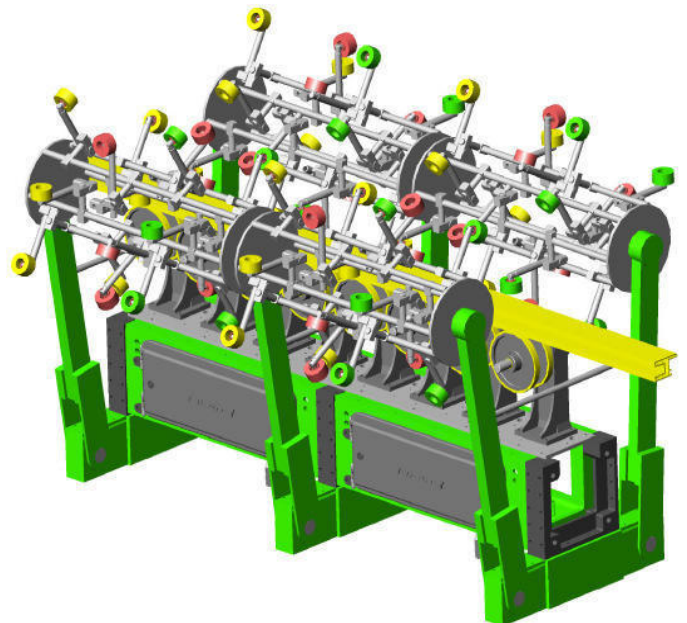
**SCHNELLWECHSELSYSTEM***durch ein auf mehrere Profile voreingestellten Werkzeugträger kann ein schnelleres Umrüsten der Anlage erfolgen*

**BUNDESREPUBLIK DEUTSCHLAND**

**URKUNDE**

Über die Erteilung des

**Patents**

Nr. 103 12 692

IPC  
F16C 13/02 (2006.01)

**Bezeichnung**  
Rollenhalterung, insbesondere für Andrück- und Führungsrollen für Ummantelungsmaschinen

**Patentinhaber**  
Steins Ummantelungsmaschinentechnik GmbH, 99974 Mühlhausen, DE

**Erfinder**  
Steins, August, 99974 Mühlhausen, DE

**Tag der Anmeldung**  
21.03.2003

München, den 16.11.2006



Der Präsident des Deutschen Patent- und Markenamts

*Dr. Schade*

Dr. Schade

**UNIVERSALROLLENHALTERUNG**

*in allen Richtungen und Neigungen verstell- und arretierbare Rollenhalterung für Andrück- und Führungsrollen*

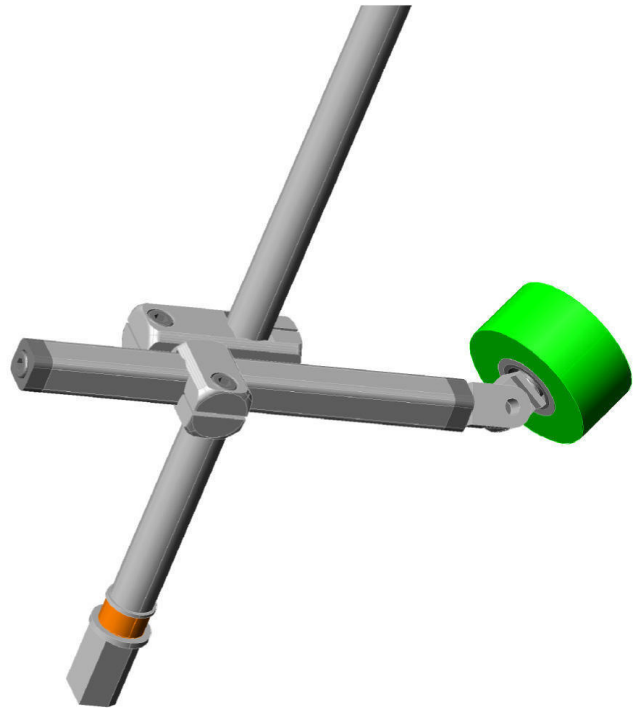

**BUNDESREPUBLIK DEUTSCHLAND**

**URKUNDE**

über die Eintragung des

**Gebrauchsmusters**

Nr. 20 2006 018 181.4

IPC  
B05C 11/10 (2006.01)

**Bezeichnung**  
Vorrichtung zur dosierten Zuführung eines Primers auf ein zu kaschierendes Profil

**Gebrauchsmusterinhaber**  
Steins Ummantelungsmaschinentechnik GmbH, 99974 Mühlhausen, DE

**Tag der Anmeldung**  
30.11.2006

**Tag der Eintragung**  
22.02.2007



Der Präsident des Deutschen Patent- und Markenamts

*Dr. Schade*

Dr. Schade

**AUTOMATISCHE ÜBERDRUCK PRIMERDOSIERUNG**

*In Abhängigkeit von der Profilform und der Geschwindigkeit beim Ummanteln wird die Zufuhr des Primers gesteuert und garantiert eine optimale Kaschierung der Profile.*

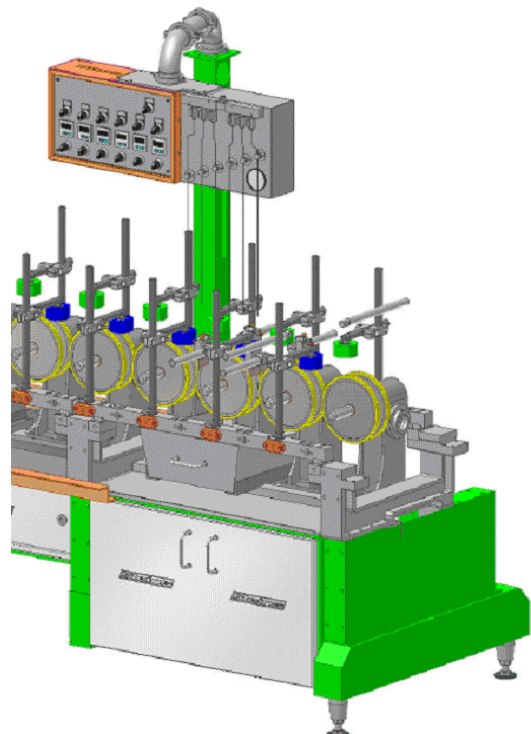

**BUNDESREPUBLIK DEUTSCHLAND****URKUNDE**  
über die Eintragung des  
**Gebrauchsmusters**

Nr. 20 2007 015 218.3

**IPC**

B27D 5/00 (2006.01)

**Bezeichnung**Ummantelungsanlage zum Aufbringen eines Kaschiermaterials auf  
Profileisten**Gebrauchsmusterinhaber**

Steins, August, 99974 Mühlhausen, DE

**Tag der Anmeldung**

02.11.2007

**Tag der Eintragung**

17.04.2008



Der Präsident des Deutschen Patent- und Markenamts

*Dr. Schade*

Dr. Schade

**UNIVERSELLE NC- VERSTELLUNG**

*in allen Richtungen verstellbare Werkzeugträger für  
Andrück- und Führungsrollen  
Durch einen Einsatz der universellen Verstellung entfallen  
zeitraubende Vorbereitungen bei wechselnden  
Profilabmessungen.  
Damit wird die Flexibilität erhöht und Kosten gesenkt.*

